

GARDENER

ZAA0586 / GTV5101

BENSINMOTORDRIVEN LÖVBLÅSARE

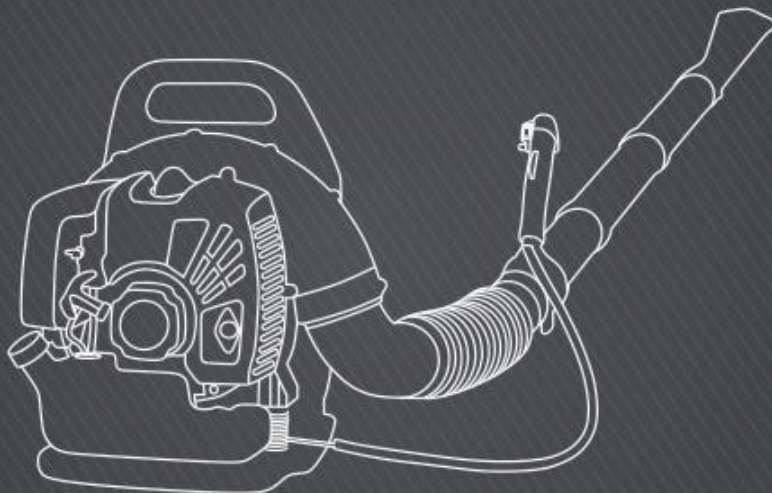

BRUKSANVISNING

Var god läs och spara denna bruksanvisning. Läs den noga innan du monterar, installerar, använder eller underhåller den beskrivna produkten.
Översättning av originalbruksanvisningen (ENG)

INTRODUKTION

Den ryggburna blåsaren har konstruerats och tillverkats för att tillhandahålla lång livslängd och tillförlitlighet i arbetet. Läs och förstå denna bruksanvisning. Den innehåller information och användbara tips om handhavande och SÄKERHET.

BRUKSANVISNING

Innehåller specifikationer och information för handhavande, uppstartning, hur att stoppa, underhålla, förvara och montera denna produkt.

Innehållsförteckning

Introduktion.....	1
- Bruksanvisning.....	1
Säkerhet.....	2
- Skyltar.....	3
- Internationella symboler.....	4
Säkerhetsanvisningar.....	4
- Personlig kondition och skyddsutrustning.....	4
- Utrustning.....	6
- Säkert handhavande.....	6

Montering.....	9
- Specifikationer.....	9
- Hur att installera blåsarören/Manöverhandtaget.....	10
Före uppstartning.....	12
- Bränsle.....	12
Handhavande.....	14
- Att starta en kall motor.....	14
- Att starta en varm motor.....	14
- Att stoppa motorn.....	15
- Att handha blåsaren.....	15
Underhåll.....	16
- Erfarenhetsnivåer.....	17
- Underhållsintervall.....	18
- Luftfilter.....	19
- Tändstift.....	19
Felsökning.....	20
Förvaring.....	23
Transport.....	24
Verktygförteckning.....	24

Specifikationer, beskrivningar och illustrativa material i denna bruksanvisning är så korrekta de kan bli vid tidpunkten för offentliggörandet men kan komma att ändras utan föregående meddelande. Illustrationer kan visa utrustning och tillbehör men kanske inte alltid omfattar standardutrustning.

SÄKERHETSSKYLTAR

Lokalisera dessa säkerhetsskyltar på din enhet. Illustrationen över hela enheten i avsnittet "BESKRIVNING" hjälper dig att hitta dem. Säkerställ att skyltarna är läsliga och att du förstår och efterlever anvisningarna på dem. Om en skylt inte är läslig kan du beställa en ny från din återförsäljare. Se anvisningarna för RESERVDELSBESTÄLLNING angående specifik information.

ALLMÄN VARNINGSSKYLT
placerad på blåsarens ovansida

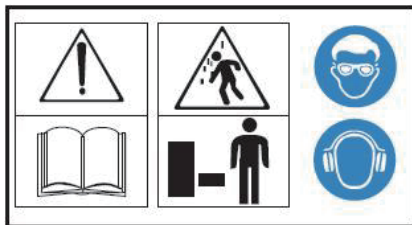

Het yta (nära ljuddämparen)



Symbolens utseende					
Symbolens beskrivning/applikation	Läs och förstå bruksanvisningen	Använd ögonskydd	Använd hörselskydd	Håll åskådare på avstånd	Het yta

SÄKERHETSANVISNINGAR PERSONLIG KONDITION OCH SKYDDSUTRUSTNING

VARNING



FARA

Den motordrivna blåsarens användare riskerar att skada sig själv och andra personer om den motordrivna blåsaren hanteras felaktigt eller om säkerhetsanvisningarna inte efterlevs. Lämpliga kläder och skyddsutrustning måste användas vid användning av en blåsare.

Fysiskt kondition --

Din bedömningsförmåga och fysiska styrka kan vara nedsatta om du är trött eller sjuk,
om du tar medicin,
om du har förtärt alkohol eller droger.
Använd enheten endast när du är fysiskt och mentalt frisk.

Ögonskydd --

Använd ögonskydd som uppfyller kraven enligt ANSIZ81.1 eller CE när du använder maskinen.

Skyddshandskar --

Använd greppsäkra, kraftiga arbetshandskar när du hanterar blåsaren. Handskar reducerar också överföringen av maskinvibrationer till dina händer.

Andningsskydd --

Använd ett visir för att skydda mot damm.

Hörselskydd --

Vi rekommenderar användning av hörselskydd när enheten används.

Lämpliga kläder --

Bär tåliga kläder som skyddar mot gifter. Byxorna ska ha långa ben, och skjortan ska ha långa armar.

BÄR INTE SHORTS.

BÄR INTE SLIPSAR, HALSDUKAR, SMYCKEN

Bär kraftiga skor med halkfria sulor. ANVÄND INTE ENHETEN NÄR DU ÄR BARFOTA. Håll långt hår på avstånd från motorn och luftintaget. Skydda långt hår med heltäckande huvudbonad eller hårnät.

UTRUSTNING

Före användning måste en komplett kontroll utföras:

Kontrollera enheten med avseende på lösa/saknade muttrar och skruvar. Dra vi behov fast och/eller ersätt. Inspektera bränsleledningar, tank och området runt förgasaren med avseende på bränsleläckage. Använd INTE enheten om läckage påträffas.

-6-

Håll området runt ljuddämparen fritt från brännbart skräp. Undvik kontakt med ljuddämparen under och omedelbart efter användning.



SÄKERT HANDHAVANDE

Bestäm arbetsområdet --

Inspektera området som ska resas. Observera potentiella faror såsom stenar eller metallföremål. Maskinen är endast avsedd för att blåsa löv, snö, smuts på vägar mm. Åskådare och medarbetare måste varnas, och barn och djur måste hållas på minst 15 m avstånd när blåsaren används.

Beakta vindförhållandena: undvik att arbeta nära öppna dörrar och fönster.

Observera faran med roterande delar. Skydda dina händer.

Maskinen är inte lämplig för användning av barn.

Lossa skräpet med räfsor och borstar före blåsningen.

Fukta område lätt vid dammiga förhållanden.

Tillhandhåll bruksanvisningen och anvisningar för säkert handhavande till alla användare av denna utrustning.

Rikta inte blåsarröret mot människor eller djur.

Starta enheten på marken med gasreglaget i tomgångsläge. Kontrollera att blåsarröret inte är blockerat av marken eller andra föremål.

Varning: om en olycka eller ett haveri inträffar, stoppa maskinen omedelbart och inspektera den. Kontakta om så erfordras din återförsäljare.

Använd inte maskinen alltför länge. Ta en rast varje timma eller när bränslet i tanken är slut.

VARNING



FARA

Använd inte denna produkt inomhus eller i otillräckligt ventilerade områden. Motoravgaserna innehåller giftiga gaser som kan förorsaka allvarliga personskador eller dödsfall.

Håll maskinen med ett fast grepp.

Grip om handtaget så att fingrarna omsluter det.

Inta en stabil kroppsställning.

Stå alltid stadigt på båda fötterna och i god balans. Stå inte på hala, ojämna eller ostabila ytor. Arbeta inte i obekväma kroppsställningar eller på stegar.

Utför inte underhålls- eller monteringsprocedurer när motorn arbetar.

Bullerkontroll

Observera lokala bestämmelser angående bullernivåer och arbetstider. Använd maskinen på endast tillåtna tider, inte tidigt på morgonen och sent på kvällen.

Använd aldrig högre varvtal än nödvändigt för att utföra arbetet. Ju högre motorvarvtal, desto högre bullernivå. Bevara grannsämjan.

Undvik heta ytor

Ljuddämparen och katalysatorn och den omgivande kåpan kan bli mycket heta under användning. Undvik kontakt med ljuddämparen under och omedelbart efter användning.

Håll alltid området runt ljuddämparen fritt från brännbart skräp. Låt motorn och ljuddämparen kallna helt innan du påbörjar underhåll.



SPECIFIKATIONER

MODELL	ZAA0586 / GTV5101
Typ	Ryggburen
Motortyp	Luftkyld 2-takts bensinmotor
Cylindervolym (cm ³)	51,7
Max effekt (kW)	1,5
Luftvolym (m ³ /tim.)	1 265
Nettovikt (kg) (utan blåsarrör)	9
Emballagets dimensioner (mm)	475 × 385 × 520

Hur att installera blåsarrören/Manöverhandtaget

VARNING



FARA

Utför aldrig underhåll eller montering när motorn arbetar eftersom detta kan resultera i allvarliga personskador.

1. Montera det raka röret på vridskarven (D) och det flexibla röret (C).
2. Montera det flexibla röret (C) på blåsarens böjda rör (A).
3. Montera klämmorna (B) på det flexibla rörets (C) båda ändar och spänn fast.
4. Lossa vingmuttern (I) helt och öppna manöverhandtagets klämma (J).
5. Rikta in hacket (H) i handtagets klämma med tanden (G). Manöverhandtaget ska vara riktat bort från användaren.
6. För manöverhandtagets klämma över röret med vridskarven (D).
7. Placera manöverhandtaget för bekvämt handhavande och dra fast vingmuttern (I).
8. Montera det raka röret (E) på röret med vridskarven (D). Vrid det raka röret moturs för att fästa det på plats.
9. Montera det raka röret (F) på det raka röret (E) och vrid för att fästa det.
10. Installationen visas i nedanstående bild. Gasreglaget är placerat på blåsarröret.

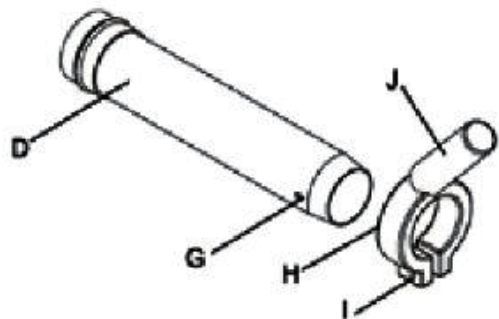
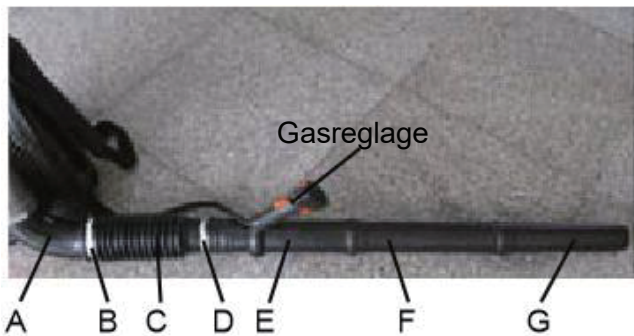

FÖRE UPPSTARTNING

BRÄNSLE

Bränslekrav

Använd endast färsk, ren bränsleblandning med premium 2-taktsolja med 40:1 blandningsförhållande bensin/olja

Blandningsanvisningar

1. Fyll en godkänd bränslebehållare med hälften av den erforderliga mängden bensin.
2. Tillsätt 2-taktsolja till bensinen.
3. Stäng behållaren och skaka den för att blanda oljan med bensinen.
4. Tillsätt återstående mängd bensin och skaka igen.
5. Installera bränslebehållarens lock och torka bort eventuellt spillt bränsle från behållaren och det omgivande området.

Att hantera bränslet

VARNING



FARA

Bränslet är mycket lättantändligt. Var ytterst försiktig vid blandning, förvaring eller hantering eftersom annars allvarliga personskador kan åsamkas.

Använd en godkänd bränslebehållare.

Rök INTE nära bränslet.

Säkerställ att öppna lågor eller gnistor inte finns nära bränslet.

Bränsletankar/-behållare kan stå under tryck. Lossa alltid bränslelocken sakta för att utjämna trycken.

Fyll ALDRIG på bränsle när motorn är VARM.

Fyll ALDRIG på bränsle när motorn arbetar.

Fyll INTE bränsletankar inomhus. Fyll ALLTID på bränsle utomhus på barmark.

Fäst bränslelocken ordentligt efter påfyllning.

Inspektera enheten med avseende på bränsleläckage. Om bränsleläckage påträffas får motorn inte startas innan läckaget har reparerats.

ATT STARTA MASKINEN

VIKTIGT

Spillt bränsle är en ledande orsak till kolväteutsläpp. Vissa stater kan kräva en automatisk avstängningsventil på bränslebehållaren för att minska bränslespill. Kontakta din återförsäljare angående beställningsinformation.

VIKTIGT

Lagrat bränsle åldras. Blanda inte mer bränsle än du kommer att förbruka inom 30 dagar och nittio dagar om du tillsätter en bränslestabilisator.

Tvåtaktsbränsle kan separera. Skaka ALLTID bränslebehållaren kraftigt före varje användning.

Efter bränslepåfyllning -

Torka bort eventuellt spillt bränsle från enheten. Flytta enheten minst 3 m från påfyllningsplatsen innan den startas.

Efter användning -

Förvara INTE en enhet med bränsle i tanken.

Risk för läckage.

Återställ icke använt bränsle till en godkänd förvaringsbehållare.

Förvaring -

Bestämmelser för bränsleförvaring kan variera från plats till plats. Kontakta den lokala myndigheten angående gällande bestämmelser i ditt område. Av säkerhetsskäl, förvara bränsle i en godkänd, lufttät behållare.

Förvara bränslet i en väl ventilerad, väl ventilerad byggnad, på avstånd från gnistor och öppna lågor. Förvara inte bränslet längre än 30 dagar.

HANDHAVANDE

Självvåtergående startmekanism: Dra ut starthandtaget till $\frac{1}{2}$ - $\frac{2}{3}$ av snörlängden för att starta motorn.

Låt inte snöret snärta tillbaka. Håll alltid fast enheten ordentligt.

ATT STARTA EN KALL MOTOR

1. Stäng choken. För chokereglaget (B) till läge "Stängd".
2. Bränslepump Tryck på blåsan (C) tills bränslet syns och strömmar fritt in i den genomskinliga bränslereturledningen. Tryck på blåsan ytterligare 4 eller 5 gånger.
3. Ställ stoppknappen i läge "START".
4. Dra ut starthandtaget (D) tills motorn tänds (5 eller 6 utdragningar)
5. För choken (E) till läge "Öppen" och återstarta motorn om så erfordras.

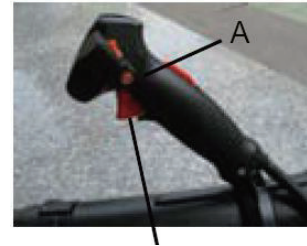

Säkerställ att knappen är spärrad



ATT STARTA EN VARM MOTOR

1. För chokereglaget (E) till läge "Öppen"
2. Dra ut starthandtaget (D) tills motorn tänds (5 eller 6 utdragningar)

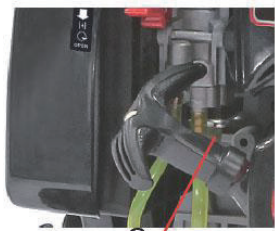

C



D

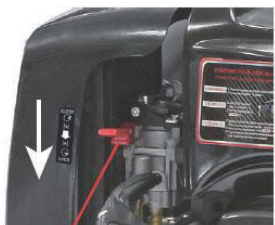

E

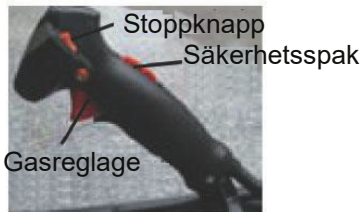

ANMÄRKNING

Om motorn inte startar efter 5 utdragningar, använd kallstartproceduren.

ANMÄRKNING

Varmkör motorn före användning.

ATT STOPPA MOTORN

1. För gasreglaget till tomgångsläget och håll stoppknappen intryckt tills motorn stannat helt.

ATT HANDHA BLÅSAREN

VARNING  **FARA**

Använd alltid skyddsglasögon, hörselskydd, en andningsmask, och vidta alla säkerhetsåtgärder eftersom annars allvarliga personskador kan åsamkas. Rikta inte blåsarröret mot människor eller sällskapsdjur.

Läs säkerhetsanvisningar på sidorna 4 till 8 noga.

VIKTIGT

För att undvika skada till följd av övervarvning, blockera inte blåsarrörets öppning.

1. Arbeta endast på tillåtna tider.
2. Varmkör motorn med snabbt tomgångsvarvtal några minuter.
3. Ställ in motorns varvtal med gasreglaget (A).
4. Använd ett lägre varvtal för att blåsa bort löv från gångvägar, altaner och infarter.
5. Högre varvtal kan krävas för att rensa gräs och löv från gräsmattor eller blomrabatter.
6. Högre varvtal kan krävas för att föra undan grus, smuts, snö eller burkar från en infart, gata, parkeringsplats eller stadion.

ANMÄRKNING

Använd aldrig högre varvtal än nödvändigt för att utföra arbetet. Kom ihåg, ju högre motorvarvtal, desto högre bullernivå. Minimera damm genom att använda lägre varvtal och genom att vid behov fukta materialet med vatten/dimma. Håll skräpet på din tomt. Var smart – bevara grannsämjan.

UNDERHÅLL

Din blåsare är konstruerad för att tillhandahålla många timmars problemfri användning. Regelbundet schemalagt underhåll kommer att bidra till att hålla din blåsare i det skicket. Om du tvekar eller inte har de erforderliga verktygen bör du låta din serviceverkstad utföra underhållet. För att hjälpa dig avgöra om du kan utföra underhållet själv eller låta verkstaden göra det har varje underhållsåtgärd graderats. Låt serviceverkstaden utföra icke

listade åtgärder.

ERFARENHETSnivåER

Nivå 1 = Enkelt att utföra. Flertalet erforderliga verktyg medföljer enheten.

Nivå 2 = Moderat svårighetsgrad. Vissa specialverktyg kan krävas.

Nivå 3 = Erfarenhet erfordras. Specialverktyg erfordras. Vi rekommenderar att enheten returneras till din återförsäljare för service.

UNDERHÅLLSINTERVALL

I = Inspektera, R = Rengör, B = Byt ut

Komponent/ System	Underhålls- procedur	Före användning	Dagligen efter 4 drifftimmar	Var 3:e månad eller var 90:e drifftimme	Var 6:e månad eller var 270:e drifftimme	
Lufffilter	Inspektera/byt ut	I/R	I/R		B	
Bränslesil	Inspektera/byt ut			I		B
Bränsleledning	Inspektera/byt ut					B
Förgasare	Inspektera/byt ut				I (1)	B (1)
Chokesystem	Inspektera/byt ut					
Kylsystem	Inspektera/rengör	I/R	I/R			
Cylinderns avgasport	Inspektera/rengör /byt ut			I/R		
Ljuddämpare/ gnistfångare	Inspektera/rengör /byt ut			I		B
Startsnöre	Inspektera/rengör	I				I
Bränsle-läckage	Inspektera/rengör	I			B	I
Tändstift	Inspektera/rengör			I/R		
Tändningssystem	Inspektera/rengör	Tändspolen och svänghjulet kräver inte underhåll				

VIKTIGT

De angivna tidsintervallen är de maximala. Verklig användning och din erfarenhet kommer att avgöra frekvensen för det erforderliga underhållet.

Rekommendationerna för byte är baserade på påträffad skada eller slitage vid inspektion.

(1) Byte krävs var 600:e drifttimme vid yrkesmässig användning. Vid konsumentanvändning krävs rengöring var 6:e månad.

Rengöring inkluderar reservdelssatser.

LUFTFILTER

1. Stäng choken (kallstartläge). Detta förhindrar att smuts tränger in genom förgasarröret när luftfiltret avlägsnas. Borsta bort ansamlad smuts från luftrenarområdet.

2. Avlägsna luftrenarlocket. Rengör och inspektera elementet med avseende på skada. Byt ut det om det är indränkt med bränsle och mycket smutsigt.

3. Om elementet kan rengöras och återanvändas, säkerställ att det:

- fortfarande passar i luftrenarlocket.
- installeras med den ursprungliga sidan utåt.

-20-



Avlägsna skruvar



Pappersinsats

TÄNDSTIFT

Avlägsna tändstiftet och kontrollera med avseende på smuts, slitage och avrundad mittelektrod.

Rengör tändstiftet eller byt till ett nytt.

Sandblästra INTE för att rengöra tändstiftet.

Kvarvarande sand kommer att skada motorn.

Justera tändstiftsgapet genom att böja yttre elektroden.

Dra fast tändstiftet till 145 – 155 kg/cm.

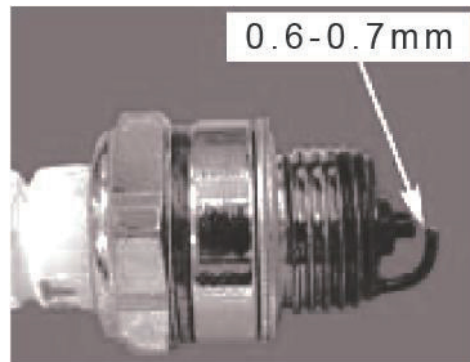

FELSÖKNING

VARNING  FARA

Bränsleångorna är ytterst lättantändliga och kan förorsaka explosion. Prova aldrig tändstiftgnistan nära ett öppet tändstiftshål eftersom annars allvarliga personskador kan förorsakas.

Problem			Orsak	Åtgärd
Motorn är svårstartad Motorn startar inte				
Motorn går runt	Bränsle vid förgasaren	Inget bränsle vid förgasaren	Bränslesilen är igensatt. Bränsleledningen är igensatt.	Rengör Kontakta återförsäljaren
	Bränsle vid cylindern	Inget bränsle vid cylindern	Förgasare	Kontakta återförsäljaren
		Ljuddämparen våt med bränsle	Bränsleblandningen är för rik	Öppna choken. Rengör/byt luftfiltret. Justera förgasaren. Kontakta återförsäljaren.
	Gnista vid tändstiftkabelns ända	Ingen gnista vid tändstiftkabelns ända	Stoppknappen i läge "Från". Elektriskt problem. Förreglingsbrytare .	Ställ knappen i läge "Till". Kontakta återförsäljaren. Kontakta återförsäljaren.

	Gnista vid tändstiftet	Ingen gnista vid tändstiftet	Fel gnistgap. Stiftet kolbemängt. Stiftet bränsletränt. Stiftet är defekt.	Justera gapet till 0,65 mm. Rengör eller byt ut. Rengör eller byt ut. Rengör stiftet.
Motorn går inte runt			Internt problem i motorn	Kontakta återförsäljaren
Motorn arbetar	Motorn stoppar eller accelererar långsamt		Luftfiltret är smutsigt. Bränslefiltret är smutsigt. Igensatt bränsleventil. Tändstiftet är defekt. Förgasare Kylsystemet är blockerat Avgasport/ gnistfångaren blockerad	Rengör eller byt ut Byt ut Byt ut Rengör och justera/ byt ut Justera Rengör Rengör
Motorn arbetar ojämnt	Blåsaren arbetar inte, är svag eller arbetar ojämnt		Blåsarröret är igensatt, sitter löst eller är skadat.	Rensa. Fäst. Byt ut.

FÖRVARING

VARNING  FARA

Ljuddämparen och katalysatorn och den omgivande kåpan kan bli mycket heta under användning. Håll alltid avgasområdet fritt från brännbart skräp under transport eller förvaring eftersom annars svår skada på egendom eller personskada kan åsamkas.

Långtidsförvaring (mer än 30 dagar)

Förvara inte din enhet en längre tid (30 dagar eller längre) utan att utföra förebyggande underhåll enligt följande:

1. Förvara enheten torrt, dammfritt och utom räckhåll för barn.
2. Avlägsna ansamlad smörjfett, olja, smuts och skräp från enhetens utsida.

-24-

VARNING  FARA

Förvara inte enheten i ett slutet utrymme där bränsleångor kan ansamlas eller nå öppen låga eller gnista.

3. Utför all periodisk smörjning och erforderlig service.
4. Dra fast alla skruvar och muttrar.
5. Dränera bränsletanken helt och dra ut starthandtaget flera gånger för att tömma förgasaren på bränsle.
6. Avlägsna tändstiftet och häll 7 ml ($\frac{1}{4}$ oz, $\frac{1}{2}$ matsked) färsk, ren 2-taksolja in i cylindern genom tändstiftshålet.
 - A. Lägg en ren trasa över tändstiftshålet.
 - B. Dra ut starthandtaget 2 - 3 gånger för att distribuera oljan på maskinens insida.

C. Observera kolvens läge genom tändstiftshålet. Dra ut starthandtaget långsamt tills kolven når övre vändpunkten och lämna den där.

7. Installera tändstiftet (anslut inte tändningskabeln).

8. Avlägsna blåsningsröret från enheten.

TRANSPORT

- Låt motorn kallna före transporten.
- Surra enheten under transporten.
- Dra fast bränslelocket före transporten.

VERKTYGSFÖRTECKNING

VERKTYG	SPEC.
Hylsnyckel	1E40F-6.13.1

MILJÖVÅRD

Följ lokala anvisningar om avfallsservice med förpackning.

GARANTI

Produkten har 12 månaders garanti, från inköpsdagen.

Garantin gäller alla fabrikations- och materialfel.

Importör ansvarar för korrigering av delar eller produkten om de konstateras vara felaktiga.

Kassakvitto, leveranslista, köpfaktura eller garantibevis skall uppvisas vid garantianspråk.

Returvaran skall vara komplett, försedd med redogörelse av funktionsfelet.

Garantin omfattar inte frakt- och transportskador, skador som har orsakats av normalt slitage, överbelastning eller osakkunnigt handhavande, eller indirekt skador. Garantin slutas om maskinen har öppnats,

EU - VAATIMUSTENMUKAISUUSVAKUUTUS
EU - FÖRSÄKRAN OM ÖVERENSSTÄMMELSE
EU - DECLARATION OF CONFORMITY

Tuotemalli/kuute: / Produktmodell/produkt: / Product model/product:
Polttoainemotori lehtipuhallin / bensinmotoridreven lövläsare / gasoline leaf blower

Valmistajan nimi ja osoite: Nimen pää och adress till tillverkaren: / Name and address of the manufacturer:
Veljekset Keskinen Oy
Onnentie 7
63610 TUURI
FINLAND



Tämä vaatimustenmukaisuusvakuutus on annettu valmistajan yksinomaisella vastuulla. / Denna försäkran om överensstämmelse utfärdas på tillverkarens eget ansvar. / This declaration of conformity is issued under the sole responsibility of the manufacturer.

Vakuutuksen kohde: / Föremål för försäkran: / Object of the declaration:
Polttoainemotori lehtipuhallin / bensinmotoridreven lövläsare / gasoline leaf blower
Tyypikoodit / Typkod / Type Codes: Gardener ZAA0586 (GTVS101)

Edellä kuvattu vakuutuksen kohde on asiaan koskevan unionin yhdenmukaistamislainsäädännön vaatimusten mukainen: / Föremålet för försäkran ovan överensstämmer med den relevanta harmoniserade unionslagstiftningen: / The object of the declaration described above is in conformity with the relevant Union harmonisation legislation:
Machine Directive 2006/42/EC
EMC directive 2014/53/EC
(EU) 2016/1628

Mittattu äänitehotaso / mätad ljudeffektnivå / measured sound power level: 110,73 dB
Taattu äänitehotaso / Garanterad ljudeffektnivå / Guaranteed sound power level: 112 dB

Vittraas niihin sisämarkkuihin yhdenmukaistormiin standardeihin, joita on käytetty: / Hänvisningar till de relevanta harmoniserade standarder som använts: / References to the relevant harmonised standards used:
EN ISO 14982:2009
EN 15503:2009-A2:2015

Ja vittraas niihin teknisiin eritelmiin, joiden perusteella vaatimustenmukaisuusvakuutus on annettu: / och hänvisningar till de andra tekniska specifikationerna enligt vilka överensstämmelsen försäkras: / and to the other technical specifications in relation to which conformity is declared:

Jos tuotteen ominaisuuksia muutetaan ilman valmistajan suostumusta, tämä vakuutus lakkaa olemasta voimassa. / Denna försäkran upphör att gälla om man modifierar produkten utan tillverkarens samtycke. / If the characteristics of the device are altered without a written permission from the manufacturer, this guarantee will immediately become void.

Tuuri 18.8.2021, Allekirjoitus / Underskrift / Signature



VELJEKSET
KESKINEN OY

Kari Hala - Vääröimintulojohtaja / Vice verkställande direktör / Executive vice president
(Vakuutuksen tekemään tekniseen tiedostoon) / Bemyndigad att sammanställa den tekniska filen.
(Authorized to compile the technical file.)

delar byts ut, reparerats eller förändrats.

Garantireparationer får endast utföras av importörens auktoriserad serviceverkstad.

Rätten till ändringar förbehålles.

Tillverkare:
Pohjolan Sinivalko
Onnentie 7, 63610 Tuuri, FINLAND
Tel. +358 10 770 7000

