

GARDENER

ZAA0581 / GTB2601R

GRÄSTRIMMER

Översättning av originalbruksanvisningen (ENG)



BRUKSANVISNING

Läs och spara den här bruksanvisningen. Läs noga innan du rar, installerar, använder eller upprätthåller den beskrivna produkten.

INNEHÅLLSFÖRTECKNING

INLEDNING /TEKNISK INFORMATION	1
GRAFISKA VARNINGAR	2
SÄKERHETSREGLER & FÖRSIKTIGHETSÅTGÄRDER.....	3
BESKRIVNING	6
MONTERING	8
REGLER FÖR SÄKER ANVÄNDNING.....	9
KLIPPA MED EN TRIMMERTRÅD AV NYLON	10
BRÄNSLE OCH OLJEBLANDNING	12
FÖRBEREDELSE INNAN ANVÄNDNING	13
ANVÄNDNING	14
UNDERHÅLL & SKÖTSEL.....	15
TRANSPORT, HANTERING/LÄNGRE TIDS FÖRVARING.....	16
FELSÖKNING	16
FELSÖKNINGSGUIDE.....	17



INTRODUKTION

Tack för att du köpte grästrimmern hos oss. Den här handboken förklarar hur man hanterar grästrimmern på ett bra sätt. Innan användning, läs denna bruksanvisning noggrant, använd maskinen korrekt och se till att du använder den på ett säkert sätt. För övrigt, på grund av ändringar av specifikation, kan det vara så att inte alla detaljer i handboken stämmer överens med din produkt. Vi ber dig ha förståelse för detta.

-----TEKNISK DATA-----

MODELL		ZAA0581 / GTB2601R
Huvud-enhet	Fjärrtyp	Automatisk centrifugalkoppling; flexibel axel
	Maximal hastighet för länkaxel/motorhastighet (r/min)	9000/9000
	Tomgångsvarvtal (r/min)	3000
	Vibrationsvärden vid vardera handtag (m/s^2)	≤ 15
	Ljudtrycksvärden [dB (A)]	≤ 102
	Ljudeffektvärden [dB(A)]	≤ 120
	Rotationsriktning för nylonhuvudet	Medurs (sett uppifrån)
	Typ av handtag	"0" Handtag (A)
	Vikt, torr (kg)	6,4
Motor	Motortillverkarens namn	1E34F
	Typ	Luftkyld; 2-taktare; vertikal Golvventil; bensinmotor
	Förskjutning (mL)	25,4
	Maximal effekt (kW/r/min)	$\geq 0,7/7500$
	Förgasare	Membrantyp
	Tändning	Kontaktfri elektronisk tändning
	Startmetod	Rekyltyp
	Bränsleförbrukning	Bensin blandat med smörjolja (i förhållandet 25:1)
	Bränsletankens kapacitet (L)	0,6
Torrsvikt (kg)	$\leq 3,6$	

Tekniska data kan förändras utan förvarning.

GRAFISKA VARNINGAR

Eftersom en trimmer/skärare är ett höghastighets- och snabbt skärverktyg måste särskilda säkerhetsåtgärd följas för att minska risken för personskada. Läs denna bruksanvisning noggrant. Bekanta dig med kontrollerna och korrekt användning av utrustningen. Lär dig hur man stänger av den och hur man snabbt hakar av selen.



Denna grafik åtföljd av orden VARNING och FARA uppmärksammar att en felaktig handling kan leda till ALLVARLIG SKADA.



LÄS & FÖRSTÅ Bruksanvisning och säkerhetshandbok.



ANVÄND ALLTID SKYDDSGLASÖGON OCH HÖRSELSKYDD.



STÄNG ALLTID AV MOTORN och se till att skärverktyget har slutat rotera före rengöring, avlägsnande eller justering av bladet.



WARNING! Modifiera aldrig en trimmer eller skärare på något sätt. Felaktig användning av en trimmer kan orsaka ALLVARLIG ELLER DÖDLIG PERSONSKADA.

VARNING



FARA

Motorns avgaser från denna produkt innehåller kemikalier som är cancerframkallande, kan förorsaka fosterskador, eller vålla annan reproduktiv skada.

Specifikationer, beskrivningar och illustrativa material i denna bruksanvisning är så korrekta de kan bli vid tidpunkten för offentliggörandet, men kan komma att ändras utan förvarning. Illustrationer kan innehålla utrustning med tillbehör, och innehåller inte alltid endast standardutrustning.



SÄKERHETSREGLER & FÖRSIKTIGHETSÅTGÄRDER

Korrekta säkerhetsåtgärder måste följas. Liksom all kraftutrustning måste denna enhet hanteras varsamt.

UTSÄTT INTE DIG SJÄLV ELLER ANNAN FÖR FARA. Följ dessa allmänna regler. Låt inte andra använda denna maskin om de inte är ansvariga och inte har läst och förstått maskinens manual och utbildats på hur den fungerar.

- Använd alltid skyddsglasögon för att skydda ögonen. Klä dig riktigt, bär inte löst sittande plagg eller smycken som kan snärjas av de rörliga delarna av verktyget. Säkra, robusta, halkfria skor ska alltid användas. Långt hår bör sättas upp. Vi rekommenderar att ben och fötter är täckta under drift, för att skydda dem från utslungade fragment.
 - Kontrollera hela verktyget så det inte finns några lösa delar (muttrar, bultar, skruvar osv.) eller någon annan skada. Reparera eller byt ut vid behov innan maskinen används.
 - **ANVÄND INTE** några tillbehör tillsammans med detta verktyg utöver de som rekommenderas av vårt företag. Allvarlig skada på operatören eller personer som står bredvid kan bli resultatet, men också skador på maskinen.
 - Håll handtagen fria från olja och bränsle.
 - Använd alltid riktiga handtag och en riktig axelrem när du skär.
 - Rök inte när du blandar bränsle eller vid bränslepåfyllning.
 - Blanda inte bränsle i ett slutet rum eller i närheten av öppen låga. Se till att det är tillräcklig ventilation.
 - Blanda alltid och lagra bränslet i en korrekt märkt behållare som lokala regler och föreskrifter godkänner för sådan användning.
 - Ta aldrig bort bränsletankens lock när motorn är igång.
 - Starta aldrig motorn i ett slutet rum eller byggnad. Rök från avgaserna innehåller farlig kolmonoxid.
 - Utför aldrig justeringar eller reparationer när motorn är igång eller verktyget är fastspänt på operatören.
- Gör motorjusteringar med enheten vilande på en plan, ren yta.

- Använd inte enheten om den är skadad eller dåligt inställd. Ta aldrig bort skyddet från maskinen. Allvarlig skada på operatören eller personer som står bredvid kan bli resultatet, men också skador på maskinen.
- Se över området som ska klippas och ta bort allt skräp som kan fastna i trimmertråden. Ta även bort alla föremål som enheten kan slunga iväg under skärning.
- Håll barn på avstånd. Åskådare bör hållas på ett säkert avstånd från arbetsområdet, minst 15 METER (50 FEET)
- Lämna aldrig maskinen obevakad.
- Använd inte den här enheten för något annat arbete än vad det är avsett för enligt beskrivningen i denna bruksanvisning.
- Sträck dig inte för långt framåt. Stå alltid stadigt och ha god balans hela tiden. Kör inte enheten om du står på en stege eller någon annan instabil plats.
- Håll i händer och fötter borta från nylonhuvudet medan enheten är i bruk.
- Använd inte denna typ av maskin för att sopa bort skräp.
- Använd inte verktyget när du är trött, sjuk eller påverkad av medicin, droger eller alkohol.
- Använd nylontrådsskärhuvudet endast om det är fritt från skador. Om en sten eller något annat objekt träffas, stoppa motorn och kontrollera nylonskärhuvudet. Ett trasigt eller obalanserat nylonskärhuvud får aldrig användas.

FÖLJ INSTRUKTIONERNA FÖR BYTE AV TILLBEHÖR.

- Förvara inte verktyget i ett slutet utrymme där bränsleångor kan komma i kontakt med en öppen låga från varmvattenberedare, värmare, ugn osv. Förvara i ett låst, väl ventilerat utrymme.
- se till att produkten används säkert och korrekt. Dessa delar finns tillgängliga hos din återförsäljare. Användning av andra tillbehör eller tillsatser kan medföra risk för personskador för användaren, skador på maskinen och upphävning av garantin.
- Rengör maskinen, särskilt bränsletanken, dess omgivning och luftrenaren.
- Vid tankning, var noga med att motorn står helt still och se till att den är nedkyld. Tanka aldrig när motorn är igång eller varm. Om du spiller bensen, var noga med att torka upp noga och gör dig av med detta material innan motorn startas.
- Arbetare och åskådare bör hållas på ett säkert avstånd, minst 15 meter/50 fot.
- Om du närmar dig någon som använder maskinen, kalla försiktigt på uppmärksamhet och bekräfta att operatören stannar motorn. Var försiktig så att du inte skrämmer eller distraherar operatören, vilket kan orsaka en osäker situation.
- Rör aldrig nylonskärhuvudet när motorn är igång. Om det är nödvändigt att justera skyddet eller nylonhuvudet, var noga med att stoppa motorn och se till att nylonskärhuvudet har slutat rotera.
- Motorn ska vara avstängd när maskinen flyttas mellan arbetsområden.
- Var försiktig så att du inte slår nylonskåret mot stenar eller mot marken. Orimligt hård drift kommer att förkorta maskinens livslängd och även skapa en osäker miljö för dig själv och de som finns runt dig.

- Var uppmärksam på om delar lossnar eller överhettas. Om det finns några avvikelser på maskinen, sluta använda den omedelbart och kontrollera maskinen noggrant. Om det behövs, se till att maskinen blir servad av en auktoriserad återförsäljare. Använd aldrig en maskin som du misstänker kan vara trasig.
 - Vid uppstart eller när motorn är igång, rör aldrig vid varma delar som ljuddämparen, högspänningsnätet eller tändstiftet.
 - Efter att motorn har stannat är ljuddämparen fortfarande varm. Placera aldrig maskinen nära brännbara material (torrt gräs osv.), brännbara gaser eller brännbara vätskor.
 - Var särskilt uppmärksam när du använder maskinen vid regn eller strax efter att det regnat, eftersom marken kan vara hal.
 - Om du halkar eller faller till marken eller snubblar i ett hål, ska du släppa gasreglaget omedelbart.
 - Var noga med att inte tappa maskinen eller slå det mot objekt.
 - Om du behöver justera eller laga maskinen ska motorn alltid stoppas, och tändkabeln kopplas bort från tändstiftet.
 - Om maskinen inte ska användas på länge, dränera bränslet från bränsletanken och förgasaren, rengör delarna, flytta maskinen till ett säkert ställe och bekräfta att motorn är nedkyld.
 - Gör regelbundna inspektioner för att säkerställa en säker och effektiv drift. För en mer noggrann inspektion av din maskin, kontakta en återförsäljare.
 - Håll maskinen borta från lågor och gnistor.
 - Man misstänker att ett tillstånd som kallas Raynauds fenomen kan uppstå genom exponering av vibrationer och kyla och detta kan påverka fingrarna hos vissa individer. Exponering av vibrationer och kyla kan orsaka stickningar och en brännande känsla följt av färgförlust och domningar i fingrarna. Följande försiktighetsåtgärder rekommenderas starkt eftersom hur mycket exponering som behövs för att utlösa sjukdomen är okänd.
Håll din kropp varm, speciellt ditt huvud, din nacke, dina fötter, anklar, händer och handleder. Bibehåll god blodcirkulation genom att utföra häftiga armövningar när du arbetar mycket och också genom att inte röka. Begränsa driftstimmarna. Försök fylla varje dag med arbeten som inte kräver användning av röjsåg eller annan handmanövrerad kraftutrustning.
- Om du upplever obehag, rodnad eller svullnad i fingrarna följt av vitnande fingrar och förlust av känsel, kontakta din läkare innan du utsätter dig ytterligare för kyla och vibrationer.
- Använd alltid öronskydd, högt ljud under lång tid kan leda till hörselbortfall till och med förlorad hörsel. Ansikte- och huvudskydd måste användas för att förhindra skada från fallande objekt eller grenar.
 - Använd slitstarka tjocka arbetshandskar för att få ett bra grepp runt röjsågens handtag. Handskar reducerar också överföringen av maskinvibrationer till dina händer.
 - **WARNING:** Klippområdet är fortfarande farligt innan maskinen har stannat helt.

BESKRIVNING

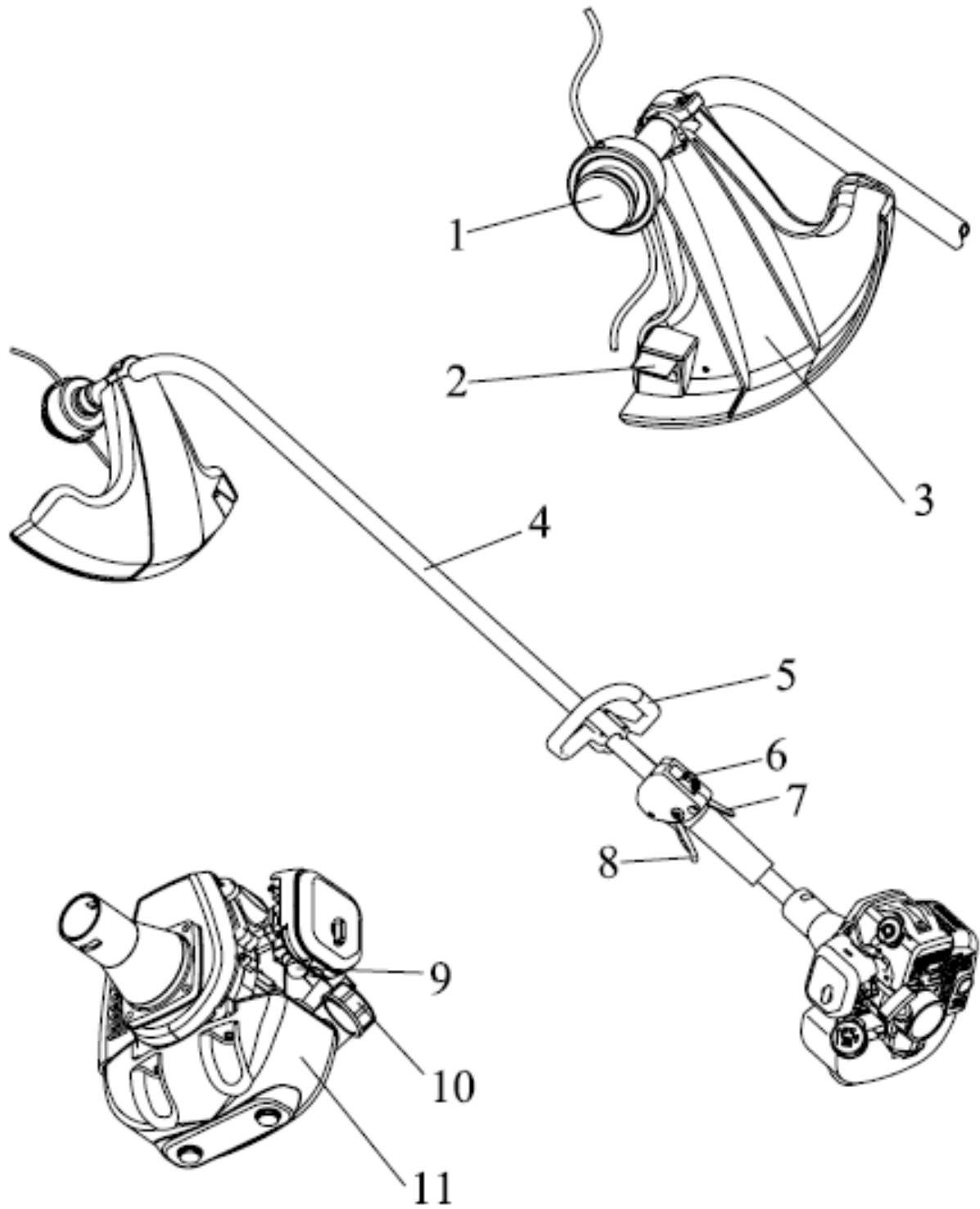



BESKRIVNING

SÄKERHETSHANDBOK ingår vid köp av enheten. Läs noga innan enheten används, och spara för framtida konsultation för att lära dig rätt och säker driftteknik.

1. NYLON SKÄRHUVUD Innehåller utbytbar trimmertråd i nylon som matas framåt när trimmerhuvudet lätt slås mot marken medan skärhuvudet går i normal körhastighet.

2. AVSKÄRNINGSKNIV Skär nylontråden till rätt längd på 7 ", från början till slutet av tråden-när nylonskärningshuvudet stöts mot marken under drift, matas tråden framåt. Om trimmern drivs utan en avskärningskniv blir tråden för lång (mer än 7") och då kommer drifhastigheten att sakta ner motorn, vilket kommer att överhätta eller skada motorn.

3. FRAGMENTSKYDD Monterad straxt ovanför skäret.Hjälper till att skydda operatören genom att avlägsna fragment som produceras under trimning.Använd inte enheten utan skyddsskärm.

4. MONTERING AV DRIVAXEL Har en specialdesignad flexibel drivaxel.

5. D-HANDTAG Detta handtag kan justeras för din bekvämlighet och komfort.

6. STARTKNAPP "skjutomkopplare" monterad ovanpå gasreglaget. Flytta omkopplaren FRAMÅT för att starta, TILLBAKA FÖR ATT STOPPA.

7. SÄKERHETSSPAK Före acceleration, tryck ner den.

8. GASREGLAGE Fjäderbelastad för att återgå till tomgång så fort den släpps. När du gasar, tryck på reglaget gradvis för bästa driftsteknik.Håll inte inne reglaget vid uppstart.

9. RENGÖRINGSKULA Genom att trycka på rengöringskulan (7 till 10 gånger innan start), så avlägsnar du all luft och gammalt bränsle från bränslesystemet samt bränsle till förgasaren.

10. BRÄNSLETANKLOCK.

11. BRÄNSLETANK Innehåller bränsle och bränslefilter.

MONTERING

INSTALLERA PLASTSKYDD

Montera skyddslocket på axeln med de medföljande skruvarna.

Dra åt skruvarna efter att ha satt skyddshållaren i rätt läge.

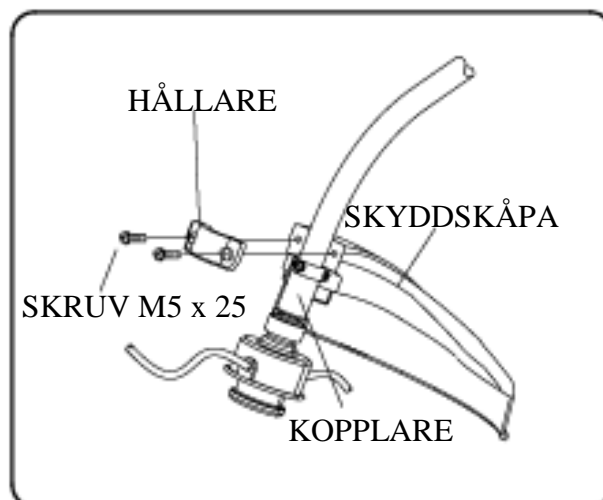

VARNING VARNING

INSTALLERA NYLÄNTRÅD SKÄRHUVUD

Justera hålet i adapterplattan så det stämmer med hålet i axeln och montera låsverktyget.

Sätt fast skärhuvudet på skaftet (vrid det medurs) tills det sitter ordentligt fast. Ta bort låsverktyget.

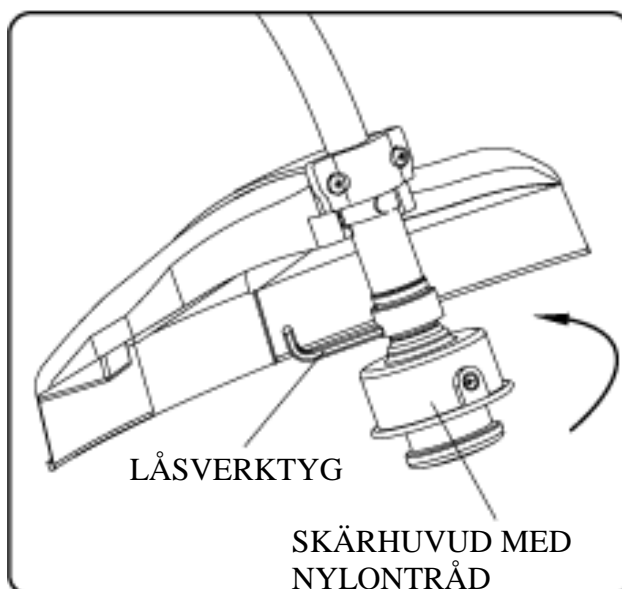

INSTALLERA HANDTAG

Placera handtaget i en bekvämt position för drift och dra åt de fyra M5x25 skruvarna.

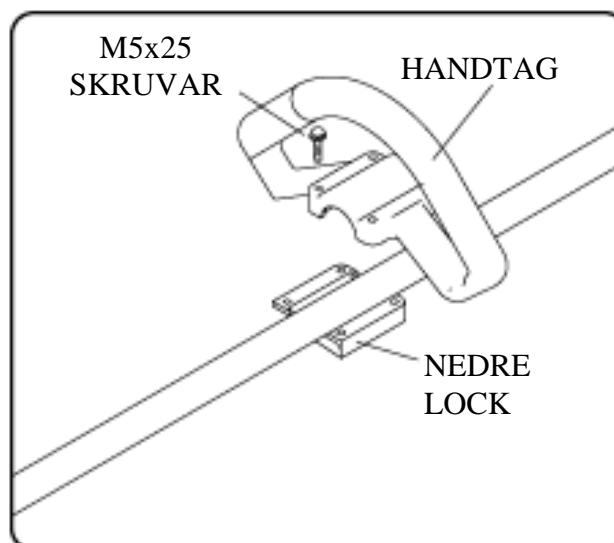

REGLER FÖR SÄKER ANVÄNDNING

VARNING FARA

Alla modeller av trimmer och röjsågar kan slunga små stenar, metall eller små föremål samt skära i material. Läs dessa "Regler för säker drift" väldigt noga.

Följ anvisningarna i användarhandboken.

Läs bruksanvisningen noggrant. Bekanta dig med kontrollerna och lär dig korrekt användning av utrustningen. Lär dig hur man stoppar enheten och stänger av motorn. Lär dig hur man snabbt hakar av selen.

Tillåt aldrig att någon använder enheten utan ordentlig instruktion först. Var noga med att operatören bär fot-, ben-, ögon-, huvud- och hörselskydd. Lita inte på skyddskåpan på enheten för att skydda dina ögon mot studsande eller slungade föremål. Håll området borta från åskådare, barn och husdjur. Låt aldrig barn använda eller leka med enheten.

Släpp inte in någon i den operativa FAROZONEN tillsammans med dig. Farozonen är ett område på 15 meter i radie (ca 16 steg) eller 50 fot.

Se till att personer inom RISKZONEN utanför farozonen bär ögonskydd för eventuellt slungade föremål. Om enheten måste användas runt oskyddade personer, arbeta med låg hastighet för att minska risken för slungade föremål.

Flytta stoppknappen till "stopp" -position när motorn går på tomgång, försäkra dig om att den är pålitlig innan du börjar trimma. Man får endast fortsätta att använda enheten när stoppströmbrytaren är i gott skick.

Rutiner för att kontrollera att skäret stoppar när motorn går på tomgång.

VARNING FARA

Förutom huvud-, ögon-, ansikts- och öronskydd behöver du skor som skyddar dina fötter på hala ytor. Använd inte slips, smycken eller lösa, hängande kläder som kan fångas in i enheten.

Använd inte öppna skor, gå inte barfota eller med bara ben. I vissa situationer måste du ha komplett ansikts- och huvudskydd.

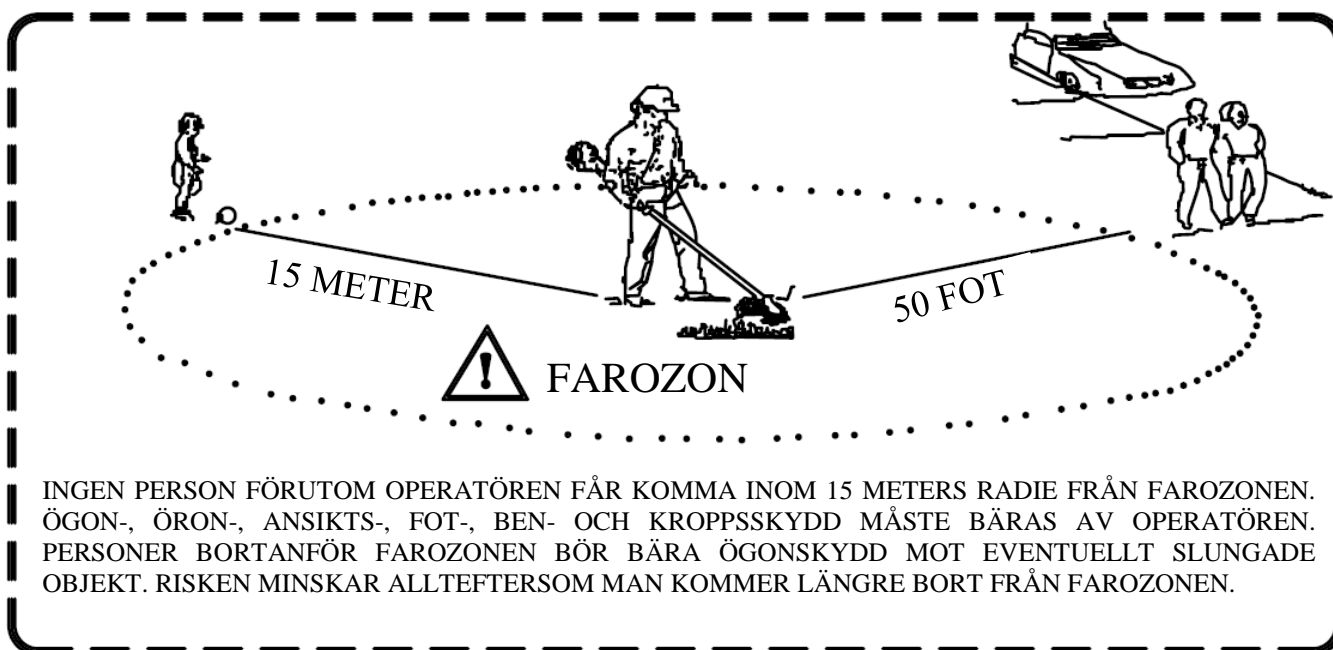



ATT KLIPPA MED ETT NYLONHUVUD

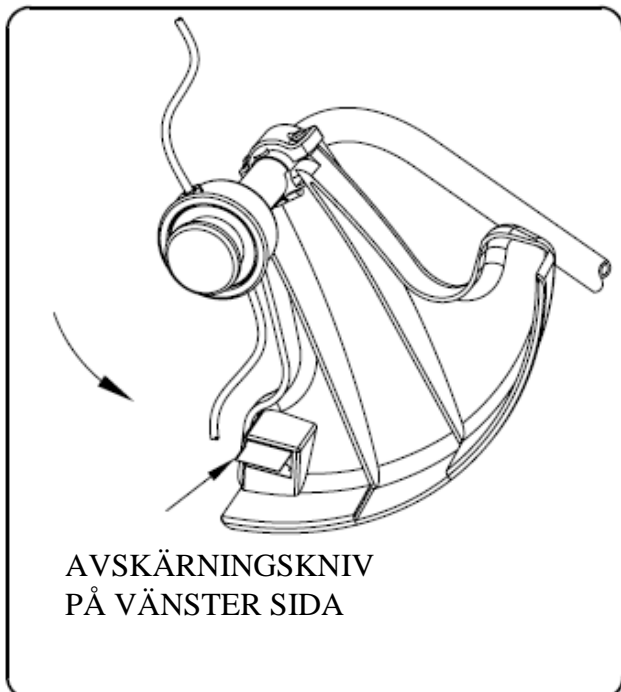

Tråd huvudet roterar **MEDURS**.
AVSKÄRNINGSKNIVEN finns på höger sida av skyddskåpan för fragment.

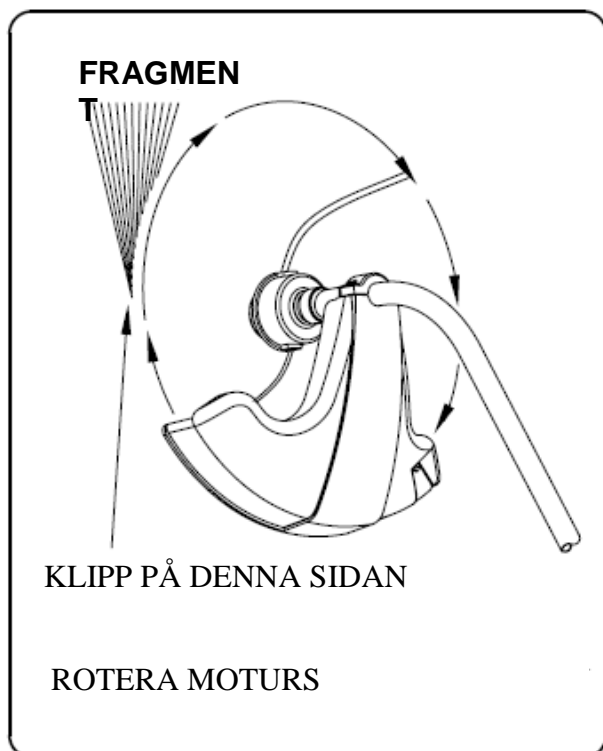

VARNING FARA

Den rätta skyddskåpan måste vara på plats på enheten när trimmerns nylontråd används. Trimmertråden kan fladdra omkring om för mycket lina släpps ut. Använd alltid plastskyddsskärmen med avskärningskniven när du använder nylonskärhuvudet.

För nästan all skärning är det bra att luta tråd huvudet så att kontakten sker på den del av trådens cirkel där tråden rör sig **BORT** från dig och skyddskåpan. (Se lämplig bild) Detta resulterar i att fragment kastas **BORT** från dig.

VARNING FARA

Om du vrider tråd huvudet åt fel håll kommer den att slunga skräpfragmenten **MOT** dig. Om tråd huvudet hålls platt mot marken så att skärning sker på hela trådens omkrets, kommer fragment att **KASTAS** på dig, draget kommer att sakta ner motorn, och du kommer att använda mycket tråd.

VARNING FARA

Använd endast bra nylontråd som har diametern 1,8 mm. Använd aldrig tråd eller trådförstärkt tråd i stället för trimmertråd av nylon. Ladda ditt nylontråds skärhuvud endast med nylon trimmertråd med rätt diameter.

VARNING FARA

Var extra försiktig när du kör över kala fläckar och grus, eftersom tråden kan slunga små stenpartiklar med väldigt höga hastigheter. Skyddskåpan på enheten kan inte stoppa objekt som studsar eller slungas tillbaka när de träffar hårda ytor.



ATT KLIPPA MED ETT NYLONHUVUD

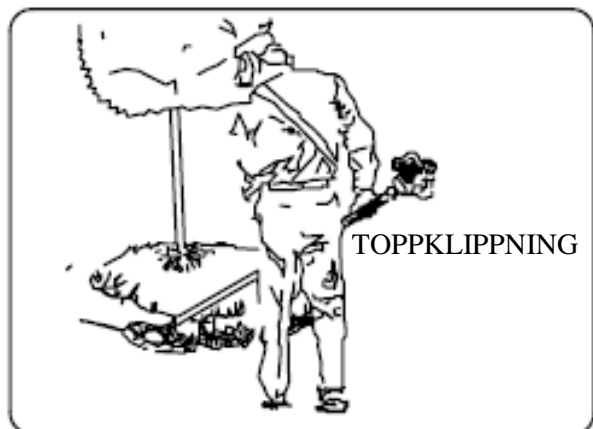
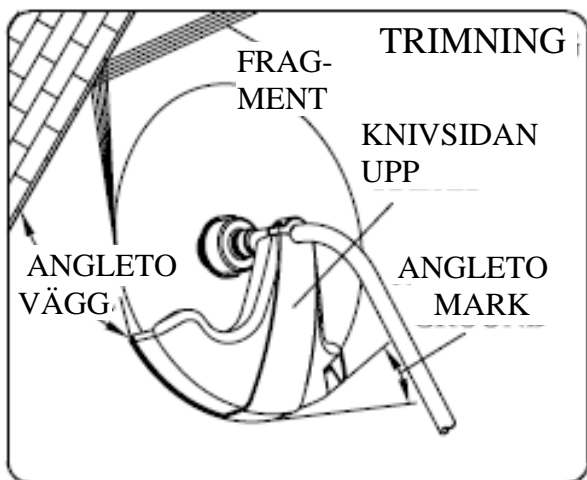

TRIMNING:

Denna matar trimmern försiktigt in i det material du vill klippa. Luta huvudet långsamt för att rikta flygande fragment bort från dig. Om man ska slå intill ett hinder så som ett staket, en vägg eller ett träd, är det bra att närma sig från en vinkel där eventuella fragment slungas utanför barriären och flyger bort från dig. Flytta tråd huvudet långsamt tills gräset är slaget precis vid barriären, men pressa inte (övermata) tråden vid barriären. Om du trimmar intill ett trådnät eller ett staket, var försiktig och mata bara upp till ståltråden. Om du går för långt kommer tråden att klippas av runt ståltråden. Trimning kan användas för att skära genom ogrässtammar, en i taget. Placera trimmertrådshuvudet nära roten av ogräset - aldrig högt upp vilket kan få ogräset att sladdra och fångas upp av tråden. Hellre än att klippa av ogräset genast, använd bara änden av tråden för att långsamt ta dig genom stammen.

VARNING FARA

Använd inte ett stålblad för kantning eller toppklippning.

TOPPKLIPPNING OCH KANTNING:

Båda dessa är gjorda med tråd huvudet lutat i en brant vinkel. Toppklippning tar bort topp tillväxt som lämnar jorden bar. Kantning betyder att man klipper tillbaka gräset där det har spridit sig över en trottoar eller infart. Under både kantning och toppklippning håller du enheten i en brant vinkel och i en position där fragment och jord och stenar som lossnar inte slungas tillbaka mot dig, även om de studsar mot den hårda ytan. Även om bilden visar hur kant- och toppklippa, måste varje enskild operatör finna själv vilka vinklar som passar hans eller hennes kroppsstorlek och klippålag.

VARNING FARA

Trimma inte i områden där det finns ståltråd från staket. Använd säkerhetsskydd, slå inte där du inte kan se vad skärans ordning slår.

BRÄNSLE & OLJEBLANDNING



VARNING

- Fyll aldrig bränsletanken helt till toppen.
- Tanka aldrig på ett stängt, ej ventilerat ställe.
- Tanka inte denna enhet nära öppen låga eller gnistor.
- Var noga med att torka av spillt bränsle innan du startar motorn.
- Tanka inte när motorn är varm.

Det bränsle som används för denna modell är en blandning av blyfri bensin och godkänt motorsmörjmedel. När du blandar bensin med tvåtakts motorolja, använd endast bensin UTAN ETANOL eller METANOL (Alkoholtyper) Använd ett bra märke som har 89 oktan eller högre blyfri bensin som är känd för att vara av god kvalitet. Detta kommer att bidra till att man undviker eventuella skador på motorbränsleledningar och andra motordelar.

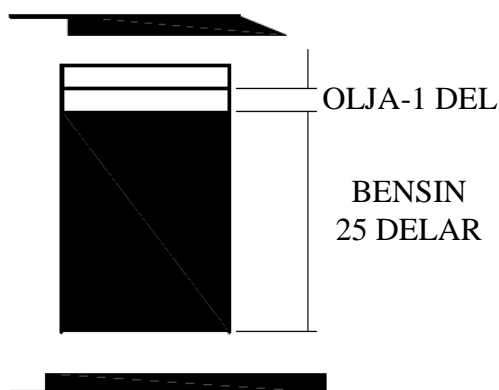

BLANDNINGSFÖRHÅLLANDET ÄR 25:1

BENSIN-25 DELAR OLJA-1 DEL

Bränsleblandning med ett annat förhållande än 25:1 kan orsaka skador på motorn, se till att blandningsförhållandet är korrekt.

BRÄNSLE

Motorn använder tvåtaktsbränsle, en blandning av bensin och 2-takts smörjmedel 25:1

BENSIN

Använd ett bra märke 89 oktan eller högre blyfri bensin som är känd för att vara av god kvalitet.

BRÄNSLEFÖRVARING

Förvara endast bränsle i en ren, säker, godkänd behållare. Kontrollera och följ lokala föreskrifter om behållarens typ och plats att förvara på.

VIKTIGT

Tvåtaktsbränsle kan skifta sig. Skaka bränslebehållaren noga före varje användning. Lagrat bränsle föråldras. Blanda inte mer bränsle än vad du förväntar dig att använda inom en månad.

BRÄNSLE OCH OLJEBLANDNING

Kontrollera bränsletanken och se till att den är ren och fyll sedan på med nytt bränsle. Använd en blandning av 25:1.

FÖRBEREDELSE INNAN ANVÄNDNING

NÄR DU BLANDAR BENSIN MED TVÅTAKTS MOTOROLJA, ANVÄND ENDAST BENSIN UTAN ETANOL ELLER METANOL (TYPER AV ALKOHOL). DETTA KOMMER ATT BIDRA TILL ATT MAN UNDVIKER EVENTUELLA SKADOR PÅ MOTORNS BRÄNSLELEDNINGAR OCH ANDRA MOTORDELAR. BLANDA INTE BENSIN OCH OLJA DIREKT I MOTORNS BRÄNSLETANK.

VIKTIGT: Om du inte följer instruktionerna för bränsleblandningen kan det leda till skador på motorn.

1. Blanda endast den mängd som behövs för det jobb du ska göra när du förbereder bränsleblandningen. Använd inte bränsle som har lagrats längre än två månader. Bränsleblandning som har lagrats längre än detta, kommer att medföra att det blir svårt att starta och dålig prestanda vid användning. Om bränsleblandningen har lagrats längre än tiden som nämnts, ska den avlägsnas och fyllas på med ny blandning.

VARNING FARA

2. Fyll aldrig bränsletanken helt till toppen.
3. Tanka aldrig på ett stängt, ej ventilerat ställe.
4. Tanka inte denna enhet nära öppen låga eller gnistor.
5. Var noga med att torka av spillt bränsle innan du startar motorn
6. Tanka inte när motorn är varm.

KONTROLLPUNKTER FÖRE ANVÄNDNING

1. Kontrollera lösa skruvar, muttrar och beslag.
2. Kontrollera att luftrenaren inte är smutsig. Rengör luftfiltret från smuts osv. före drift
3. Kontrollera att skyddet sitter ordentligt på plats.
4. Kontrollera att bränslet inte läcker.

VARNING FARA

Motorns avgaser från denna produkt innehåller kemikalier som är cancerframkallande, kan förorsaka fosterskador, eller vålla annan reproduktiv skada.

ANVÄNDNING

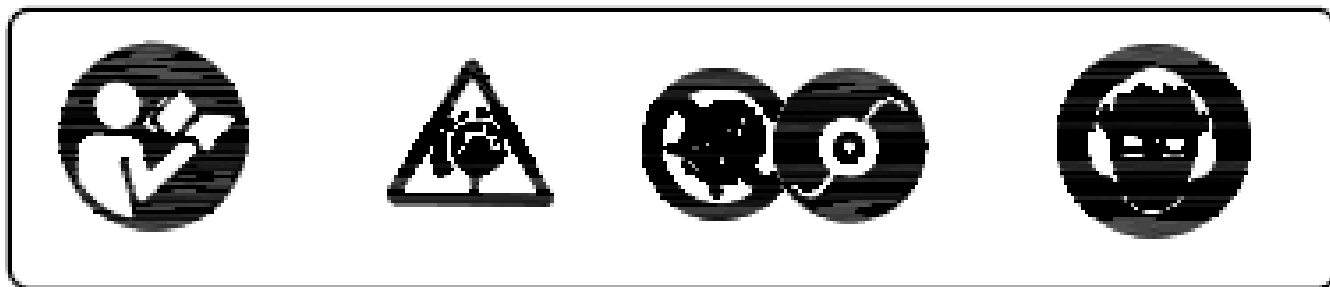

PROCEDUR FÖR ATT STARTA OCH STOPPA MOTORN

ATT STARTA EN KALL MOTOR

1. Flytta stoppknappen till "START" -läget.
2. Tryck försiktigt på primerpumpen (7-10 gånger) tills bränsle kommer in i primerpumpen.
3. Kallstart: Dra i spaken för att stänga strypningen.
4. Dra i starthandtaget tills motorlampan lyser upp
5. Skjut in choken inåt (för mycket vridning med strypningsspaken kommer att orsaka att motorn översvämmas och gör det svårt att starta.)
6. Dra i starthandtaget tills motorn startar.
7. Låt motorn värmas upp i några minuter före användning.

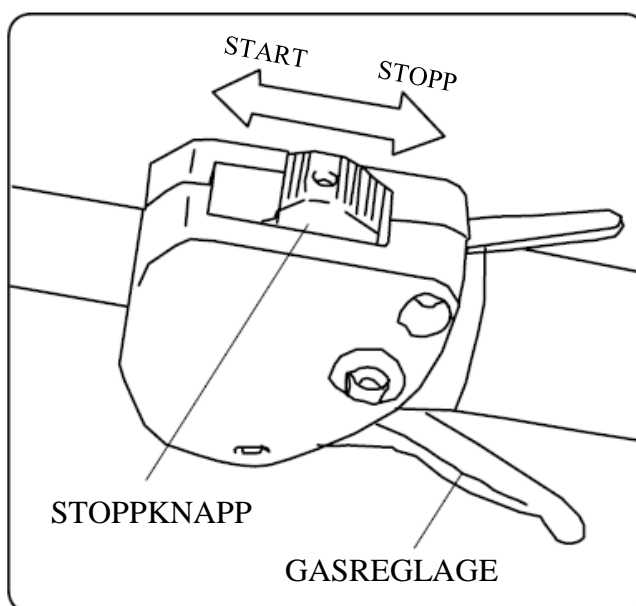

ATT STARTA EN VARM MOTOR

- Om bränsletanken inte kördes tom, dra starthandtaget en till tre gånger och motorn bör starta.

ANVÄND INTE CHOKEN

- Om bränsletanken kördes tom, efter tankning, upprepa steg 3 till 7 under ATT STARTA EN KALL MOTOR.

ATT STOPPA MOTORN

- Ställ knappen på STOPP-läge.

UNDERHÅLL & SKÖTSEL

LUFTFILTER

- Damm som samlats i luftfiltret kommer att minska motorns effektivitet. Det höjer bränsleförbrukningen och möjliggör för vassa partiklar att tränga in i motorn. Ta bort luftfiltret så ofta du behöver för att hålla det rent.
- En lätt dammyta kan lätt avlägsnas genom att slå lätt på filtret.
- Större avlagringar ska tvättas bort med lämpligt rengöringsmedel.
- Ta bort filterlocket genom att lossa ratten vid luftfiltret.

JUSTERA FÖRGASARE

OBSERVERA

Justera inte förgasaren om det inte är nödvändigt. Om du har problem med förgasaren, vänd dig till din återförsäljare. Felaktig inställning kan leda till motorskador och upphävande av garanti.

BRÄNSLEFILTER

- Bränsletanken är försedd med ett filter. Filtret är beläget vid bränsleslangens fria ände och kan plockas ut genom bränsleporten med en bit böjd ståltråd eller liknande.
- Kontrollera bränslefiltret regelbundet. Låt inte damm tränga in i bränsletanken. Ett igensatt filter medför startsvårigheter att starta motorn eller nedsatta motorprestanda.
- När filtret är smutsigt, byt ut det.
- När insidan av bränsletanken är smutsig kan den rengöras genom att sköljas ur med bensin.

KONTROLLERA TÄNDSTIFT

- Försök inte ta bort tändstiftet när motorn är het för att undvika eventuella skador på trådarna.

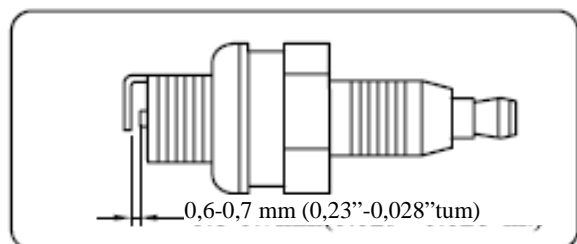
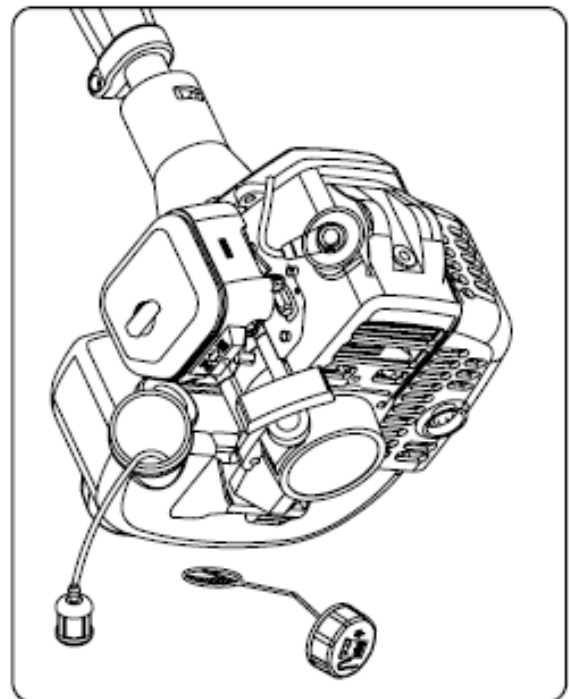
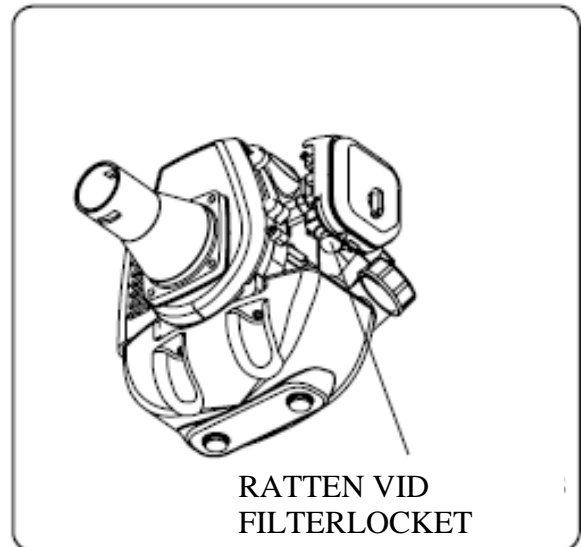



FELSÖKNING

- Rengör eller byt ut tändstiftet om den är nedsmutsad med tunga oljeavlagringar.
- Byt ut tändstiftet om centrumelektroden är slitet avrundad nedtill.
- Tändstiftsgap 0,6-0,7 mm (.023".028")
- Fästmoment = 145-155 kg. cm (125-135 tum. pund)

TRANSPORT, HANTERING

- Motorn ska vara avstängd när maskinen flyttas mellan olika arbetsområden.
- Efter att motorn har stannat är ljuddämparen fortfarande varm. Rör aldrig heta delar, så som ljuddämparen.
- Kontrollera att bränslet inte läcker ut från tanken.

LAGRING UNDER LÄNGRE TID

- Kontrollera, rengör och reparera enheten om så behövs.
- Avlägsna allt bränsle från tanken.
- Starta motorn-Det här förbrukar allt bränsle i bränsleledningen och förgasaren.
- Ta bort tändstiftet och håll en tesked ren motorolja i tändstiftshålet i cylindern - byt tändstiftet.
- Förvara på en ren, torr, dammfri plats.

FEL så som svårighet att starta motorn, oregelbundet fungerande funktioner och sänkning i prestanda kan normalt förebyggas om man ger noggrann uppmärksamhet åt bruksanvisning och råd om underhåll.

Om motorn inte fungerar korrekt, kontrollera följande:

- Att bränslesystemet är i gott skick och att bränsle strömmar till motorn.
- Tändsystemet är i gott skick och tändstiftet tänder korrekt.
- Att kompressionen av motorn är tillräcklig.

STARTAR INTE

- Avlägsna bränslet i tanken.
- Försäkra dig om att bränslet är nytt och rent.
- Kontrollera bränslefilteret för att se till att det är rent. (Byt ut filter vid behov).
- Se till att alla delar av luftfilteret är rena.
- Installera nytt tändstift med rätt tändning.
- När det är allvarliga problem med enheten, försök inte reparera den själv, utan vänd dig till din återförsäljare eller distributör för hjälp.

FELSÖKNINGSGUIDE

1. STARTAR INTE

symtom		trolig orsak		åtgärd		
Cylinder	Gnista Tändstift	bränsle system anormalitet		det finns inget bränsle i tanken bränslefilteret täppt	füll bränsle i tanken gör rent bränslefilter	
		Gnista normalt	bränsle system normalt	bränsle	smutsigt bränsle vatten i bränslet det finns för mycket bränsle i cylindern blandningsförhållandet är fel	byt bränsle byt bränsle ta bort tändstiftet och torka det blandningens proportion
	Komprimera Tryck normalt	Bränsle System	hög spänning ledning gnista normalt	tändstift	tändstift nedsmutsat med oljiga avlagringar isolationsskada på tändstiftet gnistgapet är för stort eller för litet	rengör de oljiga avlagringarna byt tändstift justera gnistgapet 0,6-0,7 mm
			hög spänning ledning gnista anormalitet		högspänningskretsavbrott eller avbrott glapp i spolen	byt ut eller dra åt dra åt
bränsle system normalt	tändning system normalt	komprimera tryck är underskott		kolringattrit kolringen bryts kolringcementerering tändstift lossnar den förenade ytan på cylindern och vevkassen läcker	ersätt med en ny ersätta eliminera dra åt eliminera	
		komprimera normalt		högspänningsledning och brist i tändstiftets kontakt stoppavbrott eller kortslutning	dra åt hatten på tändstiftet reparera eller byta ut	

MILJÖVÅRD

Följ lokala anvisningar om avfallsservice med förpackning.

9 – GARANTI

Produkten har 12 månaders garanti, från inköpsdagen.

Garantin gäller alla fabrikations- och materialfel.

Importör ansvarar för korrigering av delar eller produkten om de konstateras vara felaktiga.

Kassakvitto, leveranslista, köpfaktura eller garantibevis skall uppvisas vid garantianspråk.

Returvaran skall vara komplett, försedd med redogörelse av funktionsfelet.

Garantin omfattar inte frakt- och transportskador, skador som har orsakats av normalt slitage, överbelastning eller osakkunnigt handhavande, eller indirekt skador. Garantin slutas om maskinen har öppnats, delar byts ut, reparerats eller förändrats.

Garantireparationer får endast utföras av importörens auktoriserad serviceverkstad.

Rätten till ändringar förbehålles.

Importör:

Pohjolan Sinivalko Oy
Onnentie 7, 63610 Tuuri, FINLAND
Tel. +358 10 770 7000

CE DECLARATION OF CONFORMITY

WE:

Anhui Gardentec Industrial Co., Ltd
East Industrial Function Zone, Cao Zhai Town, Jindong District, 321031 Jinhua,
Zhejiang, China

We declaring that the machinery

Product name: BRUSH CUTTER

Model: GTB2601R and GTB5202U

Batch no.:

Fulfils all the relevant provisions of Directives

EC Machinery Directive: 2006/42/EC

EC Directive of Electromagnetic Compatibility 2014/30/EC

EC Directive of Emissions From Non-road Mobile Machinery 97/68/EC last amended by
2012/46/EU

EC Directive of noise emission 2000/14/EC

Measured sound power level: 114dB(A)

Guaranteed sound power level: 114dB(A)

Notified body:

TÜV SÜd Product Service GmbH

Ridlerstrasse 65

80339 München

Benannte Stelle Nr.: 44390

Zertifikat Nr.: M8A. 15.11.93543.007

And tested in accordance with below standards

EN ISO 11806-1:2011

EN ISO 14982:2009

Position of Signatory: sales Manager Gardentec

Date: 01-11-2017

Kelly yang

GARDENER