

GARDENER

ZAA0581 / GTB2601R

RUOHOTRIMMERI

Käännös alkuperäisistä käyttöohjeista (ENG)



KÄYTTÖOHJEET

Lue ja säilytä tämä käyttöohje. Lue käyttöohjeet huolellisesti ennen tuotteen kokoonpanoa, asennusta, käyttöä tai huoltoa.

SISÄLLYSLUETTELO

JOHDANTO/TEKNISET TIEDOT.....	1
KUVALLISET VAROITUKSET.....	2
TURVALLISUUSOHJEET JA VAROTOIMET.....	3
KUVAUS.....	6
KOKOONPANO.....	8
SÄÄNNÖT TURVALLISEEN KÄYTTÖÖN.....	9
LEIKKU SIIMAPÄÄLLÄ.....	10
POLTTOAINEEN JA ÖLJYN SEKOITUS.....	12
KÄYTÖN VALMISTELUT.....	13
KÄYTTÖ.....	14
HUOLTO JA HOITO.....	15
KULJETUS, KÄSITTELY, PITKÄAIKAINEN VARASTOINTI.....	16
VIANMÄÄRITYS.....	16
VIANMÄÄRITYSOPAS.....	17



ESITTELY

Kiitos, että olet ostanut tämän valmistamamme ruohotrimmerin. Tässä käyttöohjeessa kuvataan trimmerin oikea käsittely. Lue opas huolellisesti läpi, jotta voit käyttää konetta oikein ja tehdä työsi turvallisesti. Teknisistä muutoksista johtuen, koneesi ei välttämättä ole täysin yhdenmukainen tämän käyttöohjeen kanssa. Pidä käyttöohjetta vain viitteellisenä.

-----TEKNISET TIEDOT-----

	MALLI	ZAA0581 / GTB2601R
Pääyksikkö	Kauko-ohjaus	Automaattinen keskipakokytkin; joustava akseli
	Voimansiirtoakselin / moottorin maksiminopeus (kierr./min)	9000/9000
	Joutokäyntinopeus (rpm)	3000
	Kahvojen värinäarvot (m/s ²)	≤15
	Äänenpainearvot (dB(A))	≤102
	Äänitehoarvot (dB(A))	≤120
	Nailonpään pyörimissuunta	Myötäpäivään (ylhäältä nähtynä)
	Kahvatyyppi	"0" Kahva (A)
	Paino kuivana (kg)	6,4
Moottori	Moottorin nimi	1E34F
	Tyyppi	Ilmajäähdytteinen, 2-tahti, vertikaalinen männänventtiili, bensiinimoottori
	Iskutilavuus (ml)	25,4
	Maksimiteho (kW/rpm)	≥ 0,7/7500
	Kaasutin	Kalvotyyppinen
	Sytytys	Kosketukseton elektroninen sytytys
	Käynnistysmenetelmä	Takaiskutyypinen
	Käytetty polttoaine	Bensiinin ja voiteluöljyn sekoitus (sekoitussuhde 25:1)
	Polttoainesäiliön tilavuus (L)	0,6
	Kuivapaino (kg)	≤3,6

Oikeudet teknisiin muutoksiin pidätetään ilman ennakoilmoitusta

KUVALLISET VAROITUKSET

Trimmeri/leikkuri on suurella nopeudella toimiva sähkötyökalu, minkä vuoksi on noudatettava erityisiä varotoimenpiteitä tapaturmariskin vähentämiseksi. Lue tämä käyttöohje huolellisesti läpi. Tutustu laitteen hallintalaitteisiin ja oikeaan käyttöön. Opettele sammuttamaan laite ja irrottamaan kantohihna nopeasti.



Tämä symboli yhdessä sanojen VAROITUS ja VAARA kanssa, kiinnittää huomioita erikoistoimenpiteeseen tai olosuhteeseen, joka voi johtaa VAKAVAAN HENKILÖVAMMAAN tai kuolemaan.



LUE JA VARMISTU, ETTÄ OLET YMMÄRTÄNYT käyttö- ja turvaohjeen ohjeet



KÄYTÄ AINA SILMIEN- JA KUULOSUOJAINTA.



SAMMUTA MOOTTORI ja varmista, että leikkaustyökalu on pysähtynyt, ennen terän puhdistusta, irrotusta tai säätöä.



VAROITUS! Älä muuta trimmeriä tai leikkuria millään tavalla. Trimmerin epäasianmukaisesta käytöstä voi aiheutua VAKAVIA TAI KUOLEMAAN JOHTAVIA HENKILÖVAHINKOJA.

VAROITUS



VAARA

Tämän laitteen moottorin pakokaasu sisältää kemikaaleja, jotka voivat aiheuttaa syöpää, epämuodostumia tai muita lisääntymishaittoja.

Tekniset tiedot, kuvaukset ja kuvamateriaali ovat ajan tasalla käyttöohjeen julkaisuhetkellä, mutta niitä voidaan muuttaa ilman erillistä ilmoitusta. Kuvissa voi olla lisävarusteita ja -tarvikkeita, jotka eivät sisälly kaikkiin vakiovarustuksiin.



TURVALLISUUSOHJEET JA VAROTOIMET

Noudata kaikkia varotoimia. Tätä laitetta on käsiteltävä huolellisesti kaikkien sähkölaitteiden tavoin. **ÄLÄ ALTISTA ITSEÄSI TAI MUITA VAAROILLE.** Noudata näitä yleisiä ohjeita. Älä anna muiden käyttää tätä konetta, jos he eivät ole täysin vastuuntuntoisia ja lukeneet ja ymmärtäneet koneen ohjeet sekä saaneet käyttökoulutuksen.

- Käytä aina suojalaseja silmien suojaamiseksi. Pukeudu asianomaisesti äläkä käytä roikkuvia vaatteita tai koruja, jotka voivat takertua laitteen liikkuviin osiin. Käytä aina tukevia, luistamattomia suojajalkineita. Sido pitkät hiukset taakse. On suositeltavaa suojautua lentävältä leikkuujätteeltä käyttämällä sääri- ja jalkasuojainta.
- Tarkasta, ettei koneessa ole irtonaisia osia (muttereita, pultteja, ruuveja jne.) ja vaurioita. Korjaa tai vaihda tarpeen mukaan ennen koneen käyttöä.
- **ÄLÄ KÄYTÄ** tämän käyttöpään kanssa muita kuin yhtiömme suosittelemia lisälaitteita. koska se voi aiheuttaa käyttäjälle tai sivullisille vakavia vammoja ja koneelle vaurioita.
- Pidä kahvat puhtaina öljystä ja polttoaineesta.
- Käytä aina sopivia kahvoja ja olkahihnaa työskennellessäsi.
- Älä tupakoi polttoaineen sekoittamisen tai säiliön täyttämisen aikana.
- Älä sekoita polttoainetta suljetussa tilassa tai avotulen lähellä. Huolehdi riittävästä tuuletuksesta.
- Käytä polttoaineen sekoittamiseen ja säilytykseen asianmukaisesti merkittyjä ja paikallisten määräysten mukaan hyväksytyjä säiliöitä.
- Älä koskaan poista polttoainesäiliön korkkia moottorin käydessä.
- Älä käynnistä tai kytke trimmeriä päälle sisätilassa. Pakokaasut sisältävät vaarallista hiilimonoksidia.
- Älä säädä moottoria laitteen ollessa käynnissä ja olkahinnan ollessa kiinni. Moottoria saa säätää vain silloin, kun laite on tasaisella ja esteettömällä paikalla.

- Älä käytä laitetta, jos se on vaurioitunut tai huonosti säädetty. Älä koskaan poista koneen suojusta, koska se voi aiheuttaa käyttäjälle tai sivullisille vakavia vammoja ja koneelle vaurioita.
- Tarkasta leikattava alue ja poista kaikki jätteet, jotka voisivat takertua siimapäähän. Poista myös kaikki esineet, joita laite voi singota leikkaamisen aikana.
- Älä päästä lapsia lähelle. Sivullisten tulee pysytellä turvallisella etäisyydellä työskentelyalueesta, vähintään 15 metrin päässä.
- Älä koskaan jätä konetta ilman valvontaa.
- Älä käytä tätä konetta muuhun työhön kuin se on tehty ja kuvattu tässä käyttöohjeessa.
- Älä ylikurkottele. Seiso tukevasti ja säilytä tasapaino vakaana koko työskentelyn ajan. Älä käytä laitetta seisoessasi tikkailla tai muussa epävakaaassa paikassa.
- Pidä kädet ja jalat kaukana siimapäästä työskentelyn aikana.
- Älä käytä tätä laitetta roskien lakaisuun.
- Älä käytä laitetta, jos olet väsynyt, sairas tai olet lääkkeiden, huumeiden tai alkoholin vaikutuksen alaisena.
- Tarkista, että leikkuupää on vahingoittumaton. Jos osut kiveen tai muuhun esteeseen, sammuta moottori ja tarkasta leikkuupää. Rikkonaista tai epätasapainoista leikkuupäätä ei saa käyttää.

NOUDATA LISÄVARUSTEIDEN VAIHTO-OHJEITA.

- Älä säilytä trimmeriä suljetussa tilassa, jossa polttoainehöyryt voivat joutua kosketukseen avotulen, kuumien vedenlämmittimien, uunien jne. kanssa. Säilytä vain lukitussa, hyvin tuuletetussa tilassa.
- Tarkista, että laite toimii turvallisesti ja moitteettomasti. Varaosia on saatavana jälleenmyyjältä. Muiden lisävarusteiden tai -laitteiden käyttö voi aiheuttaa mahdollisen vaaratilanteen tai vamman käyttäjälle, vahingoittaa konetta ja mitätöidä takuun.
- Puhdista laite kokonaan ja varsinkin polttoainesäiliö, sen ympäristö ja ilmanpuhdistin.
- Sammuta moottori ja anna sen jäähtyä ennen tankkaamista. Älä koskaan lisää polttoainetta moottorin ollessa käynnissä tai kuuma. Jos bensiiniä läikkyy, pyyhi se pois ja hävitä ennen moottorin käynnistämistä.
- Käytä laitetta vähintään 15 metrin päässä muista työntekijöistä tai sivullisista.
- Kun lähestyt koneen käyttäjää, kiinnitä hänen huomionsa ja pyydä sammuttamaan moottori. Älä pelästyä tai häiritse käyttäjää, sillä se saattaa aiheuttaa vaarallisen tilanteen.
- Älä koske siimapäähän moottorin ollessa käynnissä. Jos suojusta tai leikkuupäätä täytyy säätää, sammuta moottori ja tarkista, että leikkuupää on pysähtynyt.
- Sammuta moottori ennen kuin siirrät laitetta muulle työskentelyalueelle.
- Varo iskemästä leikkuupäätä kiviä tai maata vasten. Kohtuuttoman rajuotteinen käyttö lyhentää koneen käyttöikää, ja sen toiminta muuttuu vaaralliseksi itsellesi ja muille ympärillä oleville.

- Vältä osien löystymistä ja ylikuumentumista. Jos laitteessa esiintyy säännöttömyyttä, lopeta käyttö välittömästi ja tarkasta se huolellisesti. Anna valtuutetun myyjän huoltaa laite tarvittaessa. Älä jatka laitteen käyttämistä, jos se toimii virheellisesti.
- Älä koske äänenvaimentimeen, suurjännitejohtoon, sytytystulppaan tai muihin kuumiin osiin käynnistyksen ja käytön yhteydessä.
- Äänenvaimennin on kuuma moottorin sammuttamisen jälkeenkin. Älä aseta laitetta paikkoihin, joissa on helposti syttyviä materiaaleja (kuivaa ruohoa yms.), tulenarkoja kaasuja tai nesteitä.
- Ole erityisen tarkkaavainen käyttäessäsi laitetta sateessa tai juuri sateen jälkeen, koska maa saattaa olla liukas.
- Jos liukastut tai kaadut maahan tai kompastut kuoppaan, vapauta kaasukahva välittömästi.
- Älä pudota konetta tai kolhaise sitä esteisiin.
- Sammuta moottori ja irrota sytytystulppa ennen säätö- tai korjaustoimiin ryhtymistä.
- Jos laite varastoidaan pitkäksi ajaksi, tyhjennä polttoaine polttoainesäiliöstä ja kaasuttimesta, puhdista osat, siirrä laite turvalliseen paikkaan ja tarkasta, että moottori on jäähtynyt.
- Tarkasta laite säännöllisesti, sillä siten varmistat sen turvallisen ja tehokkaan toiminnan. Ota yhteys jälleenmyyjään, kun laite kaipaa perusteellista tarkastusta.
- Säilytä laitetta kaukana tulesta tai kipinöistä.
- On todettu, että ns. Raynaudin ilmiö aiheuttaa joillekin henkilöille sormien verenkiertohäiriöitä, valkosormisuutta ja tunnottomuutta tärinän ja kylmyyden seurauksena. Altistuminen kylmälle ja tärinälle voi aiheuttaa tunnottomuutta ja valkosormisuutta sormissa. Suosittelemme seuraavien ohjeiden noudattamista, koska sairauden laukaisevaa vähimmäismäärää ei tunneta.
Pukeudu lämpimästi ja varmista, että erityisesti pää, kaula, jalat, nilkat, kädet ja ranteet pysyvät lämpiminä. Ylläpidä verenkiertoa pitämällä säännöllisesti taukoja ja tekemällä niiden aikana käsien voimisteluliikkeitä. Älä tupakoi työskentelyn aikana.
Rajoita työtuntien määrää. Sisällytä jokaiseen päivään tehtäviä, jotka eivät vaadi trimmerin tai muun kannettavan, moottoroidun laitteen käyttöä.
Jos huomaat sormissasi punoitusta ja turvotusta ja niitä seuraavaa valkosormisuutta ja tunnottomuutta, ota yhteys lääkäriin ennen kuin jatkat altistumista kylmälle ja tärinälle.
- Käytä aina kuulosuojaimia, sillä pitkäaikainen äänekäs melu voi aiheuttaa kuulon alenemista tai jopa menetystä.
Käytä kasvo- ja päänsuojainta oksien aiheuttamien vaurioiden estämiseksi.
- Käytä luistamattomia kestäviä työ käsineitä, joilla saat paremman otteen trimmerin kahvasta. Käsineet suojaavat käsiä koneen tärinältä.
- **VAROITUS:** Leikkuupään alue on yhä vaarallinen koneen pysähtyessä.

KUVAUS

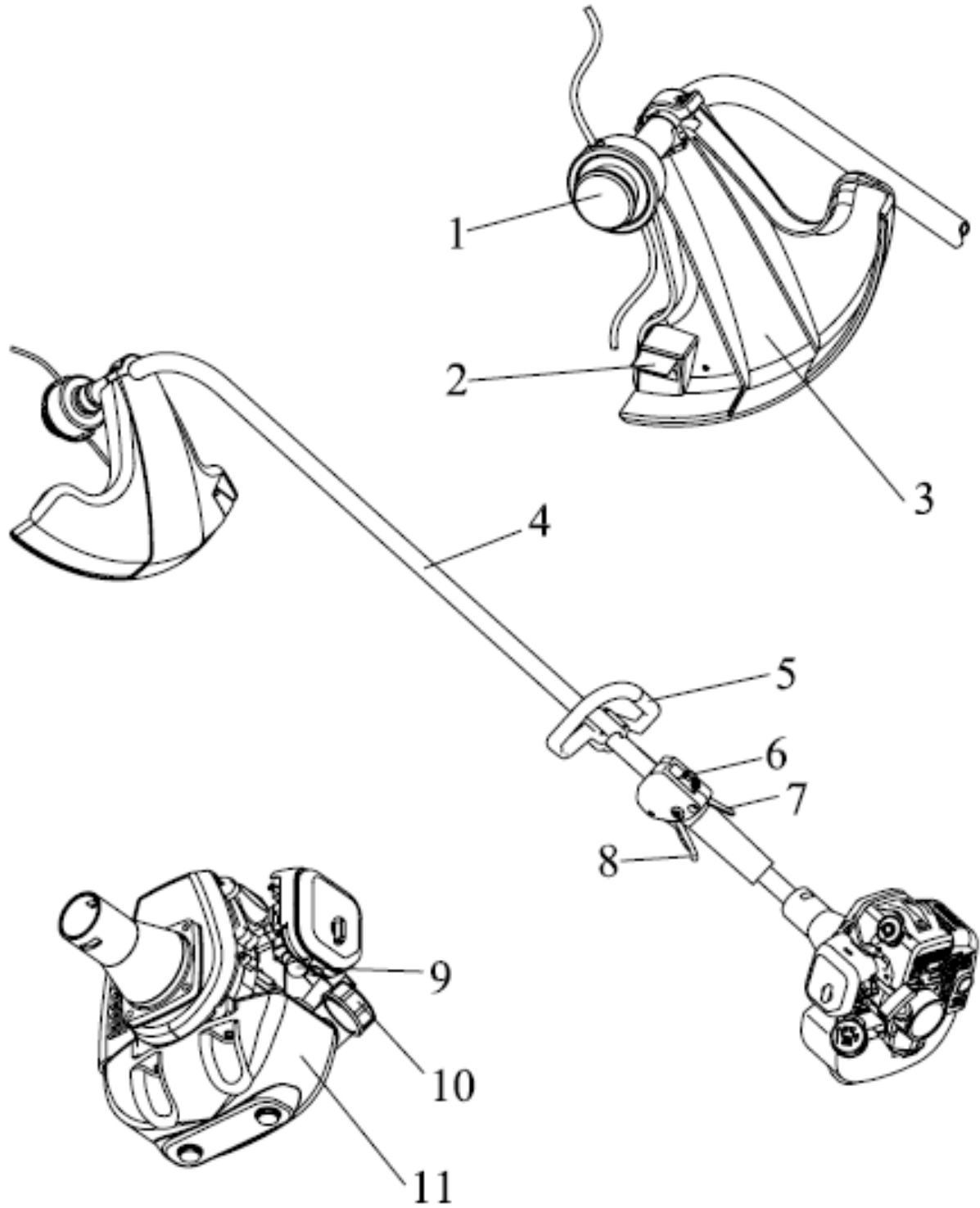



KUVAUS

TURVAOHJE tulee koneen mukana. Lue se ennen laitteen käyttöönottoa ja säilytä myöhempää käyttöä varten, jotta voit opetella asianmukaisia ja turvallisia käyttömenetelmiä.

1. SIIMAPÄÄ. Sisältää vaihdettavissa olevan nailonsiiman, joka tulee ulos, kun trimmerin päätä kopautetaan maata vasten pään pyöriessä normaalilla nopeudella.

2. KATKAISUTERÄ. Katkaisee nailonsiiman oikean pituiseksi. Syötä siimaa kopauttamalla leikkuupäätä maata vasten. Jos trimmeriä käytetään ilman katkaisuterää, siima jää liian pitkäksi (yli 18 cm), mikä ylikuumentaa tai vaurioittaa moottoria

3. LEIKKUUIJTTEEN SUOJAIN. Asennettu leikkuulaitteen yläpuolelle. Suojaa käyttäjää trimmeristä kimpoavilta roskilta ja heittää ne sivuun. Älä käytä laitetta ilman suojainta

4. VETOAKSELI. Sisältää erityisen joustavan vetoakselin.

5. D-KAHVA. Kahvaa voi säätää niin, että se tuntuu mukavalta käyttää.

6. SYTYTYSVIRRAN KYTKIN. Kaasuliipaisimen kotelon yläosaan asennettu ”liukukytkin”.

Käynnistä työntämällä kytkintä eteenpäin FORWARD-asentoon ja pysäytä siirtämällä takaisin BACK-asentoon.

7. TURVAVIPU. Purista vipua ennen kiihdytystä.

8. KAASULIIPAININ. Jousikuormitettu, palaa vapautettaessa takaisin alkuasentoon.

Kiihdyttäessäsi paina liipaisinta tasaisesti asteittain. Älä pidä liipaisimesta kiinni käynnistämisen aikana.

9. PUHDISTIN. Kun painat puhdistinta 7-10 kertaa ennen trimmerin käynnistämistä, se poistaa kaiken ilman ja likaisen polttoaineen polttoainejärjestelmästä ja tuo tuoretta polttoainetta kaasuttimeen.

10. POLTTOAINESÄILIÖN KANSI

11. POLTTOAINESÄILIÖ. Sisältää polttoainetta ja polttoainesuodattimen.

KOKOONPANO

MUOVISUOJAN ASENNUS

Asenna turvasuoja akseliin mukana toimitetuilla ruuveilla.

Kiristä ruuvit, kun turvasuojan pidike on asennettu sopivaan paikkaan.

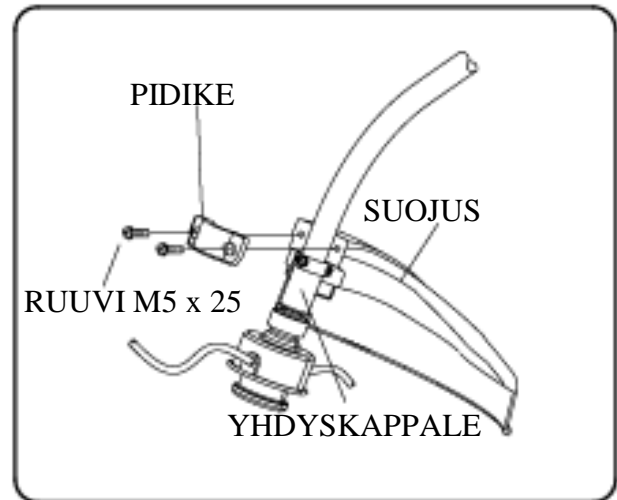

VAROITUS HUOMIO

NAILONSIIMA- LEIKKUUPÄÄN ASENNUS

Kohdista sovitinlevyn reikä akselin reiän kanssa ja asenna lukitustyökalu.

Kierrä leikkuupää akseliin (myötäpäivään), kunnes se on kireällä. Poista lukitustyökalu.

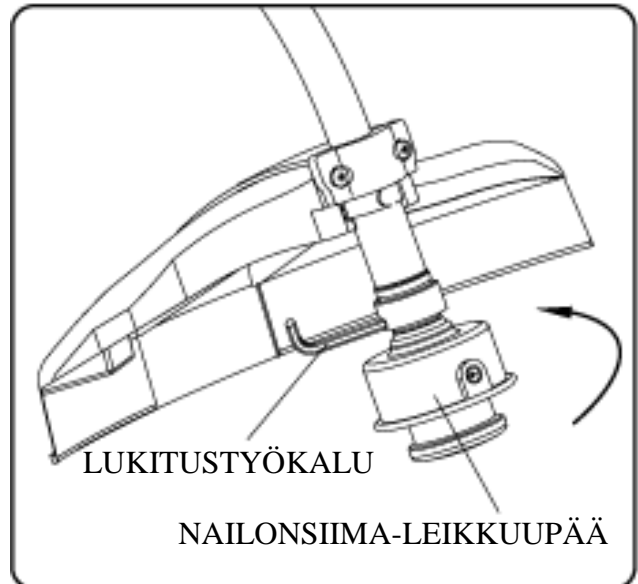

KAHVAN ASENNUS

Sijoita kahva haluttuun asentoon ja kiristä neljä M5x25 ruuvia.

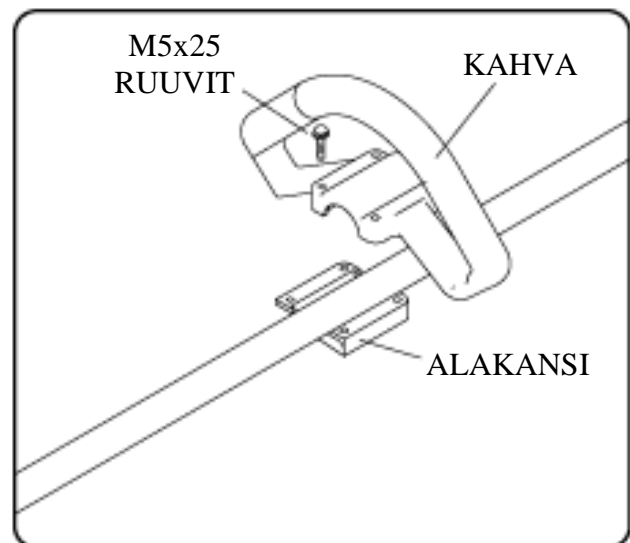

SÄÄNNÖT TURVALLISEEN KÄYTTÖÖN

VAROITUS VAARA

Trimmerit ja pensasleikkurit voivat singota pieniä kiviä, metalli- tai muita pieniä esineitä sekä leikkuujäämiä. Lue nämä turvallisen käytön ohjeet huolellisesti.

Noudata käyttöohjeen ohjeita.

Lue käyttöohje huolellisesti läpi. Tutustu laitteen hallintalaitteisiin ja oikeaan käyttöön. Opettele, miten laite pysäytetään ja moottori sammutetaan. Opettele irrottamaan kantohihna nopeasti.

Älä koskaan salli kenenkään käyttää laitetta ilman asianmukaisesti opastusta. Käyttäjän on käytettävä jalka-, sääri-, silmien-, kasvo- ja kuulosuojaimia, jotka suojaavat sinkoavilta esineiltä. Älä luota siihen, että laitteen roskasuojia suojaaa silmiäsi sinkoutuvilta esineiltä. Estä sivullisten, lasten ja lemmikkieläinten pääsy työskentelyalueelle. Älä anna lasten käyttää tai leikkiä laitteella.

Älä päästä ketään tulemaan VAARA-ALUEELLE. Vaara-alueen säde on 15 metriä (noin 16 askelta).

RISKIALUEELLA (vaara-alueen ulkopuolella) oleskelevien on käytettävä silmiensuojainta. Jos alueella on henkilöitä, jotka eivät käytä suojaimia, sinkoavien esineiden aiheuttamia vaaroja voi vähentää käyttämällä konetta pienellä kaasulla.

Siirrä pysäytyskytkin ”pysäytys”-asentoon moottorin käydessä joutokäyntiä. Laitetta saa käyttää vain, kun pysäytyskytkin on toimintakuntoinen.

Tarkasta aina, että leikkuulaite lakkaa pyörimästä, kun moottori käy joutokäynnillä.

VAROITUS VAARA

Käytä pään-, silmien- ja kuulosuojaimien lisäksi kenkiä, joilla on tukeva astua liukkaille pinnoille. Älä käytä solmioita, koruja tai löysiä, heiluvia vaatteita, jotka voivat juuttua laitteeseen.

Älä käytä avokärkisiä jalkineita äläkä työskentele paljain jaloin tai säärin. Tietyissä tilanteissa on käytettävä koko kasvot ja pään suojaavaa turvavarustusta.

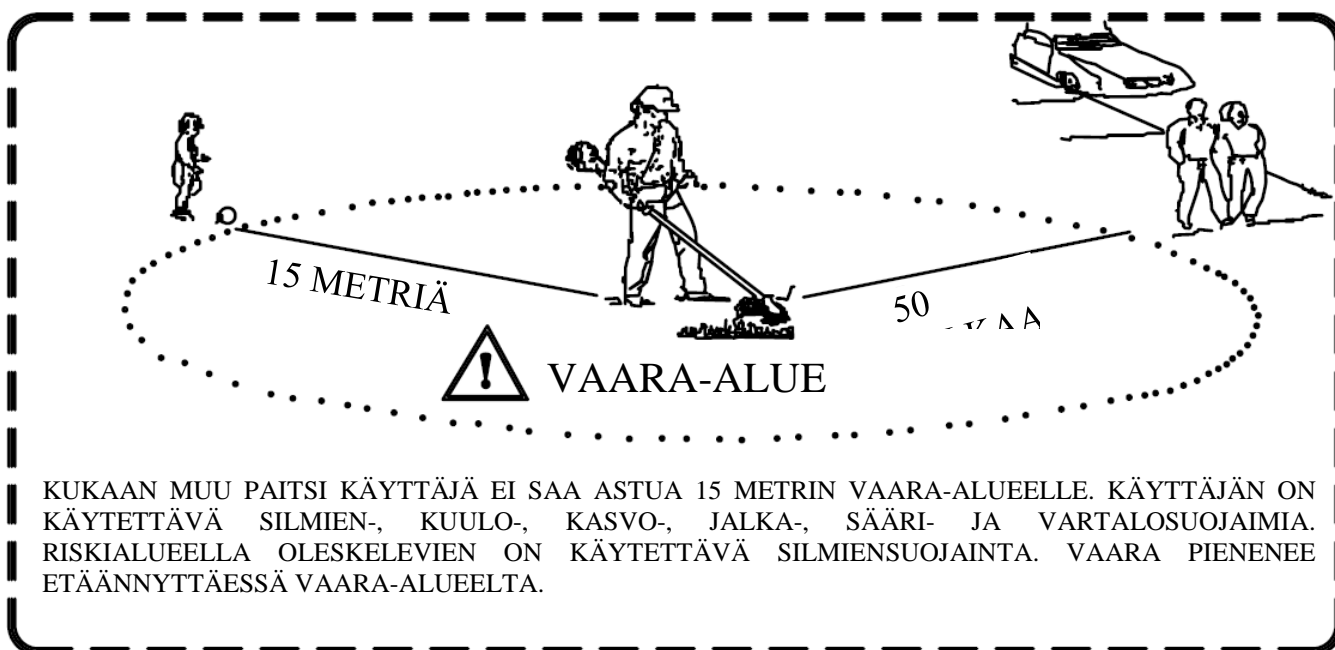



LEIKKUU NAILONPÄÄLLÄ

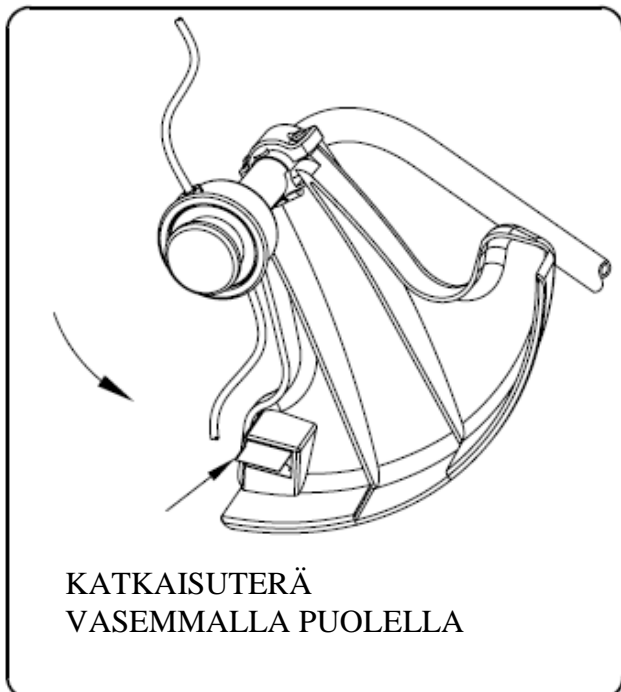

Siiman leikkuupää pyörii MYÖTÄPÄIVÄÄN..
LEIKKUUTERÄ sijaitsee leikkuujätteen
suojaimen oikealla puolella.

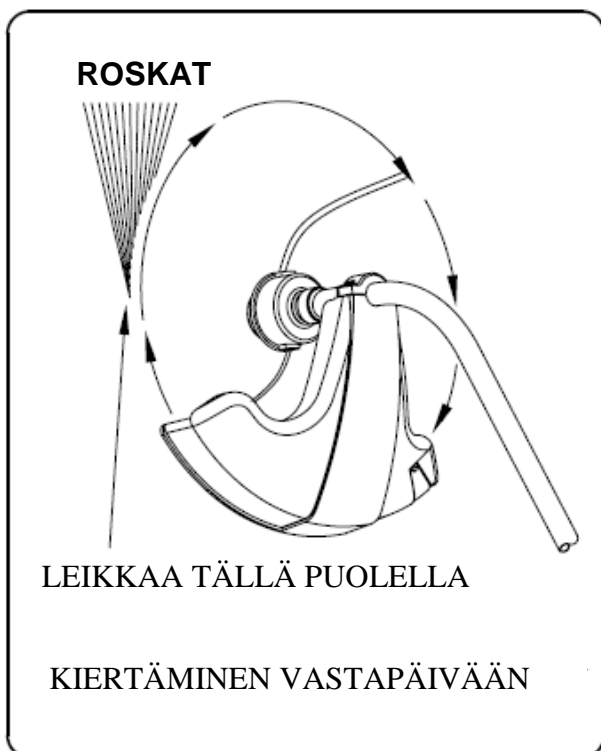

VAROITUS VAARA

Leikkuujätteen suojan on oltava paikallaan, kun laitetta käytetään nailonsiimalla. Leikkuusiima voi heilua, jos sitä on liian paljon ulkona. Kun käytät nailonpäättä, käytä aina muovista leikkuujätteen suojausta, jossa on katkaisuterä.

Leikkuupää kannattaa kallistaa lähes kaikissa leikkaustilanteissa niin, että siima leikkaa kohdassa, jossa siiman kaari liikkuu POISPÄIN käyttäjältä ja suojaimesta. (katso kuva kuva). Näin leikkuujäte ei osu käyttäjään.

VAROITUS VAARA

Jos leikkuupäättä kallistetaan väärään suuntaan, leikkuujäte osuu KÄYTTÄJÄÄN. Jos leikkuupäättä pidetään vaakasuorassa maassa siten, että laite leikkaa koko siiman kaarelta, leikkuujäte osuu käyttäjään, vastus hidastaa moottoria ja siimaa kuluu huomattavan paljon.

VAROITUS VAARA

Käytä vain korkealaatuista siimaa 1,8 mm halkaisijalla. Älä koskaan käytä rautalankaa nailonsiiman sijaan. Kela leikkuupäähän vain halkaisijaltaan sopivaa nailonsiimaa.

VAROITUS VAARA

Ole erityisen varovainen, kun leikkaat paikoissa, joissa on paljaita kohtia tai soraa, koska siimasta voi kimmota pieniä kiviä kovalla nopeudella. Leikkuujätteen suoja ei pysty estämään kovilta pinnoilta kimpoavia esineitä.



LEIKKUUNAILONPÄÄLLÄ

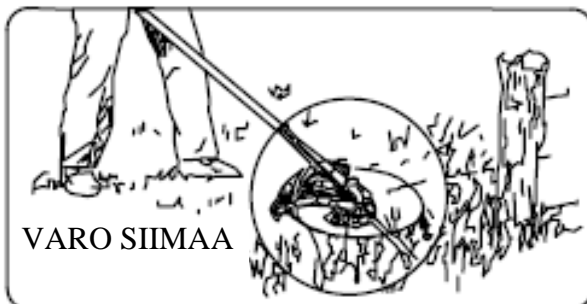
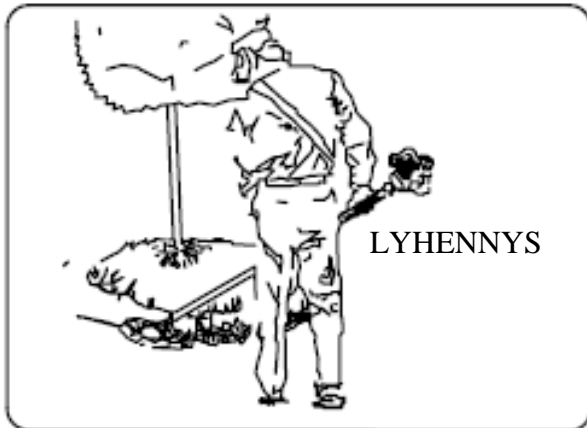
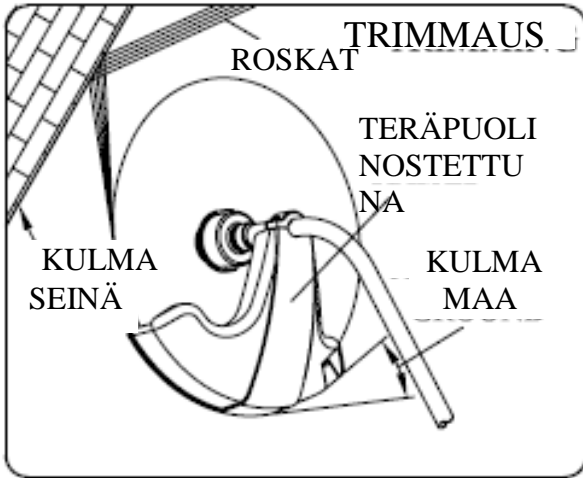

VIIMEISTELY:

Viimeistelyssä trimmeri viedään varovasti leikattavaan materiaaliin. Ohjaa leikkuujäte pois päin itsestäsi kallistamalla leikkuupäätä hitaasti. Jos esteitä, kuten aita, seinä tai puu leikataan, lähesty sitä kulmassa, jossa esteestä sinkoutuvat jätteet lentävät pois päin sinusta. Liikuta siimapäätä hitaasti, kunnes ruoho on leikattu esteeseen saakka, mutta älä työnnä siimaa esteeseen saakka. Jos viimeistelet verkko- tai ketjuaidan ympäristöä, varo osumasta aitaan. Jos viet trimmerin liian lähelle aita, siima voi katketa. Voit viimeistellä rikkakasvit yhden kerrallaan. Aseta trimmerin siimapää rikkakasvin alaosaan, ei koskaan ylös, sillä silloin rikkaruoho voi tarttua siimaan. Älä leikkaa rikkakasvia suoraan poikki vaan työskentele hitaasti käyttämällä ainoastaan siiman päätä.

VAROITUS VAARA

Älä käytä terästerää reunojen viimeistelyyn tai paljaaksi leikkaamiseen.

PALJAAKSI LEIKKAAMINEN JA REUNUSTUS:

Paljaaksi leikkaamisessa ja reunustuksessa siimapäätä kallistetaan jyrkässä kulmassa. Paljaaksi leikkaaminen tarkoittaa pintakasvillisuuden poistamista ja maan paljaaksi leikkaamista. Reunustus tarkoittaa nurmikon viimeistelyä paikoissa, joissa se on levinnyt jalkakäytävälle tai ajotielle. Pidä molemmissa leikkaustavoissa jyrkässä kulmassa niin, että leikkuujäte ja mahdolliset kivet ja lika eivät osu sinuun, vaikka ne kimpoaisivat kovalta pinnalta. Vaikka kuvassa on esitetty oikeaoppinen reunustus ja paljaaksi leikkaaminen, käyttäjän on itse valittavat ruumiinkokonsa ja leikkuutilanteen mukainen kulma.

VAROITUS VAARA

Älä viimeistele paikoissa, joissa on katkennutta aitaverkkoa. Käytä henkilönsuojaimia. Älä leikkaa paikoissa, joissa et näe mitä leikkuulaite leikkaa.

POLTTOAINEEN JA ÖLJYN SEKOITUS



VAROITUS

- Älä täytä polttoainesäiliötä yläreunaan asti.
- Älä lisää polttoainetta suljetussa, tuulettamattomassa tilassa.
- Älä lisää polttoainetta avotulen tai kipinöiden läheisyydessä.
- Pyyhi ylivuotanut polttoaine pois ennen moottorin käynnistämistä.
- Älä lisää polttoainetta moottorin ollessa kuuma.

Tässä mallissa käytetty polttoaine on sekoitus lyijytöntä bensiiniä ja hyväksyttyä moottorivoiteluainetta. Kun sekoitat bensiiniä ja kaksitahtiöljyä, älä käytä bensiiniä, joka sisältää etanolia tai metanolia (alkoholilajeja). Käytä vähintään 89-oktaanista, hyvälaatuiseksi tiedettyä bensiiniä. Näin vältetään moottorin polttoainejohtojen ja muiden moottoriosien vaurioituminen.

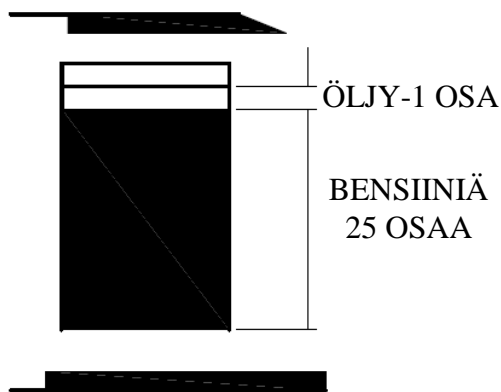

SEKOITUSSUHDE ON 25:1

25 OSAA BENSIINIÄ 1 OSA ÖLJYÄ

Muun kuin 25:1 seossuhteen käyttö voi vaurioittaa moottoria. Varmistu, että sekoitussuhde on oikea.

POLTTOAINE

Moottorissa käytetään 2-tahtiöljyä, joka on bensiinin ja 2-tahtiöljyn sekoitus 25:1

BENSIINI

Käytä vähintään 89-oktaanista, hyvälaatuiseksi tiedettyä bensiiniä.

POLTTOAINEEN VARASTOINTI

Säilytä polttoaine vain hyväksytyssä bensiinisäiliössä. Tarkasta ja noudata paikallisia säilytysastian tyyppiä ja sijoitusta koskevia määräyksiä.

TÄRKEÄÄ

2-tahtipolttoaineen bensiini ja öljy voivat erota toisistaan. Ravista polttoainesäiliötä huolellisesti ennen käyttöä. Varastoitu polttoaine vanhenee. Älä sekoita enempää polttoainetta kuin mitä tarvitset seuraavien kuukausien kulutusta varten.

POLTTOAINEEN JA ÖLJYN SEKOITUS

Tarkasta polttoainesäiliö ja varmista, että se on puhdas ja lisää puhdasta polttoainetta. Käytä 25:1 sekoitussuhdetta.

KÄYTÖN VALMISTELUT

KUN SEKOITAT BENSIINIÄ JA KAKSITAHTIÖLJYÄ, ÄLÄ KÄYTÄ BENSIINIÄ, JOKA SISÄLTÄÄ ETANOLIA TAI METANOLIA (ALKOHOLILAJEJA). NÄIN VÄLTETÄÄN MOOTTORIN POLTTOAINEJOHTOJEN JA MUIDEN MOOTTORIOSIEN VAURIOITUMINEN.

ÄLÄ SEKOITA BENSIINIÄ JA ÖLJYÄ SUORAAN MOOTTORIN BENSIINISÄILIÖSSÄ.

TÄRKEÄÄ: Jos näitä sekoitusohjeita ei noudateta, seurauksena saattaa olla moottorivaurio.

1. Sekoita vain työhön tarvittava määrä polttoainetta.

Älä käytä yli kaksi kuukautta varastoituna ollutta polttoainetta. Yli tämän ajan varastoituna ollut polttoaineseos vaikeuttaa käynnistämistä ja heikentää suorituskykyä. Jos polttoainesekoitusta on varastoitu yli kaksi kuukautta, tulee se poistaa ja korvata uudella sekoituksella.

VAROITUS VAARA

2. Älä täytä polttoainesäiliötä yläreunaan asti.
3. Älä lisää polttoainetta suljetussa, tuulettamattomassa tilassa.
4. Älä lisää polttoainetta avotulen tai kipinöiden läheisyydessä.
5. Pyyhi ylivuotanut polttoaine pois ennen moottorin käynnistämistä.
6. Älä lisää polttoainetta moottorin ollessa kuuma.

ENNEN KÄYTTÖÄ TEHTÄVÄT TARKASTUKSET

1. Tarkasta, ovatko pultit, mutterit ja kiinnikkeet löysällä.
2. Tarkasta, onko ilmanpuhdistin likainen. Puhdista ilmansuodatin ennen käyttöä.
3. Varmista, että suojain on varmasti paikallaan.
4. Tarkista, että polttoainevuotoja ei esiinny.

VAROITUS VAARA

Tämän tuotteen päästämä pakokaasu sisältää kemikaaleja, joiden tiedetään aiheuttavan syöpää ja syntymävaurioita tai heikentävän lisääntymiskykyä.

TOIMINNOT

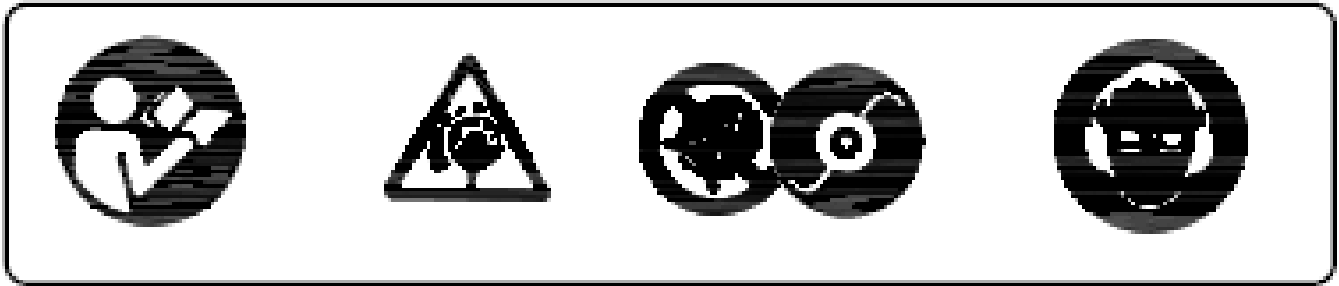

MOOTTORIN KÄYNNISTYS JA SAMMUTUS

KYLMÄN MOOTTORIN KÄYNNISTYS:

1. Siirrä pysäytyskytkin START-asentoon.
2. Paina rikastinpumppua useita kertoja (7-10 kertaa), kunnes polttoainetta tulee rikastinpumppuun.
3. Kylmäkäynnistys: Sulje rikastin vetämällä vipu ylös.
4. Nykäise käynnistyskahvasta, kunnes moottori sytyttää.
5. Työnnä rikastinvipu sisäänpäin (jos rikastinta käytetään liikaa, moottoriin joutuu liikaa polttoainetta, mikä vaikeuttaa käynnistystä).
6. Vedä käynnistyskahvasta, kunnes moottori käynnistyy.
7. Anna moottorin lämmetä muutamia minutteja.

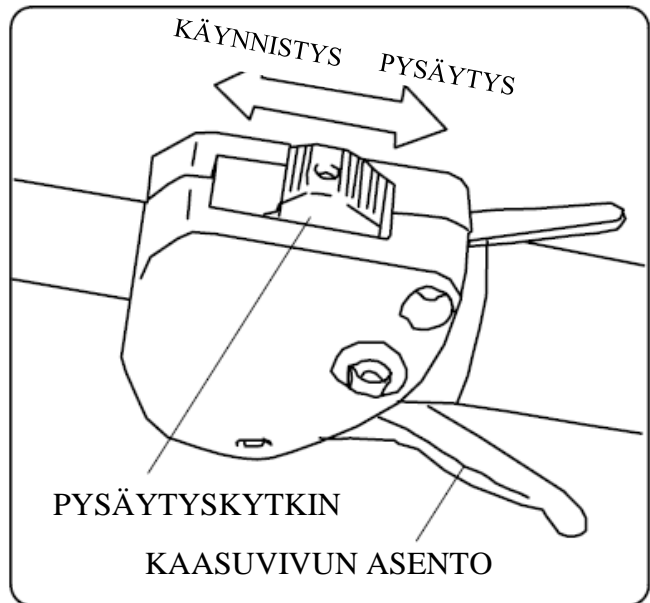

LÄMPIMÄN MOOTTORIN KÄYNNISTYS

- Jos polttoainesäiliössä on polttoainetta, vedä käynnistimestä pari kolme kertaa, jolloin moottorin tulisi käynnistyä.

ÄLÄ KÄYTÄ RIKASTINTA

- Jos polttoainesäiliö on ollut tyhjä, toista tankkaamisen jälkeen vaiheet 3-7 KYLMÄN MOOTTORIN KÄYNNISTYS.

MOOTTORIN SAMMUTUS

- Siirrä kytkin STOP-asentoon.

HUOLTO JA HOITO

ILMANSUODATIN

- Ilmansuodattimeen kerääntynyt pöly heikentää moottorin suorituskykyä. Nosta polttoaineen kulutusta ja estä hankaavien hiukkasten pääsy moottoriin. Poista suodatin tarpeen mukaan.
- Kevyt pintapöly voidaan poistaa helposti kopauttamalla suodatinta.
- Karkeat saostumat pitää pestä pois sopivalla puhdistusaineella.
- Vapauta ilmansuodattimen kannen nuppi.

KAASUTTIMEN SÄÄTÖ

HUOMAUTUS

Älä säädä kaasutinta tarpeettomasti. Jos sinulla on ongelmia kaasuttimen kanssa, ota yhteyttä jälleenmyyjään. Virheellinen säätö voi vaurioittaa moottoria ja mitätöidä takuun.

POLTTOAINESUODATIN

- Polttoainesäiliössä on suodatin. Se sijaitsee polttoaineputken vapaassa päässä ja voidaan irrottaa polttoaineaukon kautta koukkulangalla tai vastaavalla.
- Tarkasta polttoainesuodatin säännöllisesti. Estä pölyn pääsy polttoainesäiliöön. Tukkeutunut polttoainesuodatin vaikeuttaa moottorin käynnistystä ja vaikuttaa heikentävästi moottorin suorituskykyyn.
- Vaihda likainen suodatin.
- Jos polttoainesäiliö on sisäpuolelta likainen, huuhtele se bensiinillä.

SYTYTYSTULPAN TARKASTUS

- Älä yritä irrottaa tulppaa moottorin ollessa kuuma, jotta kierteet eivät vahingoittuisi.

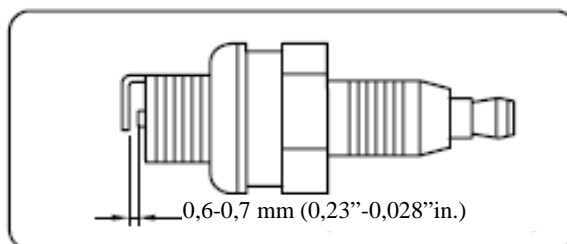
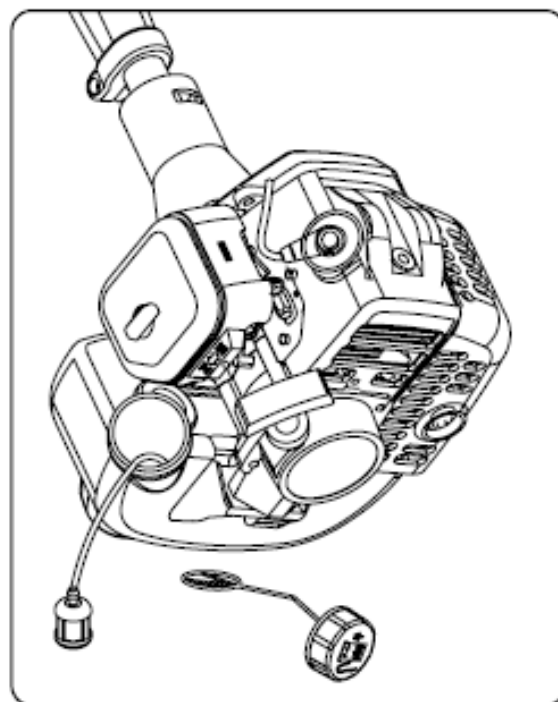
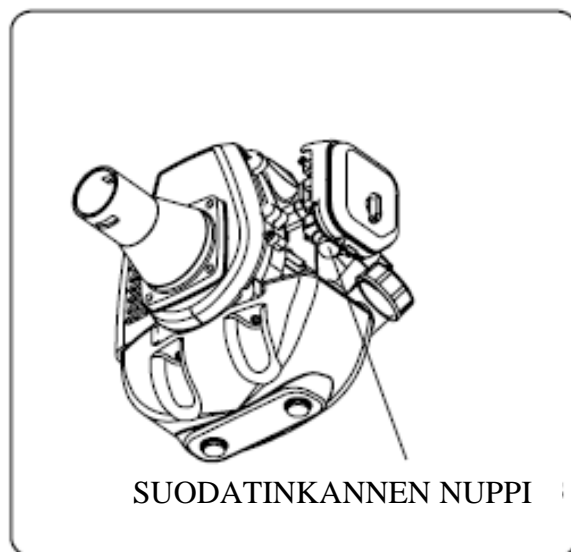



VIANETSINTÄ

- Puhdista tai vaihda sytytystulppa, jos se on likainen öljykarstasta.
- Vaihda tulppa, jos keskielektrodin pää on kulunut pyöreäksi.
- Kipinäväli 0,6-0,7 mm
- Kiinnitysmomentti = 145-155 kg/cm

KULJETUS JA KÄSITTELY

- Sammuta moottori ennen kuin siirrät laitetta muulle työskentelyalueelle.
- Äänenvaimennin on kuuma moottorin sammuttamisen jälkeenkin. Älä koske äänenvaimentimeen ja muihin kuumiin osiin.
- Tarkista, ettei polttoainetta ole vuotanut säiliöstä.

PITKÄAIKAISSÄILYTYS

- Tarkasta, puhdista ja korjaa laite tarvittaessa.
- Tyhjennä polttoainesäiliö kokonaan.
- Käynnistä moottori, joka vetää polttoaineen polttojohdoista ja kaasuttimesta.
- Irrota sytytystulppa ja kaada yksi teelusikallinen puhdasta moottoriöljyä sylinterin sytytystulpan aukkoon. Vaihda sytytystulppa.
- Säilytä puhtaassa, kuivassa ja pölyttömässä paikassa.

HÄIRIÖT kuten moottorin käynnistysvaikeudet, toimintojen epäsäännöllisyys ja suorituskyvyn poikkeavuudet voidaan normaalisti estää noudattamalla huolellisesti kaikkia käyttö- ja huolto-ohjeita.

Mikäli moottori ei toimi normaalisti, tarkasta, että

- polttoainejärjestelmä on hyvässä kunnossa ja polttoainetta virtaa moottoriin
- sytytysjärjestelmä toimii hyvin ja sytytystulppa kipinöi
- moottorin puristusaine on riittävä.

KÄYNNISTYKSEN EPÄONNISTUMINEN

- Tyhjennä polttoaine säiliöstä.
- Varmista, että polttoaine on tuoretta ja puhdasta.
- Tarkista, että polttoainesuodatin on puhdas (vaihda suodatin tarvittaessa).
- Varmista, että ilmansuodattimen elementit ovat puhtaita.
- Asenna uusi sytytystulppa, jonka kärkiväli on säädetty oikein.
- Jos laitteessa on vakava toimintahäiriö, älä yritä korjata sitä itse vaan vie se jälleenmyyjälle tai huoltoliikkeeseen korjattavaksi.

VIANETSINTÄOHJEET

1. KÄYNNISTYKSEN EPÄONNISTUMINEN

Ongelma		Mahdollinen syy		Ratkaisu			
Sylinteri	Sytytystulppa	polttoainejärjestelmä poikkeava		lisää säiliöön polttoainetta puhdistapolttoainesuodatin			
		Kipinänormaali	polttoainejärjestelmä normaali	polttoaine	polttoaine on likaista polttoaineessa on vettä liikaa polttoainetta sylinterissä sekoitussuhde väärä	vaihda polttoaine vaihda polttoaine irrota sytytystulppa ja kuivaa se tarkasta sekoitussuhde	
	Puristus-paine				Paine normaali	Polttoainejärjestelmä	suurjännitejohto kipinä normaali
		suurjännitejohto kipinä poikkeava	sytytystulpan eristeaurio kipinäväli liian pitkä tai lyhyt	vaihda sytytystulppa. säädä kipinäväli 0,6-0,7 mm			
Polttoainejärjestelmä normaali	sytytystulppa	puristus on liian pieni	polttoainejärjestelmä normaali	suurjännitejohto irronnut löysä käämi	vaihda tai kiristä kiristä		
					puristus normaali	kulunut männänrenas katkennut männänrenas kovettunut männänrenas sytytystulppa löysällä vuoto sylinterin ja kampikammion välillä	vaihda uuteen vaihda korjaa kiristä korjaa
Polttoainejärjestelmä normaali	sytytystulppa	puristus on liian pieni	polttoainejärjestelmä normaali	suurjännitejohdon ja sytytystulpan kosketus huono	säädä sytytystulpan kärkiväli		
					puristus normaali	pysäytyskytkimen häiriö tai oikosulku	korjaa tai vaihda.

YMPÄRISTÖNSUOJELU

Tuotteen pakkausta hävitettäessä noudata materiaalista riippuen paikallisia jätehuollosta ja kierrätyksestä annettuja ohjeita.

10-TAKUU

Tuotteen takuu-aika on 12 kuukautta, ostopäivästä lukien.

Maahantuoja vastaa epäkuuntoon menneen laitteen tai osien korvaamisesta, materiaali- ja valmistusvikojen osalta, jos ne todetaan tarkastuksessa vialliseksi.

Ostajan on esitettävä takuuvaatimuksen yhteydessä kassakuitti, ostolasku, takuutodistus tai lähetyslista. Tuote on palautettava täydellisenä, varustettuna selostuksella toimintahäiriöistä.

Takuu raukeaa, mikäli kone on avattu, osia vaihdettu, sitä korjattu tai sen rakennetta muutettu.

Takuun piiriin eivät kuulu vahingot, jotka ovat aiheutuneet normaalista kulumisesta, väärästä käytöstä tai asiattomasta käsittelystä. Takuu ei kata kuljetusta, kuljetusvaurioita eikä mitään välillisiä kustannuksia.

Takuukorjaukset saa tehdä vain maahantuojan valtuuttama huolto.

Oikeudet muutoksiin pidätetään.

Maahantuoja:

Pohjolan Sinivaliko Oy
Onnentie 7, 63610 Tuuri, FINLAND
Tel. +358 10 770 7000

CE DECLARATION OF CONFORMITY

WE:

Anhui Gardentec Industrial Co., Ltd
East Industrial Function Zone, Cao Zhai Town, Jindong District, 321031 Jinhua,
Zhejiang, China

We declaring that the machinery

Product name: BRUSH CUTTER

Model: GTB2601R and GTB5202U

Batch no.:

Fulfils all the relevant provisions of Directives

EC Machinery Directive: 2006/42/EC

EC Directive of Electromagnetic Compatibility 2014/30/EC

EC Directive of Emissions From Non-road Mobile Machinery 97/68/EC last amended by
2012/46/EU

EC Directive of noise emission 2000/14/EC

Measured sound power level: 114dB(A)

Guaranteed sound power level: 114dB(A)

Notified body:

TÜV SÜd Product Service GmbH

Ridlerstrasse 65

80339 München

Benannte Stelle Nr.: 44390

Zertifikat Nr.: M8A. 15.11.93543.007

And tested in accordance with below standards

EN ISO 11806-1:2011

EN ISO 14982:2009

Position of Signatory: sales Manager Gardentec

Date: 01-11-2017 Kelly yang

GARDENER