



Käyttöohje

4-HJULING 90CC

DAR0957

Läs och sätt dig i denna bruksanvisning innan du börjar använda maskinen!

Översättning av originalbruksanvisningen



VARNING

- Körning med denna ATV av barn under 16 år ökar risken för svåra personskador eller dödsfall.
- Övervakning från en vuxen person krävs alltid.
- Tillåt inte barn under 16 år att handha denna ATV.
- Endast föraren. Passagerare är förbjudna.
- Detta fordon är konstruerat och tillverkat endast för användning OFF-ROAD.
- Körning på gator och allmänna vägar är olagligt.
- Använd alltid skyddshjälm och annan skyddsutrustning.
- Använd inte detta fordon efter intag av alkohol eller droger.
- Motorbensin är lättändligt vid bränslepåfyllning. Var god stoppa motorn, undvik gnistor och öppen låga vid bränslepåfyllning.
- Läs bruksanvisningen noga före körning. Förvara bruksanvisningen med fordonet.

FÖRORD

Tack för ditt köp av en motorcykel.

Denna bruksanvisning täcker huvuddata, grunduppbyggnad, det viktigaste om handhavandet, justering, underhåll och felsökning på motorcykeln. Den kommer att hjälpa dig bekanta dig med alla erforderliga kunskaper så att du kan utnyttja ditt fordon till fullo, bästa körning med minsta problem under en lång livslängd.

Produkter är alltid underordnade ytterligare förbättringar, utan föregående meddelande, vilket kommer att medföra vissa skillnader mellan fordonet och denna bruksanvisning.

INNEHÅLL

SÄKER KÖRNING	3	Kontroll och byte av motorolja.....	10
Säkerhetsanvisningar	3	Tändstift	11
Skyddsåtgärder.....	3	Luftrenare.....	11
Eftermontering	3	Kontrollera att inget läckage finns i luftförsörjningslinjen	12
Tillbehör	3	Gasreglaget funktion	12
SPECIFIKATIONER	4	Tomgångsvarvtal.....	12
BESKRIVNING	4	Inspektion av framfjädringen.....	12
Delarnas placering.....	5	Kontrollera bromssystemet	13
VIN-nummer.....	6	Bakre hydraulisk skivbroms	13
Tändningslås	6	Bromsvätska	13
Sätelås	6	Avgasljuddämpare	13
Bränsle och bränsletank	7	Batteri.....	14
Manöverorgan på vänstra handtaget.....	7	Verktygssats.....	15
Säkerhetsbrytare	7	Själväterställande överbelastningsskydd.....	15
Hastighetsbegränsande anordning.....	8	Felsökning.....	15
Motorolja	8	Rengöring.....	15
HANDHAVANDE	9	Vägledning för förvaring.....	15
Inspektioner före körning	9	Att avbryta förvaringen	16
Att starta motorn	9	UNDERHÅLL	16
Inkörning.....	10	Underhållsschema	16
Körning.....	10	ELSCHEMA	17
Parkering.....	10	GARANTI.....	18
		EG FÖRSÄKRAN OM MASKINENS	
		ÖVERENSSTÄMMELSE.....	19



DAR0957

SÄKER KÖRNING

VARNING

Körning kräver speciella insatser från din sida för att säkerställa din säkerhet. Lär dig nedanstående anvisningar innan du kör.

SÄKERHETSANVISNINGAR

1. Både föräldrarna och barnen måste vara helt insatta i hela denna bruksanvisning före körningen.
2. Detta fordon är ENDAST avsett för FÖRAREN.
3. ENDAST FÖR KÖRNING OFF-ROAD. Detta fordon är konstruerat att användas på endast plan yta off-road, fri från hinder.
4. Det är olagligt att köra detta fordon på allmänna vägar eller motorvägar. Om en allmän väg måste korsas, var god stig av detta fordon och skjut det över vägen.
5. Kör inte detta fordon om du är påverkad av alkohol eller droger. Det kan nedsätta omdömet och resultera i svåra personskador eller även dödsfall.
6. Håll säkert avstånd mellan ditt fordon och andra off-roadare.
7. Kör aldrig detta fordon om det inte är korrekt justerat och underhållet.
8. Låt inte barn köra utan uppsikt.
9. Kör aldrig motorn i slutet utrymme. Avgaserna innehåller den giftiga gasen kolmonoxid (CO).
10. Vidrör inte motorns och ljuddämparens delar under liksom efter körning eftersom de är mycket heta.

SKYDDSÅTGÄRDER

1. Flertalet dödsfall vid olyckor med motorcyklar orsakas av skador på huvudet. Bär alltid en hjälm. Du bör även bära ett ansiktsskydd och skyddande kläder.
2. Avgassystemet blir hett under körning och förblir hett en stund sedan motorn stoppats. Var noga med att inte vidröra avgassystemet eftersom det är hett. Bär kläder som helt täcker benen.
3. Bär inte löst sittande kläder som kan fastna i styrspakar, kickstart, fotstöd eller hjul.

EFTERMONTERING

VARNING

Eftermontering på motorcykeln eller avlägsnande av originaldelar kan göra fordonet osäkert eller olagligt. Lyd alla nationella och lokala bestämmelser angående utrustning.

TILLBEHÖR

Originaltillbehör från vårt företag har konstruerats speciellt för och provats på motorcykeln. Eftersom vårt företag inte provar tillbehör som tillverkas av andra företag bär du ansvar för val, installation och användning av dessa. Följ alltid nedanstående riktlinjer:

1. Inspektera tillbehöret noga för att säkerställa att det inte skymmer några lampor, sänker markfrigången och lutningsvinkeln eller begränsar fjädringens, styrningens eller manöverorganens rörligheter.
2. Tillbehören kan förlänga den tid som krävs för att manövrera fordonet med längre reaktionstid i en nödsituation som följd.
3. Montera inte elektrisk utrustning som kommer att överskrida kapaciteten i fordonets elektriska system.
4. Montera ingen anordning för kylning av motorn.

SPECIFIKATIONER					
Nr.	Artikel	DAR0957	Nr.	Y21-90	
MODELLDATA			MOTORDATA		
1	DIMENSIONER	1 400 x 930 x 890 mm	1	MOTORTYP	EN CYLINDER, 4-TAKT, LUFTKYLD
2	HJULBAS	910 mm	2	CYLINDERDIAMETER X SLAGLÄNGD	52,4 x 49,5 mm
3	SÄTETS HÖJD	670 mm	3	CYLINDERVOLYM	90cc
4	TORRVIKT	83 kg	4	MAXEFFEKT	5,8hk/8 000 rpm
5	MAX last	80 kg	5	MAX VRIDMOMENT	5,8/5 000 kW/rpm
6	MARKFRIGÅNG	120 mm	6	KOMPRESSIÖNSFÖRHÅLLANDE	9,1:1
7	FRAMDÄCK	16 x 8-7'	7	TRANSMISSION	AUTOMATIK
8	BAKDÄCK	16 x 8-7'	8	TÄNDNING	CDI
9	BRÄNSLETANKENS KAPACITET	2,5 l	9	TÄNDSTIFT TYP	A7RTC
			10	START	ELEKTRISK STARTMOTOR

BESKRIVNING



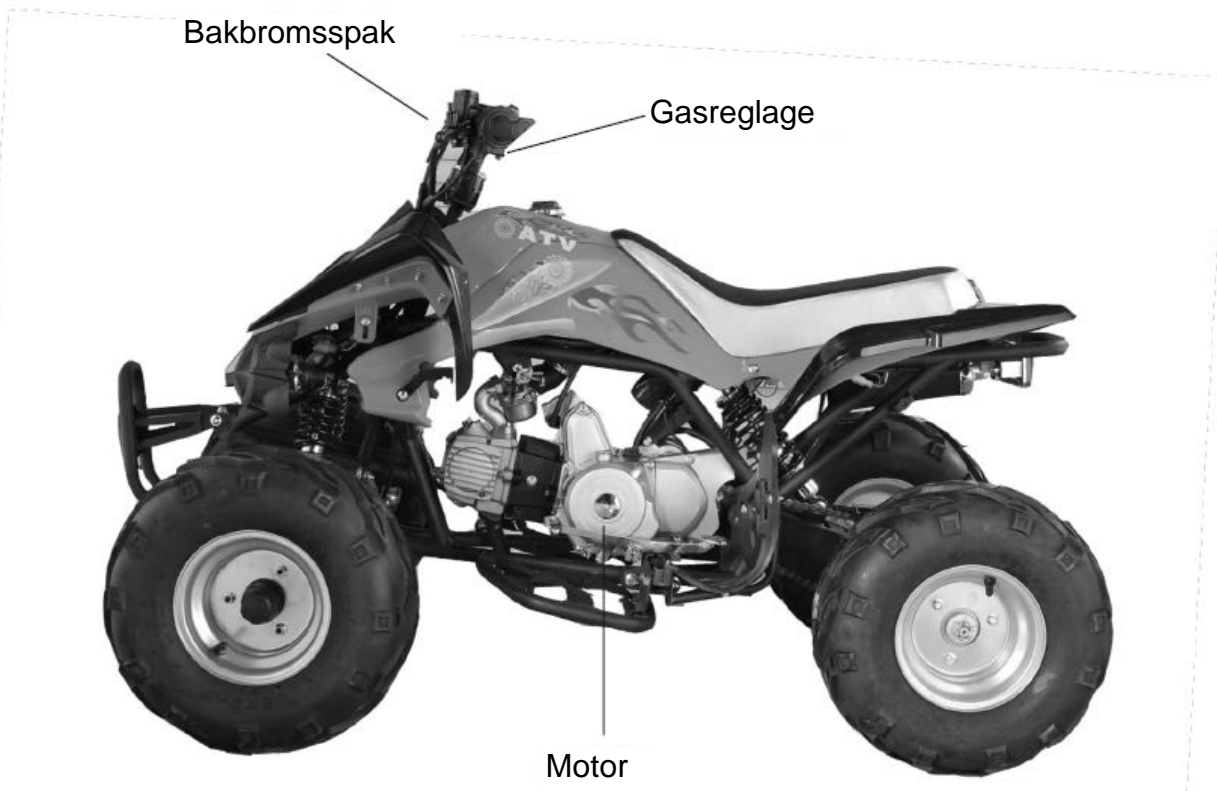
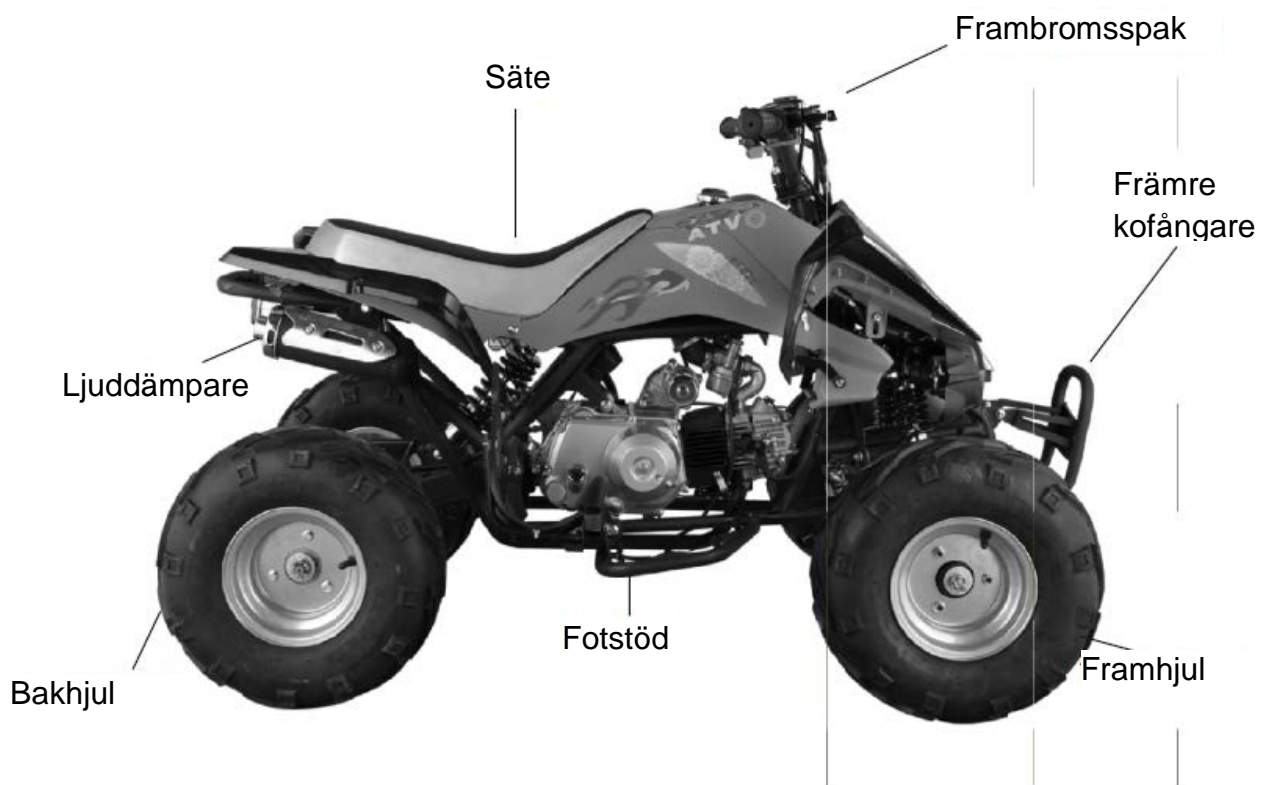

VIN-NUMMER

Var god anteckna din motorcykels VIN-nummer och motornummer nedan. Detta kommer att underlätta vid reservdelsbeställning och om fordonet utsätts för stöld.

① VIN-nummer



③ Motornummer



VIN-nummer: ☆ ☆
 Motornummer: ☆ ☆

ANMÄRKNINGAR

- ① VIN-numret är instansat på främre tvärgående stången.
- ② Fordonets typskylt är infäst på främre ramens övre stöd.
- ③ Motornumret är instansat på vevhusets nedre vänstra del.

TÄNDNINGSLÅS

Tändningslåset är placerat på fordonskroppens främre högra sida.

“☒” (FRÅN) och “○” (TILL) på låset anger

☒ (FRÅN): Motorn och belysningen kan inte aktiveras och nyckeln kan tas ut.

/ (TILL): Motorn och belysningen kan aktiveras och nyckeln kan inte tas ut.



Tändningslås

SÄTESLÅS

Sätelåset är placerad bakom dynan. Sätet lossar från fäste när sätelåsets lina dras bakåt. Sätet låses genom att sätta det på plats och trycka det nedåt.

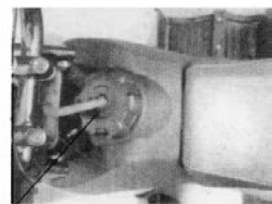

Bränsletanklock

BRÄNSLE OCH BRÄNSLETANK

Val av bränsle

Bränslet är en nyckelfaktor vid avgörandet om mängden utsläppta avgaser från motorn varför val av bränsle måste ske enligt nedanstående regler.

Det valda bränslet måste vara blyfritt eller lågblyat med oktantal 90 eller högre.

Bränsletank

Bränsletankens kapacitet är 4 l.

VARNING

- Motorbensin är ytterst lättantändligt och kan under vissa förhållanden vara explosiv. Fyll på bränsle i väl ventilerat område med motorn stoppad. Rök inte och tillåt inte öppen låga eller gnistor i det område där bränsle förvaras eller där påfyllning sker.
- Säkerställ att bränslet filtreras före påfyllning.
- Var noga med att inte spilla bränsle vid påfyllning. Spillt bränsle eller bränsleångor kan antändas. Om bränsle spills, säkerställ att området är torrt innan motorn startas.
- Undvik upprepad eller långvarig kontakt med huden eller inhalering av ångor.
- FÖRVARA BRÄNSLET UTOM RÄCKHÅLL FÖR BARN.

MANÖVERORGAN PÅ VÄNSTRA STYRET

Nödstoppknapp

Vid normal körning är väljaren ställd i mittläge. För väljaren åt höger eller vänster för att stoppa motorn. Parkeringsknapp

Tryck in knappen för att spärra bakhjulen när fordonet stannas. Dra in bakbromsspaken för att frigöra spärren närt körningen ska återupptas.

Startknapp

Tryck på knappen med parkeringsbromsen anbringad för att starta motorn.

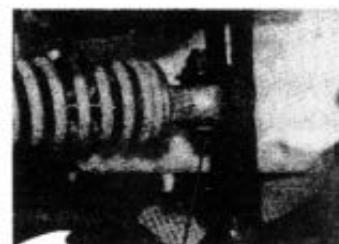
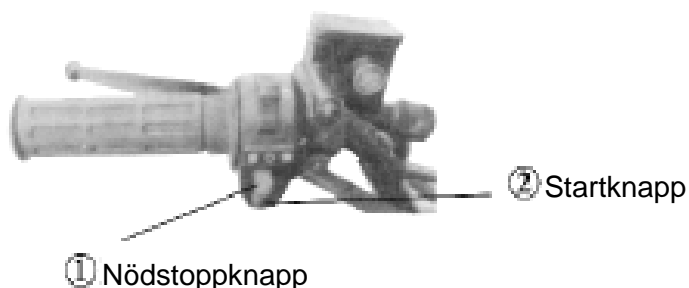

Säkerhetsbrytare



SÄKERHETSBRYTARE

Dra av säkerhetsbrytaren lock varvid motorn stoppar.

VARNING

Bind aldrig säkerhetsbrytarens lina på åkaren. I en nödsituation ska övervakaren dra säkerhetsbrytarens lina från fordonets baksida för att aktivera säkerhetsbrytaren så att motor omedelbart stoppar.

HASTIGHETSBEGRÄNSANDE ANORDNING

Lossa låsmuttern och skruva in justeringsskruven. Dra åter fast låsmuttern.

FÖRSIKTIGHET

Oerfarna åkare bör ställa in en lägre högsta hastighet för att undvika olyckor.

MOTOROLJA

Motoroljans kvalitet spelar en viktig roll för motorns prestanda och livslängd. Motoroljan måste väljas enligt nedanstående regler, och andra oljor får inte användas.

Rekommenderade motoroljor: motorolja för bensinmotorer Klass SAE15W/40- SE eller Klass SE, SF, SC enligt API Serviceklassificering

Fordonet har fyllts med motorolja Klass SAE 15W/40-SE före leverans, och smörjmedlet är endast lämpligt inom temperaturområdet +40 °C till -10 °C. Om annan motorolja används måste denna i alla avseenden vara teknisk ekvivalent. Viskositeten varierar mellan regioner och temperaturer varför smörjmedlet måste väljas i enlighet med våra rekommendationer. Om motorolja för bensinmotor Klass SAE15W/40 - SE inte kan erhållas kan motorolja för bensinmotor HQB-10 (eller HQB-6 i regioner när temperaturen är lägre än -10 °C) användas.

Före byte av smörjmedel, var god dränera ut oljan helt ur vevhuset och rengör insidan med ren fotogen. Fyll därefter på den nya oljan.

FÖRSIKTIGHET

Att köra motorn med låg oljenivå kan förorsaka svåra skador på motorn.

DÄCK

Korrekt lufttryck kommer att tillhandahålla maximal stabilitet, åkkomfort och livslängd för däck.

Kontroller däcktrycket ofta och justera om så erfordras.

Välj rätt utbytesdäck enligt specifikationerna i Tabell 1.

Tryck (kPa)	Fram: 100	Bak: 100
Däcksstorlek	Fram: 145/70-6	145/70-6

OBSERVERA

Däcktrycket ska kontrolleras innan du kör när däcken är kalla. Kontrollera däcken med avseende på snitt, fastnade spikar eller andra vassa föremål. Kontrollera fälgarna med avseende på bucklor eller deformation. Kontakta din återförsäljare angående utbyte av skadade däck eller punkterade innerslangar.

VARNING

- Försök inte laga ett skadat däck eller innerslang eftersom hjulbalansen och däckets tillförlitlighet kan äventyras.
- Fel lufttryck i däcken kommer att leda till onormal förslitning på mönstret och framkalla en säkerhetsrisk. Lägre än rekommenderat lufttryck i däcken kan medföra att däckets glider på underlaget eller krängs av fälgarna med förlust av kontroll över fordonet som följd.
- Körning med helt nedslitna däck är farligt och kommer att negativt påverka väggrepp och hantering.
- Användning av andra än i Tabell 1 angivna däck kan negativt påverka hanteringen.

Var god byt däcken när mönsterdjupet mitt på däckets när gränserna enligt Tabell 2.

Mönsterdjupets gränser	
Främre däck 2,0 mm	Bakre däck 2,0 mm

INSPEKTIONSVÄGLEDNING FÖRE KÖRNING

VARNING

Om inspektionen före körningen inte utförs kan personer eller utrustningen skadas allvarligt.

Inspektera din motorcykel varje dag före körning. De här listade punkterna tar bara ett par minuter att inspektera, och i långa loppet kan de spara tid, kostnader och ditt liv.

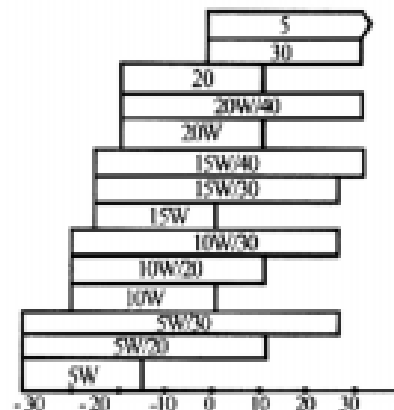

1. Oljenivån i motorn – fyll på motorolja om så erfordras. Kontrollera med avseende på läckage.
2. Bränslenivå – fyll på bränsle om så erfordras. Kontrollera med avseende på läckage.
3. Fram- och bakbromsarna – kontrollera funktionen och justera det fria spelet om så erfordras.
4. Däcken – kontrollera skick och lufttryck.
5. Gasreglagets funktion – kontrollera att det öppnar mjukt och stänger helt med styret i alla lägen. Kontrollera gashandtagets fria spel och gaskabelns smörjning och infästningar.
6. Fästelement – kontrollera att alla muttrar och skruvar är ordentligt fastdragna.
7. Styrsystemet – kontrollera att det löper mjukt och tillförlitligt. Åtgärda eventuella oegentligheter innan körningen. Kontakta din återförsäljare angående hjälp om du inte själv kan åtgärda problemet.

ATT STARTA MOTORN

Följ alltid den nedan beskrivna korrekta startproceduren.

VARNING

Kör aldrig motorn i slutet utrymme. Avgaserna innehåller den toxiska kolmonoxid (CO) som kan förorsaka medvetslöshet och även dödsfall.

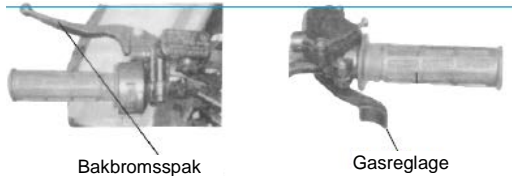

★ Startprocedur med startknappen

1. Placera fordonet på horisontalt underlag och anbringa bakbromsen genom att trycka ner parkeringsknappen.
2. Sätt nyckeln i tändningslåset och vrid den till läge (TILL).
3. Ställ nödstoppbrytaren i läge "TILL".
4. Tryck in startknappen samtidigt som du vrider gashandtaget något för att starta motorn. Släpp knappen genast när motorn startar.

OBSERVERA

Kör inte den elektriska startmotorn längre än 5 sekunder varje gång. Låt motorn vila i cirka 10 sekunder innan du åter trycker in startknappen. Säkerställ att gasreglaget hålls något öppen under starten och varmkörningen av motorn.



6. Säkerställ att motorn är väl varmkörd innan du kör iväg.

FÖRSIKTIGHET

Att öppna eller stänga gasreglaget helt och snabbt kan förorsaka att fordonet plötsligt kör framåt och leda till att du förlorar kontroll över fordonet.

★ Startprocedur med kickstarten

1. Utför stegen 1 - 2 i avsnittet "Startprocedur med startknappen".
2. Öppna gasreglaget något och trampa ner kickstarten snabbt och helt.

FÖRSIKTIGHET

- Låt inte kickstarten slå emot pedalstoppet eftersom annars motorkåpan kan skadas. Du kan även starta motorn med startknappen.
 - Lyft upp kickstartarmen varvid den återgår till pedalstoppet.
3. Utför stegen 5 - 6 i avsnittet "Startprocedur med startknappen".

INKÖRNING

För att säkerställa ditt fordon's framtida tillförlitlighet och prestanda ska extra uppmärksamhet riktas på hur du kör under de första två veckorna.

Undvik fullt gaspådrag och att belasta motorn hårt under denna period. Säkerställ att du varierar motorvarvtalet.

OBSERVERA

Efter inkörningsperioden ska underhåll enligt underhållsschemat utföras för att hålla fordonet i fullgott skick vilket avsevärt förlänger motorns livslängd.

KÖRNING

VARNING

Läs Säker körning på nytt innan du börja köra.

1. Fordonet är klart för körning när motorn har varmkörts.
2. Frigör parkeringsbromsen.

FÖRSIKTIGHET

Körning med endast en hand på styret kan medföra att du förlorar kontroll över fordonet.

3. Dra på gas gradvis så att fordonet kör framåt.
4. För att minska fordonets hastighet ska gaspådraget minskas samtidigt som du bromsar. Koordinera gasreglagets rörelse med bromsarnas för att erhålla en mjuk inbromsning.

OBSERVERA

Fram- och bakbromsarna ska användas samtidigt och får inte anbringas så kraftigt att hjulen låses eftersom annars bromseffekten kommer att minska och det blir svårt att kontrollera fordonet.

PARKERING

1. Släpp gashandtaget samtidigt som du bromsar för att låta fordonet stanna helt.
2. Vrid tändningsnyckeln till läge (FRÅN) och ta ut nyckeln när motorn har stannat.
3. Tryck ner parkeringsknappen på vänstra styrhandtaget.

KONTROLL OCH BYTE AV MOTOROLJA

Kontrollera oljenivån i motorn.

Kontrollera oljenivån i motorn varje dag innan du kör fordonet.

Nivån måste vara mellan övre och undre markeringarna på mätstickan.

1. Starta motorn och låt den arbeta på tomgång några minuter.
2. Stoppa motorn och placera fordonet på horisontalt underlag.
3. Vänta några minuter och avlägsna därefter oljepåfyllningslocket/mätstickan, torka den ren och sätt tillbaka mätstickan utan skruva fast den. Dra åter ut mätstickan. Nivån ska vara mellan övre och undre markeringarna på mätstickan.

Byte av motorolja

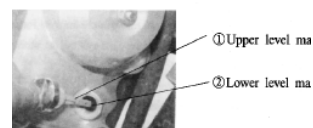
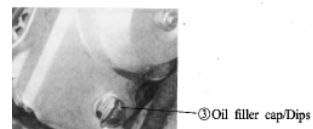

Motoroljans kvalitet är viktigaste faktorn för motorns livslängd. Byt motoroljan enligt specifikationerna i underhållsschemat.

1. Dränera ut motoroljan helt ur vevhuset.
2. Rengör vevhusets insida med ren fotogen.
3. Fyll på cirka 0,8 l specificerad motorolja.

Oljepåfyllningslock/
Mätsticka

Övre nivåmarkering

Undre nivåmarkering

FÖRSIKTIGHET

Att köra motorn med låg oljenivå kan förorsaka svåra skador på motorn. Vid körning i mycket dammiga förhållanden ska oljebytten ske oftare än specificerat i underhållsschemat.

Var god bortskaffa den använda motoroljan på ett miljövänligt sätt. Vi föreslår att du lämnar in den förslutna behållaren till ditt lokala återvinningscenter eller servicestation för återvinning. Kasta den inte i soporna, och håll inte ut den på marken eller i avloppet.

TÄNDSTIFT

Val

Rekommenderat tändstift: C7HSA NGK

Kontroll och byte.

1. Koppla bort tändstiftskabeln från tändstiftet.
2. Avlägsna eventuell smuts runt tändstiftets infästning. Skruva ut tändstiften med tändstiftsnyckeln i verktygssatsen.
3. Inspektera elektroderna och porslinet i mitten med avseende på avlagringar, erosion eller kolrester. Om tändstiftet är svårt eroderat eller bemängt med avlagringar ska det bytas. Rengör ett kolbemängt eller vått tändstift med en tändstiftrengörare eller använd en mässingstrådborste.
4. Kontrollera tändstiftgapet med ett bladmått. Böj sidoelektroden försiktigt om justering erfordras.

Tändstiftgapet ska vara 0,6 - 0,8 mm.

Säkerställ att tändstiftets packning är i gott skick.

5. Gänga först in tändstiftet med handen för att undvika korsgängning, och dra därefter fast det med tändstiftsnyckeln.

6. Återanslut tändstiftskontakten.

① Sidoelektrod

② Mittelektrod



LUFTRENARE

Luftrenaren ska servas minst en gång var 30:e åkdag. Serva oftare vid körning i onormalt våta eller dammiga områden. Kontakta återförsäljaren angående ytterligare information.

1. Ta ut luftrenaren ur ramen.
2. Demontera den och ta ut filterelementet.
3. Tvätta filtret i rent, icke lättantändligt lösningsmedel med hög flampunkt och låt det torka.

VARNING

Använd aldrig motorbensin eller lösningsmedel med låg flampunkt för rengöring av filterelementet eftersom annars brand eller explosion kan inträffa.

4. Lägg filterelementet i motorolja Klass 15W/40QE tills det är mättat, och krama då ut överskottsolja.
5. Rengör luftfilterhusets insida och utsida.
6. Montera tillbaka de avlägsnade delarna i omvänd ordningsföljd.

FÖRSIKTIGHET

- Det är förbjudet att starta motorn utan luftfilterelementet installerat eftersom detta kan medföra snabbt slitage på kolven och cylinderväggen.
- Säkerställ att luftfilterelementet är oskadat.
- Hindra vatten från att nå luftfilterelementet när fordonet tvättas.

KONTROLLERA ATT INGET LÄCKAGE FINNS I LUFTFÖRSÖRJNINGSLINJEN

Kontrollera regelbundet att inget läckage finns i luftförsörjningslinjen och reparera eller byt defekta delar för att säkerställa normal lufttillförsel.

GASHANDTAGETS FUNKTION

1. Kontrollera att gasreglaget kan föras mjukt från fullt öppet till helt stängt läge vid styrets båda ändlägen.
2. Mät spelet i gasreglaget vid spakens fläns.
Normalt spel är mellan 2 och 6 mm.
Lossa låsmuttern och vrid justeringskruven för att justera spelet.

TOMGÅNGSVARVTAL

Motorn måste vara på normalt temperatur för noggrann justering av tomgångsvarvtalet.

OBSERVERA

Försök inte kompensera för fel i andra system genom att justera tomgångsvarvtalet. Låt din återförsäljare utföra regelbundet justering av förgasaren.

1. Varmkör motorn.
2. Anslut en varvräknare på motorn (en fjärrstyrd kan användas).
Vrid gasreglagets stoppskruv medurs (i pilens A riktning) för att höja tomgångsvarvtalet och moturs (i pilens B riktning) för att sänka det.
3. Om motorn inte arbetar på tomgångsvarvtal eller med för lågt varvtal ska stoppskruven ställas i till mittläge mellan ändlägen för att underlätta blandningen luft och bränsle.
4. Kör motorn igen och efterjustera gasreglagets stoppskruv om så erfordras.

FÖRSIKTIGHET

Eftersom förgasaren är ett precisionsinstrument får den inte demonteras utan yrkesmässiga kunskaper.

VARNING

Förgasarens balansrör ska kontrolleras ofta för att säkerställa att damm eller andra föroreningar inte finns på insidan eftersom annars en olycka kan inträffa.

INSPEKTION AV FRAMFJÄDRINGEN

1. Kontrollera framgaffelenheten genom att låsa frambromsen och pumpa gaffeln kraftigt upp och ner. Fjädringen ska arbeta smidigt.
2. Kontrollera främre stötdämparen med avseende på oljeläckage och deformation.
3. Kontrollera noga att fästelementen på framfjädringen är fastdragna.

FÖRSIKTIGHET

Stötta fordonet ordentligt för att hindra att det välter.

Om defekter påträffas på framgaffeln ska den bytas eller repareras.

Gasreglagets stoppskruv

KONTROLLERA BROMSSYSTEMET

Bromssystemet ska kontrolleras varje dag innan du använder fordonet.

1. Kontrollera att oljenivån i bromsens huvudcylinder är korrekt.
2. Kontrollera systemet med avseende på läckage.
3. Kontrollera bromsslängen och huvudcylindern med avseende på sprickor.
4. Kontrollera bromsskivan med avseende på slitage.
5. Kontrollera att spelet i bromsspaken är korrekt.

FÖRSIKTIGHET

Den hydrauliska skivbromsen är konstruerad för att arbeta med högt tryck.

Av säkerhets- och tillförlitlighetsskäl får bromsslängen, huvudcylindern och bromsvätskan inte användas under längre tid än som anges i bruksanvisningen.

Låt din återförsäljare underhålla eller reparera det hydrauliska skivbromssystemet.

Om bromsspaken känns "mjuk" när du bromsar finns luft i bromssystemet. Bromssystemet måste då avluftas innan du använder fordonet eftersom bromsverkan är avsevärt nedsatt och kan även leda till en olycka. Kontakta din återförsäljare angående kontroll och reparation av bromssystemet.

BAKRE HYDRAULISK SKIVBROMS

Motorcykeln är försedd med en skivbromssats med en cylinder.

BROMSVÄTSKA

Kontrollera bromsvätskenivån i huvudcylindern på styrets högra handtag och fyll på med specificerad vätska om så erfordras. Bromsvätskans nivå kommer att falla när bromsbeläggen slits ner. Bromsen ska inspekteras periodvis.

VARNING

- Bromsvätska är starkt irriterande. Undvik kontakt med huden eller ögonen. Vid kontakt ska området sköljas rikligt med vatten och läkare uppsökas vid kontakt med ögonen.
- Förvara bromsvätskan utom räckhåll för barn.

Den i bromssystemet använda vätskan är en icke petroleumbaserad bromsolja Nr. 4604. Blanda den aldrig med andra oljor såsom silikonolja eftersom i så fall bromssystemet kan skadas allvarligt.

FÖRSIKTIGHET

- Det är förbjudet att använda begagnad vätska eller vätska som förvarats i en öppen behållare.
(Använd inte vätska som förvarats under en längre tid eftersom den innehåller fukt.)
- Hantera bromsvätskan försiktigt eftersom den kan skada plast och lackerade ytor.

AVGASLUDDÄMPARE

Rensa regelbundet bort kolavlagringar i avgasröret. Kontrollera avgasrörets insida med avseende på sprickor och korrosion. Reparera eller byt om så erfordras.

BATTERI

Batterielektrolyt är toxisk varför den inte får bortskaffas hur som helst. Hantera den i enlighet med nationella och lokala miljöskyddslag.

Kontrollera

Elektrolytens nivå i batteriet ska vara mellan ÖVRE nivåmarkeringen och UNDRE nivåmarkeringen. Om elektrolyten är vid den UNDRE nivåmarkeringen ska destillerat vatten fyllas på till ÖVRE nivåmarkeringen.

FÖRSIKTIGHET

Ta ut batteriet och fulladda det om fordonet ska förvaras under en längre tidsperiod. Förvara det sedan svalt och torrt. Om batteriet ska sitta kvar i motorcykeln ska först den negativa kabeln (-) kopplas bort från batteripolen och därefter den positiva kabeln (+). Vidrör inte de positiva och negativa kablarna med metallföremål för att undvika kortslutning under ovanstående åtgärder. **VARNING**

- Batteriet alstrar explosiva gaser. Håll gnistor, öppen låga och cigaretter på avstånd. (Säkerställ tillräcklig ventilation när batterier laddas eller används i slutna utrymmen.

- Batterier innehåller svavelsyra (elektrolyt). Kontakt med hud eller ögon kan förorsaka svåra brännskador. Bär skyddande kläder och ett visir.

Spola rikligt med rent vatten om elektrolyt kommer i kontakt med huden.

Om elektrolyt kommer i kontakt med ögonen ska dessa spolats rikligt med rent vatten i minst 15 minuter och läkare kontaktas omedelbart.

- Elektrolyt är toxisk. Vid förtäring, drick stora mängder vatten eller mjölk, förtär magnesium eller vegetabilisk olja och kontakta en läkare.

- **FÖRVARA BATTERIET UTOM RÄCKHÅLL FÖR BARN.** Öppna batterilådans lock. Koppla först bort den negativa kabeln från batteriet och därefter den positiva kabeln.

3. Lyft ut batteriet ur lådan.

① Batterilådans lock ② Skruv ③ Negativ kabel ④ Batteri ⑤ Säkring ⑥ Positiv kabel **VERKTYGSSATS**

Vissa reparationer, mindre justeringar och byte av delar kan utföras "på väggkanten" med verktygen i satsen.

① Blocknyckel, 8 X 10 mm ② Dubbeländad skruvmejsel ③ Blocknyckel 12 X 14 mm
④ Skruvmejselhandtag ⑤ Tändstifthylsa ⑥ Verktygspåse

SJÄLVÅTERSTÄLLANDE ÖVERBELASTNINGSSKYDD

Fordonet är försett med ett självåterställande överbelastningsskydd. Skyddet bryter kretsen automatiskt vid problem såsom kortslutning eller överbelastning och sluter kretsen automatiskt några sekunder sedan du slagit till kraften för felsökning.

FELSÖKNING

Kontakta din återförsäljare om du får problem med fordonet.

FÖRSIKTIGHET

Demontera eller underhåll inte fordonet i avsaknad av yrkesmässiga kunskaper.

RENGÖRING

Rengör ditt fordon regelbundet för att bevara ytans finish, och inspektera med avseende på skada, slitage och olje- eller bromsvätskeläckage.

FÖRSIKTIGHET

Vatten eller luft under högt tryck kan skada vissa delar på motorcykeln.

Undvik att spruta vatten under högt tryck på följande områden: Hjulnav; Tändningslås; Förgasare; Manöverdon på styret; Ljuddämparens utlopp; Under bränsletanken; Drivkedjan; Under sätet

1. Tvätta hela fordonet med mycket vatten.
2. Torka fordonet torrt, starta motorn och låt den arbeta i flera minuter.

VARNING

Bromsverkan kan tillfälligt vara nedsatt omedelbart efter att motorcykeln tvättats. Ha i åtanke längre stoppträckor för att undvika olyckor.

3. Prova bromsarna före körning. Flera inbromsningar kan krävas för att återställa normal bromsverkan.
4. Smörj drivkedjan omedelbart sedan motorcykeln tvättats och torkats.

VÄGLEDNING FÖR FÖRVARING

Vissa åtgärder måste vidtas när fordonet ska ställas undan till långtidsförvaring för att minska riskerna för sänkta prestanda. Utför erforderligt underhåll före förvaringen för att säkerställa fordonets höga prestanda efter förvaringen.
Förvaring

1. Rengör, torka fordonet torrt och vaxa ytan.
2. Töm bränsletanken och förgasaren. Spreja icke lackade metallytor med rostskyddsmedel.

VARNING

Motorbensin är ytterst lättantändligt och kan under vissa förhållanden vara explosivt. Utför detta arbete i väl ventilerat område med stoppad motor. Rök inte och tillåt inte öppen låga eller gnistor i det område där motorbensin dräneras eller och där bränslepåfyllning sker.

3. Demontera tändstiftet och håll in en liten mängd olja (cirka 15 - 20 ml) i cylindern. Kör startmotorn några sekunder eller trampa ner kickstarten upprepade gånger för att sprida oljan på cylinderns insida. Återmontera därefter tändstiftet.

4. Rengör och smörj drivkedjan.
5. Smörj alla manöverkablar.

FÖRSIKTIGHET

När batteriet tas ut ur fordonet ska först den negativa kabeln kopplas loss och därefter den positiva kabeln. När batteriet återinstalleras ska proceduren utföras i omvänd ordningsföljd. Tändningsnyckeln måste stå i läge FRÅN när ovanstående arbeten utförs.

6. Täta ljuddämparens utlopp med en plastpåse för att skydda den från fukt.
7. Täck fordonet (använd inte plast eller andra ytbehandlade material) och förvara det i ett icke uppvärmt och fuktfritt område.

Förvara inte fordonet i direkt solljus.

ATT AVBRYTA FÖRVARINGEN

1. Ta bort skyddstäckningen från fordonet och rengör det.
2. Ladda om så erfordras batteriet och installera det.

3. Rengör bränsletankens insida från rostskyddsmedel och fyll på färskt bränsle.
4. Utför inspektionen före körning. Provkör fordonet med låg hastighet i ett skyddat område, på avstånd från trafik.

UNDERHÅLL

Underhållsschemat specificerar hur ofta du ska låta serva din motorcykel och vad som måste åtgärdas. Det är ytterst viktigt att din motorcykel servas enligt schemat för att bibehålla den höga säkerhetsgraden, tillförlitligheten och de låga avgasutsläppen.

UNDERHÅLLSSCHEMA

Nedanstående underhållsschema anger allt erforderligt underhåll under normala förhållande för att hålla ditt fordon i bästa skick. Vid körning i onormalt dammiga eller våta förhållanden ska fordonet servas oftare än vad som anges i schemat. Underhållsarbetet ska utföras av korrekt utbildade och utrustade tekniker.

I: INSPEKTERA OCH RENGÖR, JUSTERA, SMÖR ELLER BYT OM SÅ ERFORDRAS

C: RENGÖR

1: SMÖRJ

	Första veckan	Var 30:e dags körning	Varje år
Bränslesystem	I		
Gasreglagets funktion		I	
Luftrenare		C	
Tändstift		I	
Tomgångsvarvtal	I	I	
Drivkedja	I och L	I och L	
Slitage på bromsbelägg			
Bromssystem	I	I	I
Muttrar, skruvar och fästelement	I	I	
Hjul	I	I	I
Styrsystem			I
Upphängningssystem		I	I

ELSCHEMA

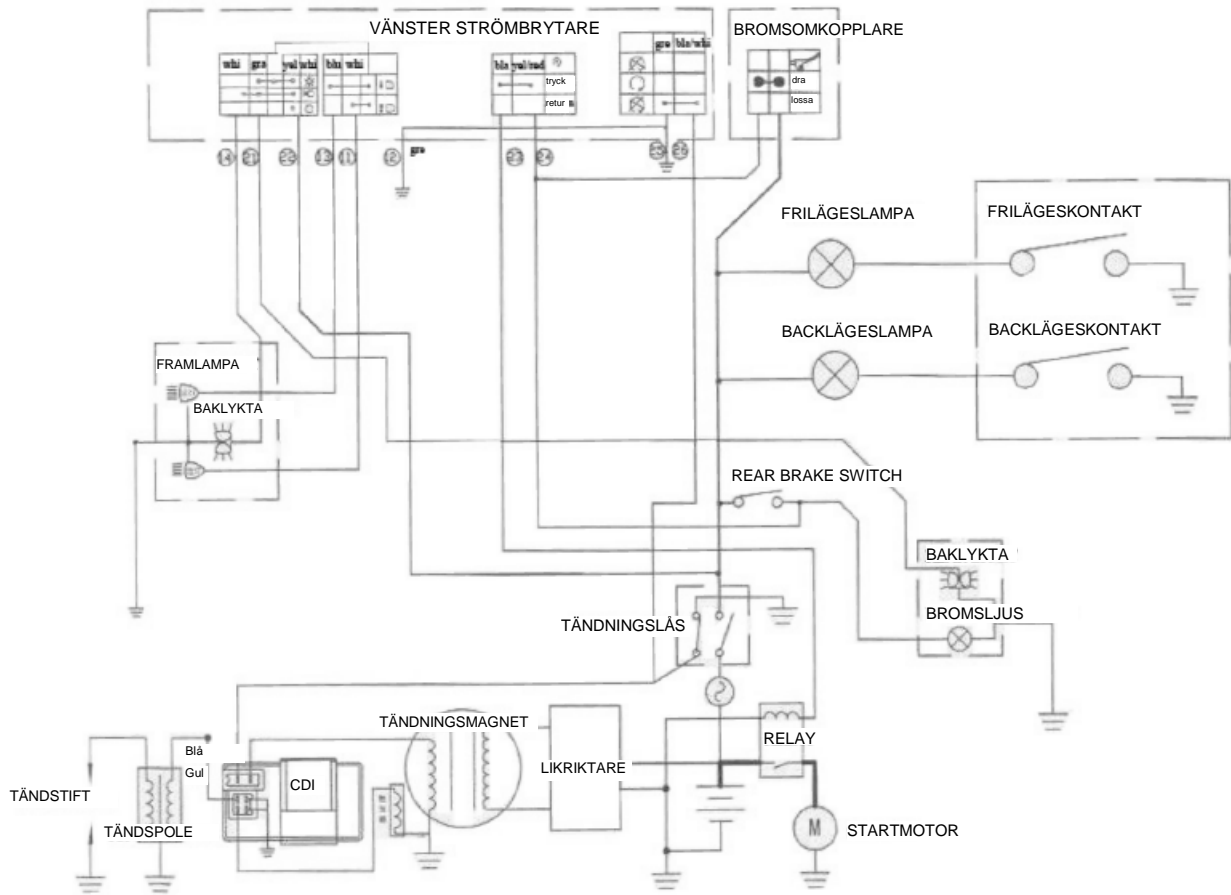



DAR0957

GARANTIPERIOD

Produkten har 3 månaders garanti, från inköpsdagen.

Garantin gäller alla fabrikations- och materialfel.

Importör ansvarar för korrigerande av delar eller produkten om de konstateras vara felaktiga.

Kassakvitto, leveranslista, köpfaktura eller garantibevis skall uppvisas vid garantianspråk.

DENNA GARANTI TÄCKER INTE:

- A. Normalt slitage och nedbrytning.
- B. Normalt underhåll.
- C. Reparationer som förorsakats försumelse, felaktig användning, olyckor, olämpliga tillsatser, överbelastning eller ansträngning, vanskötsel, dåligt utfört underhåll eller reparation, onormal användning eller missbruk.
- D. Ett fordon som inte har framförts på ett skäligt och ansvarsfullt sätt.
- E. Vid köp av en ATV från en av tillverkare icke auktoriserad återförsäljare.

DENNA GARANTI GÄLLER INTE OM:

- A. Fordonet har sålts, reparerats, servats, demonterats, justerats eller modifierats av annan person än en av importör auktoriserad återförsäljare.
- B. Fordonet inte framförs och underhålls enligt rekommendationerna i bruksanvisningen.
- C. Förarens vikt överstiger 80 kg (176 lb).
- D. Havererad växellåda till följd av felaktig växling.
- E. Ägaren underlåter att utföra sina skyldigheter.

ÄGARENS SKYLDIGHETER:

- A. Inkörningsproceduren enligt beskrivning i denna bruksanvisning måste noga följas.
- B. Allt arbetet på fordonet ska utföras av en av importör auktoriserad återförsäljare.
- C. Ägaren ska frakta fordonet till en auktoriserad återförsäljare för periodiskt underhåll enligt anvisningarna i det tillhandahållna underhållsschemat. Detta arbete sker på ägarens bekostnad. Vi rekommenderar att, när garantiperioden löper ut, arbeten på fordonet och underhåll fortfarande utförs av en auktoriserad återförsäljaren för att förlänga fordonets livslängd.
- D. Använd inte fordonet om en uppenbar defekt medför faror, inverkar på tillförlitligheten eller förorsakar ytterligare skada.
- E. Meddela återförsäljaren när ett problem uppträder, och låt återförsäljaren inspektera fordonet inom tio dagar.
- F. Även eventuella andra anvisningar i bruksanvisningen ska efterlevas.
- G.

Importör:

Pohjolan Sinivalko Oy

Onnentie 7, 63610 Tuuri, FINLAND.

Tel. +358 10 770 7000

EY - VAATIMUSTENMUKAISUUSVAKUUTUS KONEESTA
EG - FÖRSÄKRAN OM MASKINENS ÖVERENSSTÄMMELSE
EC - DECLARATION OF CONFORMITY OF THE MACHINERY

Valmistajan toiminimi ja osoite: / Tillverkarens namn och adress: / The name and the address of the manufacturer:

YongKang Sunyee Industrial Co.,Ltd
No 75 SiFang Road, Xicheng Street, Yongkang city,
Zhejiang Province, P.R.China



Henkilön nimi ja osoite, joka on valtuutettu kokoamaan teknisen eritelmän: / Namn på och adress till den person som är behörig att ställa samman den tekniska dokumentationen: / Name and address of the person authorised to compile the technical file:

YongKang Sunyee Industrial Co.,Ltd
No 75 SiFang Road, Xicheng Street, Yongkang city,
Zhejiang Province, P.R.China

vakuutamme, että / försäkrar att / we declare that

Laite / Produkt / Device: **Mönkijä / Fyrhjuling ATV / Quadwheel ATV**
Tyypikoodi / Typkod / Type Code: **Coman motors 50cc Y15-50 (DAR0956), 90cc Y21-90 (DAR0957)**

täyttää seuraavien direktiivien vaatimukset / uppfyller kraven enligt följande direktiv / meets the provisions for the following directive:

Konedirektiivi / Maskindirektivet / Machinery Directive	2006/42/EC
EMC-direktiivi / EMC-direktivet/ EMC Directive	2014/30/EU
Tuoteturvallisuudirektiivi / Allmän produktsäkerhet direktivet / General Product Safety Directive	2001/95/EC

Ja lisäksi vakuutamme, että seuraavia eurooppalaisia yhdenmukaistettuja standardeja on sovellettu / Vi försäkrar dessutom att följande europeiska harmoniserade standarder har använts / And furthermore, we declare that the following European harmonised standards have been used:

EN ISO 12100:2010, EN 60204-1:2006 + AC:2010, EN 1679-1:1998+A1:2011, EN 1037:1995+A1:2008

Place, date: **Yongkang city, Zhejiang Province, P.R.China, 1st December 2016**

Signature and stamp: **永康市尚野工贸有限公司**
YONGKANG SUNYEE INDUSTRIAL CO.,LTD

王欢