



BRUKSANVISNING



4-T
Vattenpump med förbränningsmotor
DAR 0465

Lue ja perehdy tähän ohjeeseen ennen koneen käyttöönottoa!
Läs och sätt dig in i denna bruksanvisning innan du börjar använda maskinen!
Read these instructions carefully before using the machine!!



Panther



Gratulationer till ett lyckat val! Läs dessa anvisningar noggrant innan du börjar använda maskinen, eftersom felaktig användning kan leda till risksituationer.

Säkerhetsanvisningar

Säkerhetssymbolernas betydelse

	Läs bruksanvisningen innan maskinen används		OBS! Fara!
-----------------------------------------------------------------------------------	---------------------------------------------	-----------------------------------------------------------------------------------	------------

Följande säkerhetsanvisningar måste följas till punkt och pricka:

- Följ bruksanvisningarna. Användning som strider mot anvisningarna kan medföra livsfarliga situationer eller leda till att maskinen skadas.
- **Motorns avgaser är mycket giftiga vid inandning.** Använd aldrig maskinen i slutna utrymmen. Försäkra dig om tillräcklig ventilation.
- Vid vistelse i förbränningsmotorns direkta närhet måste hörselskydd användas. Maskinens buller kan överstiga 85 dB (A).
- Bränslet är lättantändligt och explosionsbenäget. Stäng av motorn under tankning och påfyllning av olja. Om bränsle eller smörjolja rinner ovanpå motorn, rengör motorn noggrant. Rök inte under tankning eller påfyllning av olja.
- Motorn upphettas vid användning. Vidrör inte motorns varma delar under användningen eller direkt efter användningen. Låt maskinen svalna innan förvaring eller serviceåtgärder.
- Stäng av motorn före service, rengöring och inspektion.
- Använd inte en maskin som inte har justerats eller monterats korrekt. Använd heller inte en utrustning vars konstruktion skadats eller är bristfällig på annat sätt.
- Använd eller förvara inte motorn intill lättantändliga, explosiva eller andra farliga ämnen.
- Låt inte okunniga eller barn använda maskinen. Håll barn och djur på avstånd från maskinen.
- Ändra inte maskinens konstruktion. Ändring av maskinens konstruktion kan leda till allvarlig risksituation och eliminerar garantin.
- Använd inte maskinen om du är trött, onycter eller sjuk.
- Vattenpump med förbränningsmotor får inte användas på ojämnt underlag, motorsmörjningen kan bli otillräcklig.

Varning! Observera och var medveten om, innan ibruktagandet, att användningen av en motorförsedd utrustning alltid inbegriper risker som aldrig kan elimineras helt.

Panther



Beskrivning av utrustningen.

1. Choke-spak
2. Gasreglage
3. Luftfilter
4. Ljuddämpare
5. Plastkoppling till tryckslang
6. Påfyllningskoppling (kärnvatten)
7. Plastkoppling till insugslang
8. Pumpens tömningskoppling
9. Oljepåfyllning/måttsticka
10. Dräneringsplugg för motorolja
11. Avstängningsspak
12. Bränsletank
13. Startspak

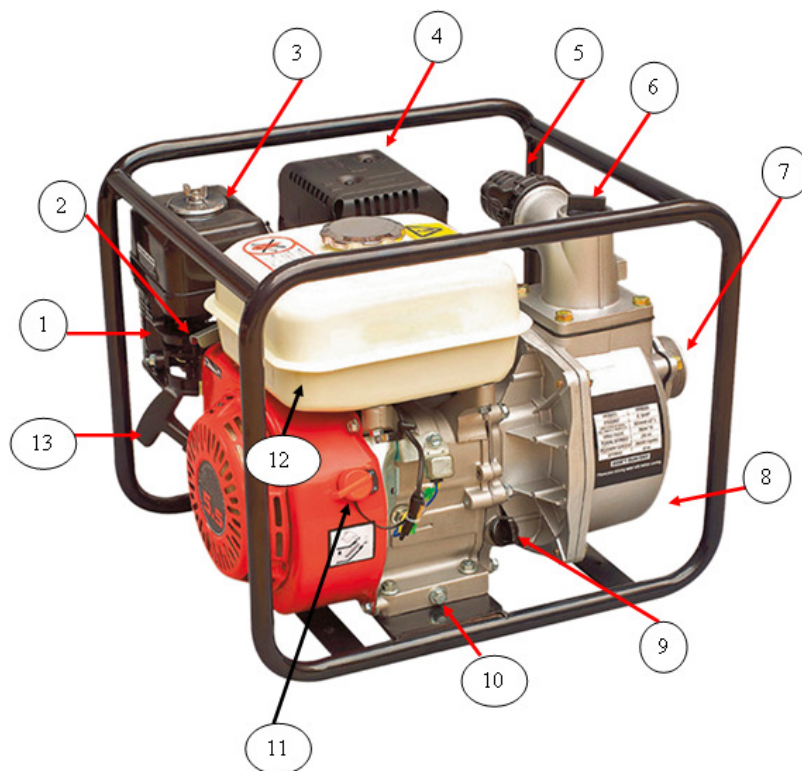

Bruksanvisning

Vattenpumpen med förbränningsmotor är avsedd för pumpning av rent och grått vatten, för olika ändamål.

Vattenpumpen med förbränningsmotor kan till exempel användas för bevattning av grönsaksland, tömning av bassänger, brunnar etc.

Vattenpumpen med förbränningsmotor är inte avsedd för anslutning till dricksvattennätet. Pumpning av havsvatten kan fräta och orsaka oxidering av pumpdelarna.

Töm pumphuset på vatten innan förvaring. Kvarvarande vatten skadar pumphuset och tätningarna.

Pumpens förberedelser.

1. Koppla ihop insugs- och tryckslangen, och silen i änden på insugsslangen. Sätt även fast slangar och klämmor. Använd fiberförstärkta slangar.
2. Placera insugsslangen där vatten tas in och tryckslangen dit vattnet förflyttas.
3. Öppna påfyllningsöppningens lock och fyll pumpen med vatten och stäng locket.
4. Starta motorn, i början finns det luft i pumpen och slangen men efter en stund försvinner luften och vatten börjar flöda i slangen.
5. Justera mororns varvtal efter önskemål.
6. Kör inte motorn vid max varvtal under längre stunder.
7. Om insugsslangen är lång eller insugshöjden hög och pumpen inte får vattenflödet att fungera, sätt fast en bottenventil i änden på insugsslangen (tillbehör) och fyll insugsslangen och pumpen med vatten.
8. Starta motorn och försök igen.

KONTROLLERA ATT INGA FASTA MATERIAL, SÅSOM STENAR, FÖLJER MED VATTNET IN I VATTENPUMPEN.

Panther



ANVÄNDNING

- MOTORERNA LEVERERAS UTAN SMÖRJOLJA, TILLSÄTT SMÖRJOLJA INNAN ANVÄNDNINGEN.
- Observera att vid val av smörjmedel måste hänsyn tas till omgivande temperatur. Välj smörjoljans SAE-viskositet enligt medföljande tabell.
- Kontrollera att maskinens alla skruvar och anslutningar har dragits åt ordentligt.
- Kontrollera tändstiftets stiftavstånd (se avsnitt UNDERHÅLL OCH SERVICE).

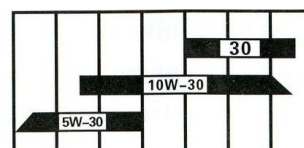

Omgivande temperatur

FÖRE START

Innan du startar motorn, kontrollera åtminstone följande punkter:

Smörjoljenivå

- Placera motorn på ett jämnt underlag så att motorn ligger vågrätt.
- Ta upp oljestickan och kontrollera att oljenivån ligger mellan markeringarna. Fyll på olja vid behov. Överfyll inte behållaren.
- Använd endast rekommenderade oljesorter.

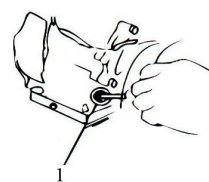

1. Öljepåfyllningsöppning

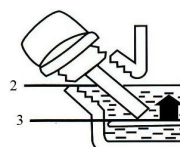

2. Oljenivå, övre gräns

3. Oljenivå, nedre gräns

Bränslenivå

- Öppna bränsletankens lock och kontrollera bränslenivån genom påfyllningsöppningen.
- Om bränslenivån är låg, fyll på bensen men tanka inte fullt utan lämna luftutrymme.
- Använd endast blyfri bensen som bränsle.
- Om motorn varit oanvänd under en längre tid, kan bensen vara gammal. Töm då behållaren och byt ut den gamla bensen mot ny.
- Töm bränsletanken innan transporter.

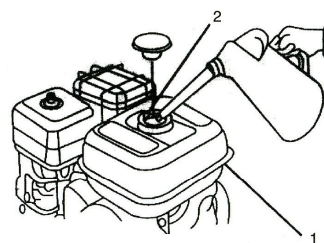

1. Bränsletank

2. Fyllningsöppning

3. Röd påfyllningsgräns

Panther



START

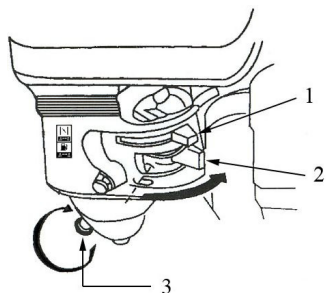

1. GASSPAK
2. CHOKE-SPAK
3. TÖMNINGSPLUGG



AVSTÄNGNINGSSPAK

- Vrid stoppspaken till startläget "ON".
- Öppna gasspaken helt (läge "ON") och för choke-spaken till läget "CHOKE".
- Dra ut startsnöret tills du känner ett motstånd. Starta motorn genom att rycka kraftigt och jämnt några gånger.
- När motorn startar, låt choken vara kvar i start choke-läget en kort stund.
- Vrid choken till driftläget "RUN" och justera motorn till önskad drifhastighet med gasspaken.



OBS! Dra alltid startsnöret rakt utåt. Om startsnöret dras ut så att snöret ligger an, slits snöret snart av. Håll alltid i handtaget när snöret snurrar tillbaka. Låt aldrig snöret snurra tillbaka fritt från utdraget läge, eftersom snöret då kan gå sönder och startsystemet ska skadas.

Panther



UNDERHÅLL OCH SERVICE



OBS! Stäng alltid av maskinen och låt den svalna innan serviceåtgärder utförs.

- **OBS! • Kontrollera att brytaren står i OFF-läge och tändstiftssladden är urkopplad innan du påbörjar underhåll.**

Dagligt underhåll

- Rengör från damm och smuts efter användning. Använd inte lättantändliga eller frätande medel vid rengöring.
- Rengör motorns kylsystem och fläkt från smuts.
- Kontrollera att driftmekanismerna fungerar korrekt.



Kontrollera regelbundet följande:

- Smörjoljenivå.
- Luftfilter och luftfilterhöljet. Rengör vid behov.
- **Byt ut luftfiltret om det är slitet eller skadat eller den inte längre kan rengöras med gott resultat.**
- Kontrollera att motorns alla fästelement (bultar och muttrar) är åtdragna.
- Kontrollera så att utrustningen inte har förslitningar eller skador.
- Byt smörjolja efter 100 drifttimmar. Kör motorn varm först. Stäng sedan av motorn och öppna bottenpluggen och låt den gamla oljan rinna ut. Sätt tillbaka bottenpluggen och fyll på olja.

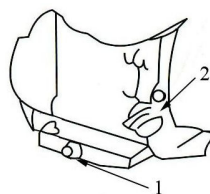

1. ÖLJETÖMNINGSPLUGG

2. ÖLJEPÅFYLLNINGSPÖPPNING

- **Kassera restolja i enlighet med bestämmelserna.**

- Kontrollera tändstiftets skick. Lossa tändstiftet, rengör tändstiftet försiktigt (endast när motorn svalnat) och justera stiftavståndet till 0,6-0,7 mm. Åtdragningsmoment 12-15 Nm. Dra inte åt för hårt!
- Tändstift, rengör och byt ut vid behov.
- Bränsletankens slamfilter.
- Bränsleslangar, byt ut vid behov.

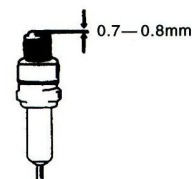
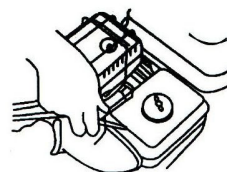

Panther



LÅNGTIDSFÖRVARING



OBS! Det är viktigt att vissa serviceåtgärder utförs innan förvaring, så att din maskin förblir i bruksskick!

FÖRE FÖRVARING

Utför alltid följande åtgärder innan vinterförvaring eller annan långtidsförvaring.

- Avlägsna smuts från maskinens yta.
- Töm bränsletanken.
- Starta motorn och låt den gå på tomgång tills motorn stannar. Då förbränns all kvarvarande bränsle i motorn och förgasaren.
- Låt motorn svalna i cirka ½ timme.
- Kontrollera att förgasaren är tömd på bränsle genom att öppna dräneringspluggen under förgasaren. Sätt tillbaka pluggen.
- Lossa tändstiftet.
- Häll cirka en tesked motorolja i motorn via tändstiftsöppningen.
- Dra sakta i startsnöret några gånger så att oljan fördelas i motorn.
- Sätt tillbaka tändstiftet.
- Förvara maskinen torrt.

EFTER FÖRVARING

- Utför följande åtgärder efter förvaringen.
- Lossa tändstiftet.
- Dra kraftigt i startsnöret några gånger så att motorn töms på överskott av olja.
- Kontrollera tändstiftets skick. Sätt tillbaka tändstiftet.
- Kontrollera hela maskinens skick. Förbered maskinen för användning.

Panther



STÖRNING	MÖJLIG ORSAK	ÅTGÄRD
Motorn startar inte eller stannar	Felaktigt tillvägagångssätt	Följ bruksanvisningarna
	Otillräckligt med bränsle	Kontrollera oljemängden och fyll på vid
	Sot på tändstiftet	Rengör och kontrollera tändstiftet
	Bränslefiltret igentäppt	Rengör eller byt filter
Motorn fungerar men är kraftlös	Felinställd chock-spak	Använd RUN-läget
	Smutsigt luftfilter	Rengör eller byt filter
	Felaktiga förgasarinställningar	Lämna maskinen på service
Motorn knycker	Kontrollera bränslets renhet	Töm behållaren och fyll på med nytt
Motorn går ojämnt	Felaktigt stiftavstånd på tändstift eller	Kontrollera eller byt tändstift
Motorn ryker	Mycket orenheter i motoroljan	Byt motorolja

MOTOR		VATTENPUMP	
Motortyp	4-takts, OHV, luftkyld	Modell	50
Tändning	elektronisk	Slangkoppling	2"
Bränsle	blyfri bensin	Maximal vattenmängd	600l/ min
Slagvolym	196 cm ²	Maximal insugshöjd	8 m
Slag x borring (mm)	54 x 68	Maximal lyfthöjd	30
Kompressionsförhållande	8,5:1		
Högsta effekt	4,8 kW/ 6,5 hk		
Bränsleförbrukning	310 g/kWh		
Bränsletank	3,6 l		
Oljerymd	0,6 l		
Vikt	17kg(15.5KG)		

Panther



SPRÄNGSKISS ÖVER VATTENPUMPEN

Round Pumps Series Sketch map

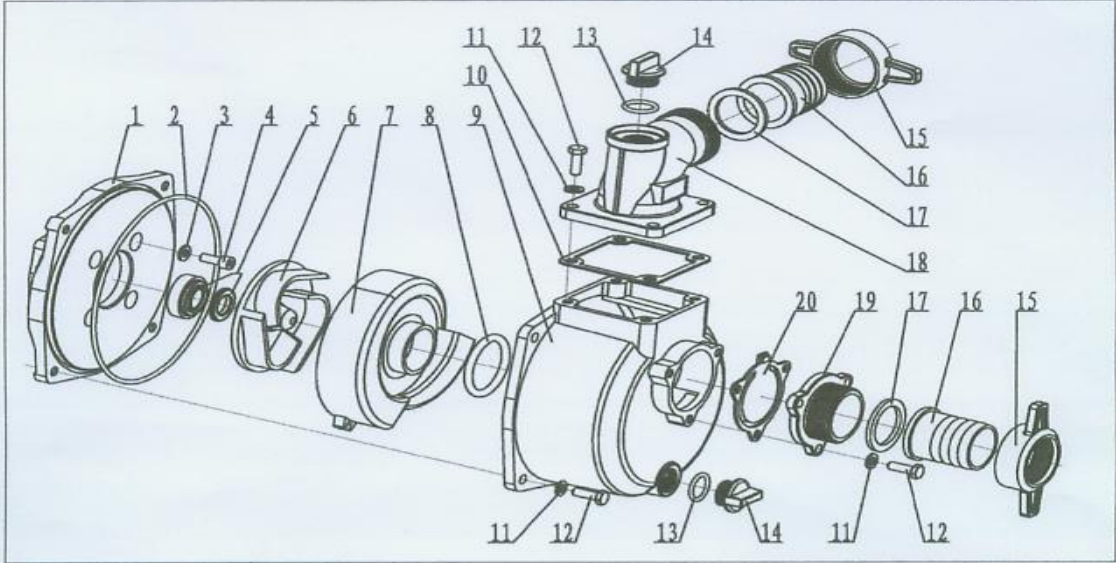

NO.	Name	Material	Quantity	NO.	Name	Material	Quantity
1	Pump cover	ZL102	1	11	Washer	Q235	11
2	O ring	NBR	1	12	Hexangular bolt	Q235	11
3	Sealed washer	PA	4	13	O ring	NBR	2
4	Hexangular bolt	Q235	4	14	Whorl Plug	ABS	2
5	Mechanical seal		1	15	Spanner	ABS	2
6	Impeller	HT150	1	16	Pipe	ABS	2
7	Diffuser	ZL102	1	17	sealed washer	NBR	2
8	O ring	NBR	1	18	Outlet flange	ZL102	1
9	Pump body	ZL102	1	19	Inlet flange	ZL102	1
10	Outlet's sealed washer	NBR	1	20	Check valve	NBR	1





MILJÖVÅRD



Kassera produktförpackningens olika material i enlighet med gällande lokala föreskrifter om avfall och återvinning.

Utrustningen ska inte kasseras tillsammans med blandavfall, utan lämnas till insamlingen av el- och elektronikavfall. Ytterligare information finns på www.serty.fi

GARANTI

Produktens garantitid är 12 månader från inköpsdatumet.

Importören ansvarar för ersättning av icke fungerande utrustning eller delar, vad gäller material- och tillverkningsfel, om de vid en undersökning konstateras felaktiga.

I samband med garantikrav ska köparen visa kassakvitto, faktura, garantibevis eller leveranssedel. Produkten återlämnas i sin helhet tillsammans med en beskrivning av felet.

Garantin gäller inte om maskinen har öppnats, delar bytts ut, den har reparerats eller dess uppbyggnad modifierats. Garantin gäller inte vid yrkes- eller uthyrningsanvändning.

Garantin täcker inte skador som uppkommit på grund av normal förslitning, felaktig användning eller felaktig hantering. Garantin täcker inte transport, transportskador eller några indirekta kostnader.

Garantireparationer får endast utföras av serviceverkstad som auktoriserats av importören.

Vi förbehåller oss rätten till ändringar.

FÖRSÄKRAN OM ÖVERENSSTÄMMELSE MED EU-KRAV

EU-Importör:

Veljekset Keskinen Oy

Onnentie 7

63610 TUURI



vi försäkrar, att

Product:

Vattenpump med förbränningsmotor

Typkod:

DAR 0465

uppfyller kraven enligt följande direktiv: 98/37/EC, 2006/42/EC

och överensstämmer med följande EU-standarder: EN809:1998, EN ISO12100-1:2003, EN ISO 12100-2:2003

Tuuri 03.11.2009

Kari Haka
Importchef

Panther