



SÄHKÖVINSSI 910 KG

Elektrisk vinsch

DAQ0037

Lue ohjeet ja turvatoimenpiteet ennen tämän tuotteen käyttöä. Säilytä tätä käyttöohjetta mahdollista tulevaa tarvetta varten

Läs handhavande- och säkerhetsanvisningarna före användning av denna produkt. Var god spara denna bruksanvisning för framtida konsultation.

Käännös alkuperäisohjeista

Översättning av originalanvisningarna

ESITTELY

Kiitos ostopäätöksestänne hankkia tämä 910kg sähkökäyttöinen vetovinssimme. Lue tämä vinssin käyttöohje ja tutustu sen sisältöön ennen laitteen asennusta ja käyttöä.

YLEISKUVAUS

Jokainen vinssi on varustettu kestmagneettimootorilla ja ne ovat suunniteltuja satunnaiseen yleiskäyttöön. Tätä vinssiä ei ole tarkoitettu teollisuus- tai nostolaitteistokäyttöä varten, eikä valmistaja näin ollen takaa sen soveltuvuutta tämänkaltaiseen käyttöön. Vapaakelauskytkin toimii vetämällä ja kääntämällä nuppia, joka vapauttaa vaihteen vapaalle sallien vaijerin näin kelaautua ulos ilman sähkövirran tarvetta. Jousilevy vähentää takaiskua ja kiertymistä vaijerin ulosvedon yhteydessä.

YLEISET TURVALLISUUSOHJEET

1. Älä koskaan nosta henkilöitä tai nosta kuormia ihmisten yli. Älä nosta esineitä pystysuoraan. Vinssi on tarkoitettu ainoastaan vaakasuoraan käyttöön.
2. **ÄLÄ YLIKUORMITA! YLI 454 KG:N/340 KG:N KUORMIA VARTEN SUOSITTELEMME KÄYTTÄMÄÄN VALINNAISTA VÄKIPYÖRÄÄ VAIJERIN KAKSOISKUORMITTAMISEKSI (kuva 1).**
3. Älä yritä pitkäaikaisesti nykimällä vetää raskasta kuormaa. Tämä sähkökäyttöinen vinssi on tarkoitettu ainoastaan satunnaiseen käyttöön, eikä sitä tule käyttää jatkuvaan käyttöön. Vetoaika tulee pitää niin lyhyenä kuin on mahdollista. Jos vinssimoottori kuumenee (kosketushuomio), pysäytä vinssi välittömästi ja anna sen jäähtyä useiden minuuttien ajan. Älä koskaan suorita vetonostoa yli minuutin ajan nimelliskuormalla tai sen lähellä.
4. **ÄLÄ KOSKAAN KELAA VAIJERIA KELAN YMPÄRILLE ALLE 5 KIERROSTA**, koska vaijerin päätykiinnike EI kestä täyden kuorman rasitusta.
5. **VÄLTÄ JATKUVAA VETOA ÄÄRIMMÄISISSÄ KULMISSA**, koska tämä aiheuttaa vaijerin kasaantumisen kelan toiseen päähän (kuva 2). Tämä voi lisäksi aiheuttaa vaijerin jumiutumisen kelalle, jonka seurauksena joko vaijeri tai vinssi voi vaurioitua.
6. **VARMISTA, ETTÄ MOOTTORILIITTIMIEN VÄLINEN SYÖTTÖJÄNNITE ON AINA 12 VDC. TÄMÄ VARMISTAA, ETTÄ MAKSIMINIMELLISVETOSUUNTA SAAVUTETAAN KÄYTÖN AIKANA. OTA HUOMIOON MYÖS, ETTÄ NIMELLISVETOSUUNTA SAAVUTETAAN VAIN VAIJERIN KELAUTUESSA ENSIMMÄISEN KIERROKSEN KELAN YMPÄRILLE KUORMAA VEDETTÄESSÄ.**

7. **ÄLÄ KOSKAAN KIINNITÄ VAIJERIA ITSEENSÄ** sen vaurioitumisen välttämiseksi. Käytä ainoastaan muovisilmukkaa (kuva 3).
8. Varmista, että vinssi on kiinnitetty ajoneuvoon tai muuhun kohteeseen ennen käyttöä.
9. Kuormaa siirrettäessä, kelaajaa vaijeria hitaasti kunnes se on kireällä. Pysäytä ja tarkasta vinssin liitokset. Varmista, että koukku on sijoitettu oikein paikalleen. Muovisilmukkaa käytettäessä tarkasta sen kiinnitys kuormaan.
10. On suositeltavaa asettaa raskas peite tai vaate vaijerin päälle päätykoukun läheisyyteen raskaita kuormia vedettäessä (kuva 3). Mikäli vaijerissa esiintyy ongelmia, vaate toimii vaimentimena ja estää vaijerin piiskaamista.
11. Älä siirrä ajoneuvoasi vinssin auttamiseksi kuorman vedon aikana. Vinssin ja ajoneuvon yhdistelmä kuorman vedossa voivat ylikuumentaa vaijerin sekä itse vinssin.
12. **ÄLÄ KOSKAAN TYÖSKENTELE KUORMAN ALAISUUDESSA OLEVAN VINSSIKELAN YLÄPUOLELLA TAI SEN LÄHEISYYDESSÄ. (PYSYTHELE VÄHINTÄÄN 1,5 M PÄÄSTÄ VINSSISTÄ SEN OLLESSA KÄYTÖSSÄ)**
13. **ÄLÄ KOSKAAN KULJE VAIJERIN ALA- TAI YLÄPUOLELTA SEN OLLESSA KUORMITUKSESSA.**
14. Kun vinssiä käytetään kuorman siirtämiseen tai liikuttamiseen, kytke ajoneuvon vaihteet vapaalle, aseta pysäköintijarru päälle ja kiilaa kaikki pyörät. Ajoneuvon moottorin tulee olla käynnissä vinssin käytön aikana. Jos vinssillä suoritetaan raskaita tehtäviä ajoneuvon moottorin ollessa sammutettuna, akun teho ei ehkä riitä moottorin uudelleenkäynnistämiseksi.
15. **ÄLÄ KOSKAAN VAPAUTA VAPAAKELAUSKYTKINTÄ VINSSIN OLLESSA KUORMITUKSESSA.**
16. Irrota kuorma vinssin käytön jälkeen. Älä päästä vaijeria kiristymään enemmän.
17. Pysythele aina vaijerin, koukun ja vinssin näköetäisyydellä.
18. **TARKASTA VAIJERI JA LAITTEISTO SÄÄNNÖLLISESTI. JOS VAIJERI ON KULUNUT TAI SEN SÄIKEET OVAT KATKENNEET ON VAIJERI VAIHDETTAVA VÄLITTÖMÄSTI. KÄYTÄ VAIN VALMISTAJAN HYVÄKSYMIÄ, KYTKIMIÄ, ETÄKÄYTTÖLAITTEITA JA LISÄVARUSTEITA. KÄYTÄ PAKSUJA NAHKAKÄSINEITÄ VAIJERIN KÄSITTELYN AIKANA. ÄLÄ PÄÄSTÄ VAIJERIA LIUKUMAAN KÄTESI VÄLISSÄ TAPATURMIEN VÄLTÄMISEKSI.**
19. Pysythele aina vaijerin, koukun ja vinssin näköetäisyydellä vinssin käytön aikana. Älä koskaan laita sormiasi nostokoukkuun. Mikäli sormesi jäävät puristukseen koukun väliin voi seurauksena olla sormen menetys. Käytä aina tukitankoa kun ohjaat vaijeria sisään- tai ulospäin.
20. Vinssin käytön jälkeen, kelaajaa vaijeri kireästi kelan ympärille.

21. **ÄLÄ KOSKAAN KÄYTÄ VINSSIÄ ALKOHOLIN, LÄÄKKEIDEN TAI MUIDEN HUUMAAVIEN AINEIDEN ALAISENA.** Ole aina valppaana vinssin käytön aikana.
22. Käytä silmien- tai kuulosuojaimia. Käytä aina iskun kestäviä suojalaseja. Käytä koko kasvoja peittävää maskia silloin jos työskentelet metalli- ja puulastuja tuottavan toimenpiteen parissa. Käytä pöly- tai hengitysuojainta jos työskentelet paikassa, missä on metalli-, puu- tai muuta kemiallista pölyä tai höyryä.
23. **ÄLÄ KOSKAAN TYÖSTÄ TAI HITSAA VINSSIÄ TAI SEN OSIA.** Tämänkaltaiset muutokset voivat aiheuttaa muutoksia vinssin rakenteeseen heikentäen sitä, jonka seurauksena takuu voi mitätöityä.
24. Suorita vinssille säännöllinen huolto.

ASENNUS

Vinssin tarkoituksenmukainen toiminta perustuu virheettömään asennustyöhön.

1. Kiinnitä vinssi ajoneuvoon tai vastaavaan kohteeseen käyttämällä mukana toimitettuja M8 x 30 ruuvia, lukkoaluslevyä ja sileää aluslevyä. Muita vastaavia ruuveja voi myös käyttää.

VAROITUS: Tämä vinssi on asennettava niin, että vaijeri on tuulen alapuolella. Virheellinen asennus voi vahingoittaa vinssiä ja aiheuttaa takuun mitätöitymisen.

2. Reitä kaksi johtoliitintä kytkimestä moottoriin ja vastaavasti akkuun. Kytke punainen johto 12 V akun positiiviseen (+) liitäntään ja vihreä (tai musta) johto negatiiviseen (-) liitäntään. Kytke loput kaksi johtoa sähkövinssin moottorin liitäntään (kuva 4).
3. Tarkasta kelan pyörimissuunta.

Vedä ja käännä kytkimen nuppia OFF-asentoon (kela pääsee pyörimään vapaasti). Vedä vaijeria ulos kelasta ja lukitse tämän jälkeen kytkin kääntämällä nuppia IN-asentoon. Paina kahvan "CABLE IN"-painiketta. Jos vaijeri kelautuu uudelleen takaisin, asennus on kytketty oikein. Muussa tapauksessa vaihda moottoriin kytketyn johdon paikkaa, ja toista yllämainitut toimenpiteet uudelleen.

KÄYTTÖ

1. Vedä ja käännä kytkimen nuppia OFF-asentoon, jotta kela pääsee pyörimään vapaasti sitä käsillä pyörittäen.
2. Tartu vaijerin asennuskoukkuun ja vedä vaijeria ulos tarvittavan pituuden verran käyttämällä tukitankoa. Kiinnitä tämän jälkeen vedettävä kohde koukkuun.

DAQ0037

VAROITUS: Tarkasta että kelalle on kelattu vaijeria vähintään 5 kierrosta ennen vinssin käyttöä.

3. Lukitse kytkin kääntämällä nuppia IN-asentoon.

VAROITUS: KYTKIMEN TÄYTYY OLLA LUKITTU TÄYDELLISESTI ENNEN VINSSIN KÄYTTÖÄ. ÄLÄ KOSKAAN LUKITSE KYTKINTÄ KELAN PYÖRIESSÄ. KYTKIMEN NUPPI ON SÄÄDETTY TEHTAALLA JA PYSYVÄSTI LUKITTU PAIKALLEEN A-KIERRELUKITUKSELLA. ÄLÄ YRITÄ SÄÄTÄÄ NUPPIA UUDELLEEN.

4. Paina kahvan "CABLE IN"-painiketta vaijerin kelautumiseksi takaisin.

Paina "CABLE OUT"-painiketta vaijerin suunnan vaihtamiseksi. Odota kunnes moottori on täysin pysähtynyt ennen suunnan vaihtamista.

5. Kun työ on suoritettu loppuun, kela vaijeri takaisin kelalle.

HUOLTO

1. Tarkasta säännöllisesti kiinnityspulttien kireydet sekä sähköliitännät. Poista kaikki sähköliitäntöihin mahdollisesti kerääntyneet lika- tai ruostejäämät.
2. Älä yritä purkaa vaihteistoa. Purkamisen aiheuttaa takuun mitätöitymisen. Korjaukset tulisi suorittaa vain valmistajan tai jälleenmyyjän valtuutetun huoltoliikkeen toimesta.
3. Vaihteisto on voideltu tehtaalla korkeaa lämpötilaa kestäväällä litiumrasvalla. Vinssin sisäistä voitelua ei tarvita.

VAIJERIN VAIHTO

1. Lukitse kytkin kääntämällä nuppia IN-asentoon.
2. Kun asennat uutta vaijeria kelalle, aseta se aukon oikeaan päähän (kuva 5). Kiristä asetusruuvi huolellisesti.
3. Käynnistä vinssi ja kela vaijeri takaisin kelalle.

HUOMIO:

Korvaa aina vaurioitunut vaijerikaapeli maahantuojaan hyväksymällä vaihto-osalla.

VIANMÄÄRITYS

OIRE	MAHDOLLINEN SYY	KORJAUSTOIMENPIDE
Moottori ei käynnisty tai pyörii vain yhteen suuntaan	-Kytkin ei toimi -Johdot vaurioituneet tai liitännät on heikko -Moottori on viallinen	-Vaihda kytkin -Tarkasta kaikki liitännät -Vaihda tai korjaa moottori
Moottori käy, mutta kela ei pyöri	-Kytkin ei ole lukittuna	-Lukitse kytkin
Moottori käy riittämättömällä teholla tai linjanopeudella	-Akku on heikko -Moottori on viallinen	-Lataa tai vaihda akku -Tarkasta akkuliitännät syöpymisen varalta. Puhdista tarvittaessa. -Tarkasta ja puhdista liitännät -Vaihda tai korjaa moottori
Moottori ylikuumenee	-Vinssin käyttöaika liian pitkäkestoinen -Moottori on viallinen	-Anna vinssin jäähtyä säännöllisesti -Vaihda tai korjaa moottori

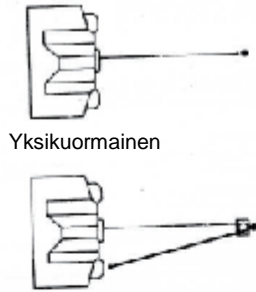

Kuva 1

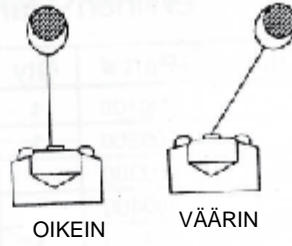

Kuva 2

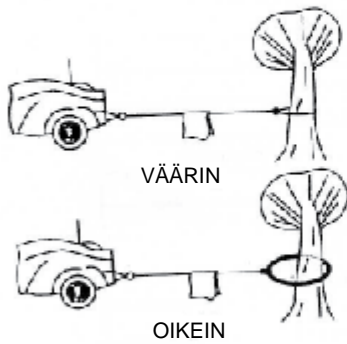

Kuva 3

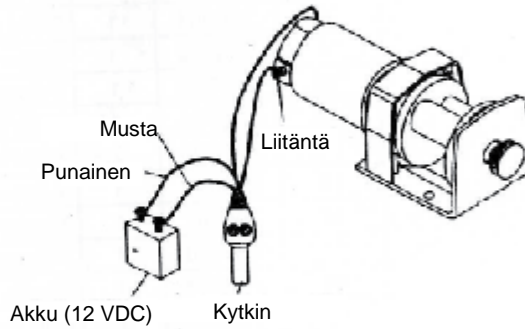

Kuva 4

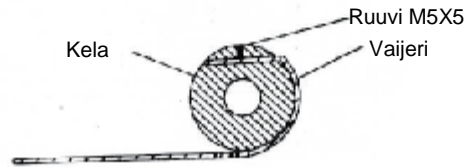

Kuva 5

910 kg

Laitteen toimintaan liittyvät tiedot

Yksikuormainen nimellisetakuorma 910 kg

Vaihteen alennussuhde 153:1

**Moottori Kestomagneetti 12 DCV moottori
1 hv:n lähtöteholla**

**Kokonaismitat 7,3" (P) x 4,1" (L) x 4,1" (K) 285
(P) x 105 (L) x 105 (K) mm**

Kelan koko Φ 31,5 (S) x 73 (P) mm

Virtajohdon pituus 15 m (P) / Φ 4 mm vaijeri

Paino 5,5 Kg

Kuormanopeus ja moottorin virta (ensimmäinen kerros)

Kuorman veto	Naulaa	0	500	1000	1500	2000
	Kg	0	227	454	680	907
Kuorman nopeus	FPM	10,5	9,2	7,2	5,2	2,9
	MPM	3,2	2,8	2,2	1,6	0,9
moottorin virta.	Ampeeria	8	30	60	90	120

Kuorman veto ja vaijerin kapasiteetti

Vaijerikerros		1	2	3	4	5	6
Nimelliskuorman veto per kerros	Naulaa	2000	1630	1380	1190	1050	940
	Kg	907	740	620	540	470	420
Vaijerin kapasiteetti per kerros	Jalkaa	6,5	14	23,5	35	47	50
	M	2,0	4,3	7,2	10,6	14,4	15,2

HUOLTO

Huomio! Työkalun virtajohto on vedettävä irti pistorasiasta aina ennen säätö-, huolto- tai kunnossapitotöiden aloittamista.



Puhdista kone ilman vettä. Älä käytä puhdistukseen vettä tai puhdistusaineita.

- Sähkövinnan säännöllinen huolto ehkäisee mahdollisia ongelmia.
- Varastoi kone kuivassa tilassa.
- Pidä koneen tuuletusaukot aina puhtaina. Suojaa kone pölyltä ja lialta sähköiskujen välttämiseksi.
- Poista pöly laitteen tuuletusaukoista ja sisäpuolelta paineilman avulla.

Huomio: Jos tämän laitteen verkkoliitäntäjohto on vaurioitunut, se on korvattava erikoisella liitäntäjohdolla, jonka vain valtuutettu korjaushenkilö voi vaihtaa.

YMPÄRISTÖNSUOJELU

Tuotteen pakkausta hävitettäessä noudata materiaalista riippuen paikallisia jätehuollosta ja kierrätyksestä annettuja ohjeita.



Laitetta ei tule hävittää sekajätteen mukana, vaan se on toimitettava sähkö- ja elektroniikkaromun erilliskeräykseen. Lisätietoja www.serty.fi

TAKUU

Tuotteen takuu-aika on 12 kuukautta, ostopäivästä lukien.

Maahantuoja vastaa epäkuntoon menneen laitteen tai osien korvaamisesta, materiaali- ja valmistusvikojen osalta, jos ne todetaan tarkastuksessa vialliseksi.

Ostajan on esitettävä takuuvaatimuksen yhteydessä kassakuitti, ostolasku, takuutodistus tai lähetyslista. Tuote on palautettava täydellisenä, varustettuna selostuksella toimintahäiriöistä.

Takuu raukeaa, mikäli kone on avattu, osia vaihdettu, sitä korjattu tai sen rakennetta muutettu.

Takuun piiriin eivät kuulu vahingot, jotka ovat aiheutuneet normaalista kulumisesta, väärästä käytöstä tai asiattomasta käsittelystä. Takuu ei kata kuljetusta, kuljetusvaurioita eikä mitään välillisiä kustannuksia.

Takuukorjaukset saa tehdä vain maahantuojan valtuuttama huolto.

Oikeudet muutoksiin pidätetään.

Maahantuoja:

Pohjolan Sinivaliko Oy
Onnentie 7, 63610 Tuuri, FINLAND
Tel. +358 10 770 7000

INLEDNING

Tack för att du köpt en elektrisk vinsch 910 kg från oss. Var god läs och var säker på att du förstår bruksanvisningen innan du installerar och använder din vinsch.

ALLMÄN BESKRIVNING

Varje vinsch är försedd med en permanentmagnetiserad motor och är konstruerad för allmän intermittert användning. Vinscherna är inte designade för användning i industriella eller lyfttillämpningar och tillverkaren garanterar inte att den är lämplig för sådan användning. Frihjulskopplingen manövreras med ett drag- och vridvred vilket frångopplar växellådan för att tillåta att vajern dras ut utan användning av elkraft. En spännplatta reducerar glapp och öglor när vajern dras ut.

ALLMÄNNA SÄKERHETSANVISNINGAR

25. Lyft aldrig personer eller last över personer. Lyft inte vertikalt. Vinschen är endast avsedd för horisontal dragning.
26. **ÖVERBELASTA INTE VINSCHEN. FÖR LASTER ÖVER 454 KG/340 KG REKOMMENDERAR VI ATT DU ANVÄNDER DEN VALFRIA REMSKIVAN FÖR ATT DUBBLA VAJERN (SE FIGUR 1).**
27. Försök inte dra tunga laster under lägre tid. Denna elektriska vinsch är endast konstruerad för intermittert drift och får inte användas i tillämpningar med kontinuerlig drift. Dragningens varaktighet ska hållas så kort som möjlig. Om vinschmotorn blir mycket het ska arbetet avbrytas och vinschen tillåtas kallna under flera minuter. Dra aldrig längre än en minut vid eller nära märklasten.
28. **ANVÄND ALDRIG VINSCHEN MED MINDRE ÄN 5 VARV VAJER PÅ TRUMMAN EFTERSOM VAJERNS INFÄSTNING KANSKE INTE KAN KLARA FULL LAST.**
29. **UNDBIK KONTINUERLIG DRAGNING I EXTREMA VINKLAR** eftersom detta medför att vajern lindas upp på trummans ena ände (Figur 2). Detta kan leda till att vajern fastnar i vinschen och orsaka skador på vajern eller vinschen eftersom detta medför att vajern lindas upp på trummans ena ände.
30. **SÄKERSTÄLL ATT MATNINGSPÄNNINGEN MELLAN MOTORNS INKOPPLINGSPUNKTER ALLTID ÄR 12 V DC FÖR ATT ERHÅLLA MAXIMAL MÄRKDRAGKRAFT. VAR GOD OBSERVERA ATT VINSCHEN ENDAST KAN TILLHANDAHÅLLA MAXIMAL MÄRKDRAGKRAFT MED VAJERN PÅ TRUMMANS FÖRSTA VARV.**

31. **KROKA ALDRIG FAST KROKEN OM VAJERN FÖR ATT FORMA EN ÖGLA** eftersom det kan skada vajern. Använd en nylonstropp (Figur 3).
32. Säkerställ att vinschen är säkert monterad på fordonet eller annat föremål före användning.
33. Ta upp slacket i vajern långsamt innan lasten dras. Stanna och kontrollera alla vajeranslutningar. Säkerställ att kroken är säkert infäst. Om en nylonstropp används, kontrollera att den är säkert anbringad på lasten.
34. Lägg en tung filt eller jacka över vajern nära kroken vid dragning av tunga laster (Figur 3). Om vajern skulle brista kommer filten att fungera som dämpare och hindra att vajern snärtar.
35. Kör inte fordonet för att hjälpa till att flytta lasten. Kombinationen när både vajern och fordonet drar tillsammans kan överbelasta vajern och vinschen.
36. **STÅ INTE NÄRA VINSCHTRUMMAN NÄR DEN ÄR BELASTAD. (STÅ MINST 1,5 M FRÅN VINSCHEN NÄR DEN ARBETAR.)**
37. **PASSERA INTE ÖVER ELLER UNDER VAJERN NÄR VINSCHEN ÄR BELASTAD.**
38. Lägg fordonets växel i friläge, anbringa parkeringsbromsen och placera stoppklossar under samtliga hjul när vinschen drar en last. Fordonets motor ska arbeta när vinschen används. Längre tids vinschning med stoppad motor kan ladda ur batteriet så mycket att fordonets motor inte kan startas.
39. **FRIGÖR ALDRIG VINSCHENS KOPPLING NÄR EN LAST ÄR ANBRINGAD PÅ VINSCHEN.**
40. Koppla bort lasten efter arbetet. Lämna inte vajern spänd.
41. Stå alltid borta från vajern, kroken och vinschen.
42. **INSPEKTERA VAJERN OCH UTRUSTNINGEN REGELBUNDET. EN FRANSAD VAJER MED BRUSTNA KARDELER SKA OMEDELBART BYTAS. ANVÄND ENDAST AV TILLVERKAREN GODKÄNDA STRÖMBRYTARE, FJÄRRKONTROLLER OCH TILLBEHÖR. ANVÄND KRAFTIGA LÄDERHANDSKAR NÄR VAJERN HANteras. LÅT INTE VAJERN GLIDA GENOM HÄNDERNA.**
43. Håll dig borta från vinschen, den spända vajern och kroken när vinschen arbetar. Placera aldrig fingrarna i kroken. Om ett finger kläms i kroken kan det slitas av. Använd alltid vajerstyrarstaven för att styra vajern vid av- eller pårullning.
44. Linda på vajern tätt på trumman efter användning.

45. **ANVÄND INTE VINSCHEN OM DU ÄR PÅVERKAD AV DROGER, ALKOHOL ELLER LÄKEMEDEL.** Var alltid uppmärksam under arbetet.
46. Använd skyddsglasögon och hörselskydd. Använd alltid slagsäkra skyddsglasögon. Använd en ansiktskräm om du producerar metallspån eller träflis. Använd dammskyddsask eller andningsapparat vid arbete med metall, trä och kemiskt damm eller ångor.
47. **BEARBETAT ELLER SVETSA INTE PÅ NÅGON AV VINSCHENS DELAR.** Sådana ändringar kan försvaga vinschens strukturella integritet och göra garantin ogiltig.
48. Underhåll vinschen regelbundet.

INSTALLATION

Vinschen måste installeras korrekt för att tillhandahålla avsedd funktion.

1. Montera vinschen på fordonet eller annat föremål med de M8x30 skruv, låsbricka och platt bricka som tillhandahålls. En annan liknande skruv kan även användas.

WARNING: Denna vinsch måste monteras så att vajern lindas av/på underifrån. Felaktig montering kan skada din vinsch och göra garantin ogiltig.

2. Dra de två ledningsparen mellan strömbrytaren och fordonets batteri. Anslut den röda ledaren till den positiva polen (+), och den gröna (eller svarta) ledaren till den negativa (-) polen på 12 V-batteriet. Anslut de resterande två ledarna till inkopplingspunkterna på den elektriska vinschens motor (se Figur 4).
3. Kontrollera trummans rotationsriktning.

Dra och vrid kopplingsvredet till läge "OFF" (trumman kan vridas fritt). Dra ut vajern från trumman och koppla därefter in kopplingen genom att vrida vredet till läge "IN". Tryck på knappen "CABLE IN" på handkontrollen. Om vajern lindas på trumman är kraftförsörjningen korrekt ansluten. I annat fall ska ledarna byta plats på motorns inkopplingspunkter och ovanstående procedur upprepas.

DRIFT

1. Dra ut och vrid kopplingsvredet till läge "OFF" så att trumman kan roteras fritt för hand.
2. Grip kroken och dra ut vajern till önskad längd med hjälp av vajerstyrarstaven. Fäst därefter kroken på det föremål som ska dras.

DAQ0037

VARNING: KONTROLLERA FÖRE DRAGNING ATT MINST FEM VAJERVARV ÄR KVAR PÅ TRUMMAN.

3. Koppla in kopplingen genom att vrida vredet till läge "IN".

VARNING: KOPPLINGEN MÅSTE INKOPPLAS FÖRE VINSCHNING. KOPPLA ALDRIG IN KOPPLINGSVREDET NÄR TRUMMAN ROTERAR. KOPPLINGSVREDET HAR JUSTERATS OCH FÄSTS PERMANENT MED GÄNGLÅSVÄTSKA PÅ FABRIKEN. FÖRSÖK INTE JUSTERA OM VREDET.

4. Tryck in och håll knappen "CABLE IN" på handkontrollen intryckt varvid vajern lindas på trumman.
Tryck in och håll knappen "CABLE OUT" intryckt för att linda av vajern. Vänta tills motorns stannat innan riktningen kastas om.
5. Linda på vajern efter avslutat arbete.

UNDERHÅLL

4. Kontrollera regelbundet att infästningsmuttrarna och de elektriska anslutningarna är fastdragna. Avlägsna all smuts och korrosion från de elektriska komponenterna.
5. Försök inte demontera växellådan. Att göra det kommer att förverka garantin.
Reparationer måste göras av tillverkaren eller av ett auktoriserat servicecenter.
6. Växellådan är smord på fabriken med litiumsmörjfett för höga temperaturer.
Ytterligare smörjning erfordras inte.

BYTE AV VAJER

4. Koppla in kopplingen genom att vrida vredet till läge "IN".
5. När vajern förs in i trumman måste den föras in i hålets rätta ände. (Figur 5). Dra fast inställningsskruven ordentligt.
6. Linda vajern på trumman genom att köra vinschen.

VARNING:

ANVÄND ALLTID TILLVERKARENS IDENTISKA UTBYTESDEL VID BYTE AV EN SKADAD VAJER.

FELSÖKNING

PROBLEM	MÖJLIG ORSAK	FÖRESLAGNA ÅTGÄRDER
Motorn fungerar inte eller går endast i en riktning	<ul style="list-style-type: none"> - Brytare ur funktion - Trasiga kablar eller dålig anslutning - Defekt motor 	<ul style="list-style-type: none"> - Byt ut brytaren - Kontrollera om där finns dåliga anslutningar - Byt eller reparera motor
Motorn går men trumman roterar inte	<ul style="list-style-type: none"> - Kopplingen inte inkopplad 	<ul style="list-style-type: none"> - Koppla in koppling
Motor går men med otillräcklig effekt eller vajerhastighet	<ul style="list-style-type: none"> - Svagt batteri - Defekt motor 	<ul style="list-style-type: none"> - Ladda eller byt batteri - Kontrollera om det finns korrosion på batteriets anslutningar. Rengör om det krävs - Kontrollera/rengör samtliga anslutningar. - Reparera eller byt motor
Motorn överhettas	<ul style="list-style-type: none"> - Vinschen går för länge - Defekt motor 	<ul style="list-style-type: none"> - Låt vinsch svalna med jämna mellanrum - Reparera eller byt motor

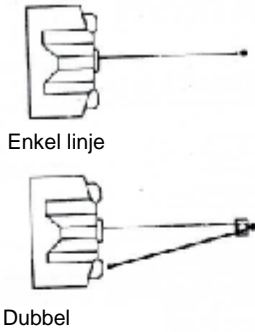

Figur 1

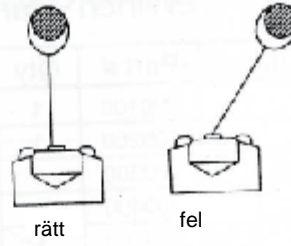

Figur 2

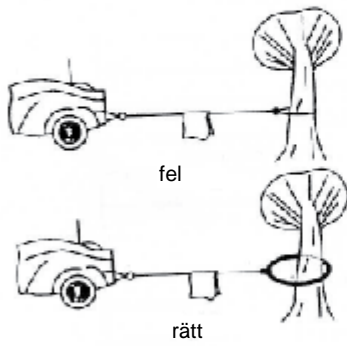

Figur 3

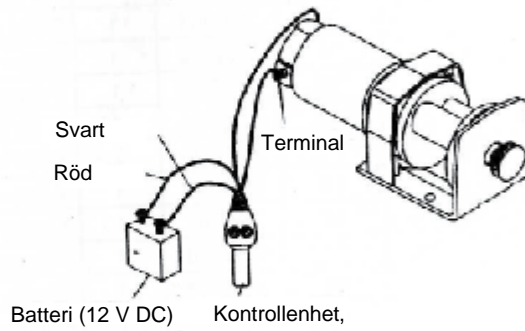

Figur 4

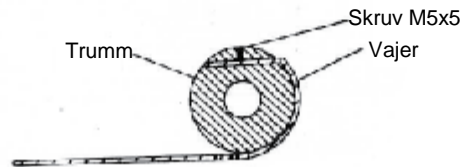

Figur 5

910KG

Prestandaspecifikationer	
Dragkraft för en lina	910 kg
Växelreduktionsförhållande	153:1
Motor	Permanentmagnetiserad DC 12 V motor med 1 hästkrafts effekt
Ytterdimensioner	285 (L) x 105 (B) x 105 (H) mm
Trumstorlek	Φ 1,24 (D) x 2.88 "(L)
	Φ 31,5 (D) x 73 (L) mm
Kabellängd	49 ft (L) av Φ 5/32" kabel 15 m (L) av Φ 4 mm kabel
Vikt	5,5 kg

Ledningshastighet och motorström (första varvet)

Linans dragkraft	lb	0	500	1 000	1 500	2 000
	kg	0	227	454	680	907
Linans hastighet	FPM	10,5	9,2	7,2	5,2	2,9
	MPM	3,2	2,8	2,2	1,6	0,9
Motorström	Ampere	8	30	60	90	120

Dragkraft och vajerlängd

Kabelvarv		1	2	3	4	5	6
Dragkraft per linvarv	lb	2 000	1 630	1 380	1 190	1 050	940
	kg	907	740	620	540	470	420
Kabellängd per varv	Ft	6,5	14	23,5	35	47	50
	M	2,0	4,3	7,2	10,6	14,4	15,2

SERVICE

Observera! Verkytgets strömledning ska dras ut ur stickdosan alltid före justerings-, service- eller underhållsarbeten påbörjas.



Rengör maskinen utan vatten. Använd inte vatten eller rengöringsmedel vid rengöringen.

- En regelbunden service av vinsk förhindrar eventuella problem.
- Förvara maskinen i ett torrt utrymme.
- Håll maskinens ventilationsöppningar alltid rena. Skydda maskinen mot damm och smuts för att undvika elektriska stötar.
- Avlägsna slipdammet ur apparatens ventilationsöppningar och från insidan med hjälp av tryckluft.

Observera: Om denna apparats nätanslutningskabel är skadad, ska den ersättas med en speciell anslutningsledning, som växlas av bara en auktoriserad servicepersonal.

MILJÖVÅRD

Följ lokala anvisningar om avfallsservice med förpackning.



Gamla apparater måste lämnas till separat insamling för el-avfall. Tilläggsuppgifter: www.serty.fi

GARANTI

Produkten har 12 månaders garanti, från inköpsdagen.

Garantin gäller alla fabrikations- och materialfel.

Importör ansvarar för korrigerande av delar eller produkten om de konstateras vara felaktiga.

Kassakvitto, leveranslista, köpfaktura eller garantibevis skall uppvisas vid garantianspråk.

Returvaran skall vara komplett, försedd med redogörelse av funktionsfelet.

Garantin omfattar inte frakt- och transportskador, skador som har orsakats av normalt slitage, överbelastning eller osakkunnigt handhavande, eller indirekt skador. Garantin slutas om maskinen har öppnats, delar byts ut, reparerats eller förändrats.

Garantireparationer får endast utföras av importörens auktoriserad serviceverkstad.

Rätten till ändringar förbehålles.

Importör:

Pohjolan Sinivalko Oy
Onnentie 7, 63610 Tuuri, FINLAND
Tel. +358 10 770 7000

Vinssin räjäytyskuva
Vinschens monteringsritning

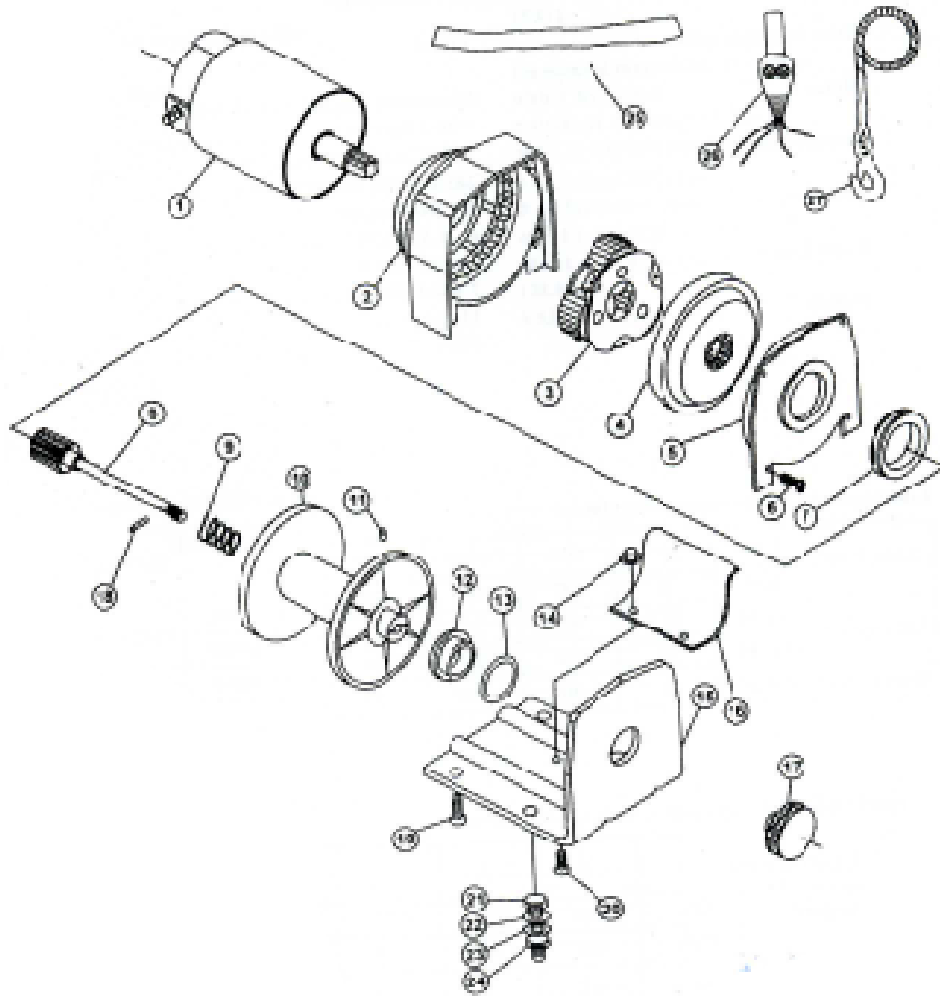

Vinssin osaluettelo

Nimitys#	Osa#	Määrä	Kuvaus
1	200100	1	Moottori
2	200200	1	Kiinteä vaihteistolaatikko
3	200300	1	T-sarjan alusta
4	200400	1	T-sarjan pyörivä vaihde
5	200500	1	Kelan tukilevy
6	200600	4	Kupukantaruuvi M4X12
7	200700	1	Kelan tukiholkki
8	200800	1	Kytkin
9	200900	1	Jousi
10	200001	1	Kela
11	200002	1	Ruuvi M5X5
12	200003	1	T-sarjan holkki
13	200004	1	Paksu sileä aluslevy
14	200005	2	Kuusiolaippamutteri M5
15	200006	1	T-sarjan pohjalevy
16	200007	1	Kiristyslevy
17	200008	1	T-sarjan eteenpäin-nuppi
18	200009	1	Joustava tappi 2.5x14
19	200010	2	Kuusiokoloruuvi M6x16
20	200011	2	Ruuvi
21	200012	2	Ruuvi M8x30
22	200013	2	Sileä aluslevy Φ 8
23	200014	2	Lukkoaluslevy Φ 8
24	200015	2	Mutteri M8
25	200016	1	Punainen hihna
26	200017	1	Kytkin
27	200018	1	Vaijeri

Tilattaessa tämän luettelon osia varmistaa, että ilmoitettu osanumero on vinssin osaluettelosta.

Dellista för vinsch

Artikel nr	Del #	Ant.	Beskrivning
1	200100	1	Motor
2	200200	1	Stationär växelhusmontering
3	200300	1	Transportörmontering i T-serien
4	200400	1	Rotatorväxel i T-serien
5	200500	1	Trumstödplatta
6	200600	4	Krysspårskruv M4x12
7	200700	1	Trumstödbussning
8	200800	1	Kopplingsmontering
9	200900	1	Fjäder
10	200001	1	Trummontering
11	200002	1	Skruv M5x5
12	200003	1	Bussning i T-serien
13	200004	1	Tjock platt bricka
14	200005	2	Flänsmutter, M5
15	200006	1	Basplattmontering i T-serien
16	200007	1	Spänningsplatta
17	200008	1	F/W-vredmontering i T-serien
18	200009	1	Fjädersprint 2.5x14
19	200010	2	Sexkantig Skt FH-skruv M6x16
20	200011	2	Skruv
21	200012	2	Skruv M8x30
22	200013	2	Platt bricka Φ 8
23	200014	2	Låsbricka Φ 8
24	200015	2	Mutter M8
25	200016	1	Röd rem
26	200017	1	Kontrollenhet, komplett
27	200018	1	Kabelmontering

Säkerställ vid beställning av delar att artikelnumret kom från för vinschens dellista.

EC DECLARATION OF CONFORMITY

Manufacturer : NINGBO YINZHOU TIANXIANG WINCH CO., LTD.

Address : Rm. 308, 11#, Lane 26 Hexuan Road, Jiading District, Shanghai
201800, China

Declare, In Sole Responsibility, That The Following Products:

Name : ELECTRIC WINCH

Brand : ENJOIN

Model : TX2000-A

Production Date : 04-2017

ALL ABOVE PRODUCT'S SERIAL NO. : N/A

We declare that the product described is in conformity with Corresponding EC Directives : The Machinery Directive (2006/42/EC)

Applicable Harmonized Standards : EN ISO 12100:2010,
EN14492-1:2006+A1:2009

Person Responsible for making this declaration :

Manufacturer : NINGBO YINZHOU TIANXIANG WINCH CO., LTD.

Signature and stamp : STONE LEE

Position : Sales Manager

Address : Rm. 308, 11#, Lane 26 Hexuan Road, Jiading District, Shanghai
201800, China

