



**KÄYTTÖOHJE • BRUKSANVISNING • INSTRUCTION MANUAL**



**SÄHKÖVIILA  
ELEKTRISK FIL  
ELECTRIC FILE**

**DAN0806**

Lue ohjeet ja turvatoimenpiteet ennen tämän tuotteen käyttöä. Säilytä tätä käyttöohjetta mahdollista tulevaa tarvetta varten  
Läs handhavande- och säkerhetsanvisningarna före användning av denna produkt. Var god spara denna bruksanvisning för framtida konsultation.  
Read the instructions and precautions before use of this product. Please keep this Instruction manual for future reference.

**Käännös alkuperäisohjeista  
Översättning av originalanvisningarna**

**VAROITUSMERKINNÄT JA SYMBOLIT**

1



2



3



4

- 1 Käytä aina silmä- ja kuulosuojaimia!
- 2 Varoitus!
- 3 Lue käyttöohjeen ennen laitteen käyttöä!
- 4 Käytä suojakäsineitä metallisten työkalujen käsittelyn aikana!

**TEKNISET TIEDOT**

|                              |                      |
|------------------------------|----------------------|
| Tuotekoodi                   | DAN0806 (S1C-ZP-125) |
| Nimellisjännite              | 230V~, 50Hz          |
| Nimellinen syöttöteho        | 400W                 |
| Suojausluokka                | II                   |
| Kuormittamaton nopeus, $n_0$ | 1070-1650 m/min      |
| Hiomanauhan koko             | 455×8mm, 455×13mm    |

**YLEISET VAROTOIMENPITEET**

**VAROITUS!** Lue kaikki käyttöohjeet ja varotoimenpiteet huolellisesti ennen laitteen käyttöä! Näiden ohjeiden noudattamatta jättäminen voi aiheuttaa tulipalon, sähköiskun tai vakavan henkilökohtaisen tapaturman!

**SÄILYTÄ KÄYTTÖOHJEET TULEVAA TARVETTA VARTEN!**

Nimitys "Sähkökäyttöinen työkalu" viittaa verkkokäyttöiseen (johdollinen) työkaluun tai akkutoimiseen (johdoton) työkaluun.

**1) TYÖALUE**

- a) Pidä työalue puhtaana ja hyvin valaistuna. Epäsiistit ja pimeät työalueet ovat tapaturmariskejä.
- b) Älä käytä sähkökäyttöistä työkalua räjähdysriskissä ympäristössä kuten paikassa missä säilytetään herkästi syttyviä nesteitä, kaasuja tai pölyjä. Sähkökäyttöiset työkalut muodostavat kipinöitä, jotka voivat sytyttää pölyjä tai höyryjä.
- c) Pidä lapset ja ulkopuoliset henkilöt kaukana laitteesta sen käytön aikana. Ulkopuoliset tekijät voivat aiheuttaa laitteen käytön hallinnan menetyksen.

## 2) SÄHKÖTURVALLISUUS

- a) **Sähkökäyttöisten työkalujen virtapistokkeiden täytyy soveltua käytettävään pistorasiaan. Älä koskaan muuntele virtapistoketta millään tavalla. Älä koskaan käytä mitään sovitin pistokkeita maadoitettuun sähkötyökaluun.** Muunnellut virtapistokkeet ja pistorasiat kasvattavat sähköiskujen riskiä.
- b) **Vältä keho kosketusta maadoitettuihin pintoihin kuten putkiin, pattereihin, liesiin tai jääkaappeihin.** Sähköiskujen riski kasvaa jos kehosi on kosketuksissa maadoitettuihin pintoihin.
- c) **Älä altista sähkökäyttöistä työkalua sateelle tai märkiin olosuhteisiin.** Veden tunkeutuminen laitteen sisälle kasvattaa sähköiskuriskiä.
- d) **Älä käytä virtajohtoa väärin. Älä koskaan kanno, vedä tai irrota laitetta virransyötöstä virtajohtoa käyttämällä. Pidä virtajohtoa kaukana kuumista, öljyisistä, teräväreunaisista tai liikkuvista osista.** Vaurioituneet tai sekaiset virtajohdot kasvattavat sähköiskuriskiä.
- e) **Käytettäessä sähkökäyttöistä työkalua ulkona, käytä ulkokäyttöön soveltuvaa ja hyväksyttyä jatkojohtoa.** Ulkokäyttöön soveltuvan jatkojohdon käyttö alentaa sähköiskuriskiä.
- f) **Mikäli sähkökäyttöistä työkalua on käytettävä kosteissa olosuhteissa, käytä jäännösvirtalaitteella (RCD) suojattua pistorasiaa.** Jäännösvirtalaitteen (RCD) käyttö alentaa sähköiskuriskiä.

## 3) HENKILÖKOHTAINEN TURVALLISUUS

- a) **Pysyttele valppaana, tarkkaile mitä olet tekemässä ja käytä yleistä maalaisjärkeä sähkökäyttöisen työkalujen käytön aikana. Älä käytä laitetta väsyneenä tai huumaavien lääkkeiden, alkoholin tai voimakkaan lääkityksen alaisena.** Huomion heikkeneminen sähkökäyttöisten työkalujen käytön aikana voi johtaa vakavaan henkilökohtaiseen tapaturmaan.
- b) **Käytä suojarusteita. Käytä aina kuulosuojaimia.** Suojarusteet, kuten pölynaamari, luistamattomat turvakengät, kypärä tai kuulosuojaimet käytettynä hyväksytyissä olosuhteissa alentavat henkilökohtaisten tapaturmien riskiä.
- c) **Estä luvottomat tai odottamattomat käynnistykset. Varmista, että käynnistyskytkin on asennossa OFF ennen laitteen liittämistä virransyöttöön, akkupakkauksen asentamista, nostamista tai sen kuljettamista.** Sähkökäyttöisten työkalujen kuljettaminen niin, että sormesi ovat kytkimen päällä tai kytkimen ollessa asennossa ON kasvattavat tapaturmariskiä.
- d) **Poista työkalusta tai työalueelta mitkä tahansa säätölaitteet tai säätöavaimet ennen laitteen käynnistämistä.** Kiintoavaimen tai säätöavaimen jäädessä kiinni työkalun pyöriviin osiin voi aiheuttaa henkilökohtaisen tapaturman.
- e) **Älä kurkottele. Säilytä hyvä tasapaino ja astunta koko laitteen käyttöajan.** Tällä toimenpiteellä saavutetaan työkalun parempi hallinta odottamattomissa tilanteissa.
- f) **Pukeudu tarkoituksenmukaisesti. Älä käytä löysää vaatetusta tai riippuvia koruja. Sido hiuksesi, vaatteesi ja käsineesi niiden takertumisen välttämiseksi liikkuviin ja pyöriviin osiin.** Riippuvat vaatteet, korut tai pitkät hiukset voivat helposti takertua koneen liikkuviin osiin.
- g) **Mikäli työkalut on varustettu pölynpoistolaitteilla ja pölypussilla, varmista että nämä ovat liitetty oikein ja niitä käytetään tarkoituksenmukaisella tavalla.** Näiden varusteiden käyttö voi alentaa pölyhaittoja.

**4) SÄHKÖKÄYTTÖISEN TYÖKALUN PUHDISTUS JA KUNNOSSAPITO**

- a) **Älä käytä työkalua voimakeinoin. Käytä oikeaa työkalua vastaavaan käyttötarkoitukseen.** Tarkoitusta vastaava työkalu suorittaa vaaditun työn paremmin ja turvallisemmin sillä suunnitellulla tavalla.
- b) **Älä käytä työkalua mikäli sen käynnistyskytkin on epäkunnossa.** Kaikki käynnistyskytkimellä varustetut hallitsemattomat työkalut ovat vaarallisia ja ne on korjattava välittömästi.
- c) **Irrota virtapistoke virransyötöstä ennen minkään säätötyön tai osien vaihdon suorittamista ja ennen työkalun varastointia.** Nämä ennaltaehkäisevät varotoimenpiteet alantavat vahingossa tapahtuvan käynnistyksen riskiä.
- d) **Säilytä sähkökäyttöistä työkalua lasten ulottumattomissa ja älä salli laitetta tai näitä käyttöohjeita tuntemattomien henkilöiden käyttää laitetta.** Sähkökäyttöiset työkalut ovat vaarallisia kouluttamattomien henkilöiden käytössä.
- e) **Pidä työkalusta hyvää huolta. Tarkasta puuttuvat tai kadonneet liikkuvat osat, osien kunto ja kaikki muut olosuhteet jotka voivat heikentää sähkötyökalun turvallista käyttötapaa. Mikäli laite on vaurioitunut, toimita se korjattavaksi ennen laitteen uudelleenkäyttöä.** Useimmat tapaturmat johtuvat huonosti huolletusta työkalusta.
- f) **Pidä leikkaavat terät terävinä ja puhtaina.** Oikein huolletut ja teroitettut leikkuureunat eivät takerru helposti kiinni työstettävään työkappaleeseen ja niitä on helppo hallita.
- g) **Käytä sähkökäyttöistä työkalua, lisävarusteita ja teriä jne. näiden ohjeiden mukaisesti sekä juuri sille työkalulle suunnitellulla käytötavalla ottamalla huomioon käyttöolosuhteet sekä suorittavan työn ominaisuudet.** Työkalujen käyttö poikkeavissa olosuhteissa tai tarkoituksen vastaisella tavalla voivat aiheuttaa vaarallisia tilanteita.

**5) HUOLTO JA KUNNOSSAPITO**

- a) **Toimita sähkötyökalu korjattavaksi tai huollettavaksi valtuutettuun huoltoliikkeeseen ja käytä aina alkuperäisiä vaihto-osia.** Tällä varmistetaan sähkötyökalun turvallisuuden ylläpitäminen.

**SÄHKÖKÄYTTÖISEN TYÖKALUN LISÄTURVALLISUUSOHJEET****TURVALLISUUSOHJEET KAIKILLE TOIMENPITEILLE**

- Käytä ensisijaista pölysuojausta hiomatyön aikana.
- Poista kaikki mahdolliset pölyjäämät heti hiomatyön jälkeen.
- Noudata erityistä huolellisuutta kun hiot mahdollisesti lyijypohjaista maalipintaa tai hiottaessa myrkyllisiä pölyjä sisältäviä puu- tai metallipintoja:
  - Käytä pölysuojainta, joka on erityisesti suunniteltu suojaamaan lyijymaalipölyjä ja höyryjä vastaan sekä varmista, että työalueella oleskelevat muut henkilöt ovat myös suojattu näitä mainittuja asioita vastaan.
  - Älä salli lapsien tai raskaana olevien naisten oleskelua työalueella.
  - Älä syö, juo tai tupakoi työalueella.
  - Hävitä pölyjäänteet ja mitkä tahansa muut jätteet turvallisella tavalla.
- Sovita pölypussi paikalleen ennen työkalun käyttöä puutyökappaleiden kanssa.

- Varmista, että pölypussi on poistettu ennen työkalun käyttöä metallityökappaleiden kanssa tai metallia sisältävien työkalujen kanssa.
- Käytä suojakäsineitä metallityökappaleiden kanssa työskennellessä.

## KÄYTTÖLAITTEET JA KUVAUKSET

### PAKKAUKSEN PURKU

- Pura kaikki osat huolellisesti pakkauksesta.
- Huomioi, että kaikki ylimääräiset nimikkeet ovat löydettävissä pakkauksesta riippuen työkalusi numeron mukaisesta asiakirjasta.
- Lisävarusteet:
  - Hiomanauhasarja 1 kpl.
  - Suora hihnavarsi 1 kpl.
  - Kapea varsi 1 kpl.
  - Taivutettu varsi 1 kpl.
  - Käyttöohjeet 1 kpl.

### ASENNUS



Varmista että työkalun käynnistyskytkin on asennossa OFF ja se on irrotettu virransyötöstä ennen asennustoimenpiteitä.

### HIOMAVARSIEN KIINNITYS JA IRROTUS (Kuva B)

Ennen laitteen käyttöönottoa on sinun kiinnitettävä hiomavarsi työkaluun. Suora hihnavarsi (hiomaleveys 13 mm) toimitetaan seuraavilla varusteilla:

- kapea varsi (hiomaleveys 6 mm) vaikeisiin ja monimutkaisiin työsuorituksiin.
- taivutettu varsi rihlauseen ja työkalujen keskustan hiomiseen sekä vaikeasti päästäviin alueisiin.

### KIINNITYS

- Varmista, että hihnankiristysvipu (5) on kuvassa B kuvatussa asennossa.
- Löysää ja irrota hihnan keskiöintinuppi (6).
- Irrota jousessa oleva teippi (11) (jos paikallaan).
- Tarkasta, että jousi on asennusreiässään.
- Aseta varsi (4) kuvan osoittamalla tavalla.
- Kiinnitä hihnan keskiöintinuppi (6) paikalleen ja kiristä sitä kunnes varsi on kohdistettu keskitetysti työkaluun.

### IRROTUS

- Irrota hiomanauha (jos paikallaan) kuvatulla tavalla.
- Löysää ja irrota hihnan keskiöintinuppi (6).
- Irrota varsi.



Huolehdi, että jousi pysyy paikallaan (11).

## HIOMANAUHOJEN KIINNITYS JA IRROTUS (KUVA C)

### KIINNITYS

- Siirrä hihnan kiristysvipua (5) etuasentoon (A).
- Varmista, että hiomanauhan sisäpuolella olevat nuolet osoittavat kotelon nuolien (15) osoittamaan suuntaan.
- Aseta hiomanauha (12) etuhihnapyörän (13) ja takahihnapyörän (14) päälle liu'uttamalla sitä suoraan kotelon uran läpi.
- Siirrä hihnan kiristysvipua (5) taka-asentoon (B).
- Säädä hihnan keskitys kuvatulla tavalla.

### IRROTUS

- Siirrä hihnan kiristysvipua (5) etuasentoon (A).
- Liu'uta hiomanauha (12) hihnapyöriltä pois.

## HIOMANAUHAN KESKITYKSEN SÄÄTÖ (KUVA D)

- Käynnistä laite.
- Käännä hihnan keskiöintinuppia (6) tarvittaessa niin kauan kunnes hiomanauha pyörii tasaisesti varren pituuden mukaisesti.

## PÖLYPUSSIN KIINNITYS JA IRROTUS (KUVA E)



**Varmista, että pölypussi poistetaan ennen työskentelyä metallityökappaleiden kanssa.**

### KIINNITYS

- Sijoita pölypussi (8) työkaluun ja löysää kiinnikkeitä kuvatulla tavalla.
- Liu'uta pölypussi työkaluun niin kauan kunnes se lukittuu paikalleen ja vapauta kiinnike.

### IRROTUS

- Löysää kiinnikettä ja vedä pölypussi (8) pois työkalusta.

## KÄYTTÖ



Anna työkalun suorittaa työ omalla tahdillaan.  
Älä ylikuormita.

## NOPEUDEN SÄÄTÖ (KUVA F)

Säädettävä nopeudensäätö mahdollistaa työkalun nopeuden asettamisen työstettävälle työkappaleelle. Käytä alhaista nopeutta hienoon hiontyöhön työskennellessä muovin tai keramiikan kanssa ja maalin tai lakattujen pintojen hiomiseen. Käytä korkeampaa nopeutta karkeaan hiomatyöhön tai suuren

materiaalimäärän irrotukseen.

- Aseta nopeudensäätövipu (7) halutulle asetukselle. Käynnistä laite ja sammuta se (kuva G)
- Käynnistä laite painamalla ON/OFF-kytkintä (1)
- Sammuta laite painamalla ON/OFF -kytkintä.

#### **JATKUVATOIMINEN KÄYTTÖTAPA:**

- Paina ON/OFF -kytkintä (1).
- Paina lukituspainiketta (2).
- Vapauta ON/OFF -kytkin.
- Sammuta laite jatkuvatoimisesta käyttötavasta painamalla ja vapauttamalla ON/OFF- kytkin (1).

#### **PÖLYPUSSIN TYHJENNYS (KUVA E)**

Pölypussi tulisi tyhjentää 10 minuutin käyttöjakson välein.

- Vedä pölypussia (8) taaksepäin ja ulos laitteesta.
- Käännä nokkaa alaspäin ja ravistele pölypussia kunnes se on tyhjä.
- Kiinnitä pölypussi takaisin laitteeseen.

Tarvittaessa pölypussi voidaan poistaa kehikostaan ja pestä. Anna se kuivua täysin kuivaksi ennen sen uudelleen kiinnittämistä paikalleen.

#### **TAIVUTETTU VARS (KUVA H)**

- Käytä kohtaa A rihlaukseen tai työkappaleen keskustan hiomiseen ja monimutkaisille alueille.
- Käytä kohtaa B kaareville pinnoille.

#### **SUORA HIHNAVARSI (KUVA I)**

- Käytä normaalia tai kapeaa vartta yleiseen käyttöön rihlauksessa ja liitoksien käsittelyyn.

#### **KAPEA VARS (KUVA J)**

- Käytä kapeaa vartta hienoon hiomatyöhön, särmäykseen ja uurtamiseen.

#### **KÄYTTÖVINKIT**

- Pidä työkalusta aina kiinni molemmilla käsillä.
- Älä käytä työkaluun liian paljon voimaa (paina liikaa).
- Tarkasta hiomanauhan kunto säännöllisesti. Vaihda tarvittaessa.
- Hio aina puun syiden mukaisesti.
- Hiottaessa uutta maalikerrosta ennen toisen kerroksen lisäämistä, käytä erittäin hienoa hiomanauhaa.
- Aloita hiominen käyttämällä karkeaa hiomanauhaa erittäin epätasaisilla pinnoilla tai maalikerroksen poistamisessa. Muilla pinnoilla aloita hiominen keskikarkealla hiomanauhalla. Molemmissa tapauksissa vaihda hiomanauha asteittain hienolle hiomanauhalle sileän lopputuloksen saavuttamiseksi.
- Ota yhteys jälleenmyyjäsi saatavissa olevista lisävarusteista.

## HUOLTO



**Irrota laite virransyötöstä ennen minkään puhdistus- tai huoltotyön suorittamista.**

**Kaikki huoltotoimenpiteet tulisi suorittaa vain valmistajan tai jälleenmyyjän valtuutetun huoltoliikkeen toimesta.**

Mikäli virtajohto on vaurioitunut, se on vaihdettava vastaavaan ja samanarvoiseen virtajohtoon valtuutetun huoltoliikkeen toimesta.

## HIILIHARJAT

Työkalun hiili ja virrankäännin tulisi tarkastaa kuukausien välein. Niiden hyvä kosketus tekee työkalusta tehokkaan. Kun virrankääntimen ympärillä oleva kipinä suurenee, hiiliharjat tulisi vaihtaa.

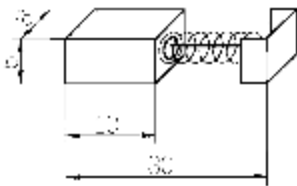

## PUHDISTUS



**Irrota laite virransyötöstä ennen minkään puhdistus- tai huoltotyön suorittamista.**

- Puhaltaminen paineilmalla on ehkä tehokkain puhdistustapa. Käytä aina suojalaseja työkalun puhdistamiseen paineilmalla.
- Ilmanottoaukot ja kytkinvivut tulee pitää puhtaana. Älä yritä puhdistaa niitä työntämällä teräviä esineitä suoraan aukkojen läpi.
- Tätä laitetta ei saa puhdistaa käyttämällä kemiallisia puhdistusaineita.

## YMPÄRISTÖNSUOJELU

Tuotteen pakkausta hävitettäessä noudata materiaalista riippuen paikallisia jätehuollosta ja kierrätyksestä annettuja ohjeita.



Laitetta ei tule hävittää sekajätteen mukana, vaan se on toimitettava sähkö- ja elektroniikkaromun erilliskeräykseen. Lisätietoja [www.serty.fi](http://www.serty.fi)



## TAKUU

Tuotteen takuaika on 12 kuukautta, ostopäivästä lukien.

Maahantuoja vastaa epäkuntoon menneen laitteen tai osien korvaamisesta, materiaali- ja valmistusvikojen osalta, jos ne todetaan tarkastuksessa violliseksi.

Ostajan on esitettävä takuuvaatimuksen yhteydessä kassakuitti, ostolasku, takuutodistus tai lähetyslista. Tuote on palautettava täydellisenä, varustettuna selostuksella toimintahäiriöistä.

Takuu raukeaa, mikäli kone on avattu, osia vaihdettu, sitä korjattu tai sen rakennetta muutettu.

Takuun piiriin eivät kuulu vahingot, jotka ovat aiheutuneet normaalista kulumisesta, väärästä käytöstä tai asiattomasta käsittelystä. Takuu ei kata kuljetusta, kuljetusvaurioita eikä mitään välillisiä kustannuksia.

Takuukorjaukset saa tehdä vain maahantuojan valtuuttama huolto.

Oikeudet muutoksiin pidätetään.

Maahantuoja:

**Pohjolan Sinivaliko Oy**  
**Onnentie 7, 63610 Tuuri, FINLAND**  
**Tel. +358 10 770 7000**

**SYMBOLER I TEXTEN**

1



2



3



4

- 1 **Använd skyddsglasögon och hörselskydd!**
- 2 **Varning!**
- 3 **Läs noga igenom denna bruksanvisning före användandet!**
- 4 **Använd skyddshandskar vid arbete i metall!**

**TEKNISK SPECIFIKATION**

|                                |                      |
|--------------------------------|----------------------|
| Produkt kod                    | DAN0806 (S1C-ZP-125) |
| Spänning                       | 230 VAC, 50Hz        |
| Nominell effektförbrukning     | 400 W                |
| Skyddsklass                    | II                   |
| Bandhastighet obelastat, $n_0$ | 1 070–1 650 m/min    |
| Slipbandets dimensioner        | 455×8 mm, 455×13 mm  |

**ALLMÄNNA SÄKERHETSANVISNINGAR**

**WARNING** Läs noga alla varningar och anvisningar. Underlåtenhet att iakttaga samtliga varningar och anvisningar kan leda till elchock, brand och/eller allvarliga personskador.

**SPARA SAMTLIGA VARNINGAR OCH ANVISNINGAR FÖR FRAMTIDA BRUK!**

Termen "elektriskt verktyg" i varningarna betyder att verktyget drivs elektrisk med antingen nätspänning eller batterispänning.

**1) ARBETSPLATSEN**

- a) **Håll arbetsplatsen ren och väl belyst.** Oordning och mörka områden inbjuder till olyckor.
- b) **Använd inte elverktyg i explosiv atmosfär såsom vid närvaro av lättantändliga vätskor, gaser eller damm.** Elverktyg alstrar gnistor som kan antända dammet eller ångorna.
- c) **Håll barn och obehöriga personer på avstånd under arbete med elverktyg.** Om Du tappar koncentrationen kan Du förlora kontroll över verktyget.

**2) ELEKTRISK SÄKERHET**

- a) **Stickkontakten på verktygets nätsladd skall passa vägguttaget. Ändra aldrig stickkontaktens utförande. Använd inte adapter i samband med skyddsjordade elverktyg.** Icke ändrade stickkontakter som passar till vägguttaget minskar risken för elchock.

- b) **Undvik att beröra jordade ytor på t.ex. rörledningar, värmeelement, spisar och kylskåp.** Risk för elchock föreligger om kroppen kommer i kontakt med jord.
- c) **Utsätt inte elverktyg för regn och fukt.** Om vatten tränger in i verktyget ökar risken för elchock.
- d) **Misshandla inte nätsladden. Bär aldrig verktyget i sladden, och dra inte i sladden för att dra stickkontakten ur vägguttaget. Håll sladden borta från värme, olja, vassa kanter och rörliga delar.** En skadad eller snodd nätsladd ökar risken för elchock.
- e) **Om förlängningssladd måste användas vid arbete utomhus skall denna vara godkänd för utomhusanvändning.** Användning av godkänd förlängningssladd utomhus minskar risken för elchock.
- f) **Om användning av ett elverktyg i fuktig miljö inte kan undvikas skall vägguttaget skyddas av en jordfelsbrytare.** Jordfelsbrytaren minskar risken för elchock.

### 3) PERSONSÄKERHET

- a) **Var uppmärksam, se på vad Du gör och använd sunt förnuft under arbete med elverktyg. Använd inte verktyget när Du är trött eller om Du är påverkad av droger, alkohol eller mediciner.** Under användning av elverktyg kan även en kort ouppmärksamhet leda till allvarliga kroppsskador.
- b) **Använd skyddsutrustning. Bär alltid skyddsglasögon.** Skydd såsom andningsskydd, halkfria skor, skyddshjälm och hörselskydd minskar risken för skador och/eller bestående men.
- c) **Förhindra oavsiktligt start. Tillse att strömbrytaren står i läge FRÅN innan stickkontakten sätts i vägguttaget och/eller batteripaketet ansluts, samt när Du tar upp verktyget.** Att bära ett elverktyg med fingret på strömbrytaren eller att ansluta det till nätspänningen när strömbrytaren står i läge TILL inbjuder till olyckor.
- d) **Ta alltid bort inställningsverktyg och nycklar innan elverktyget startas.** En nyckel, kvarglömd på en rörlig del, kan förorsaka personskador.
- e) **Undvik onormala kroppsställningar. Se till att Du står stadigt på båda benen och i god balans.** Du kan då kontrollera verktyget bättre i oväntade situationer.
- f) **Bär lämpliga arbetskläder. Bär inte löst hängande kläder eller smycken. Håll håret, kläderna och handskarna på avstånd från rörliga delar.** Löst hängande kläder, långt hår och smycken kan dras in av roterande delar.
- g) **Kontrollera att dammsugnings- och -uppsamlingsutrustning är rätt monterade och används på korrekt sätt.** Användning av dammsugning minskar de risker damm orsakar.

### 4) KORREKT ANVÄNDNING OCH HANTERING AV ELVERKTYG

- a) **Överbelasta inte elverktyget. Använd för aktuellt arbete lämpligt elverktyg.** Med rätt elverktyg kan du arbeta bättre och säkrare inom angivet effektområde.
- b) **Ett elverktyg med defekt strömställare får inte längre användas.** Ett elverktyg som inte kan kopplas in eller ur är farligt och måste repareras.
- c) **Dra stickproppen ur vägguttaget och/eller ta bort batteriet innan inställningar utförs, tillsatser byts ut eller elverktyget lagras.** Denna skyddsåtgärd förhindrar oavsiktlig inkoppling av elverktyget.
- d) **Förvara elverktygen oåtkomliga för barn. Låt inte personer som inte är förtrogna med dess användning eller inte läst denna anvisning använda verktyget.** Elverktyg är farliga om de används av oerfarna personer.
- e) **Sköt elverktyget omsorgsfullt. Kontrollera att rörliga komponenter fungerar felfritt och inte kärvar, att komponenter inte brustit eller skadats, och åtgärda omedelbart orsaker som kan leda till att**

elverktygets funktioner påverkas menligt. Låt reparera skadade delar innan elverktyget tas i bruk. Många olyckor orsakas av dåligt skötta elverktyg.

- f) **Håll skärverktygen skarpa och rena.** Omsorgsfullt skötta skärverktyg med skarpa eggar fastnar inte så lätt och är lättare att styra.
- g) **Använd elverktyget, tillbehör, insatsverktyg osv. enligt dessa anvisningar. Ta hänsyn till arbetsvillkoren och arbetsmomenten.** Om elverktyget används på ett sätt som det inte är avsett för kan farliga situationer uppstå.

## 5) SERVICE

- a) **Låt endast kvalificerad fackpersonal reparera elverktyget och endast med originalreservdelar.** Detta garanterar att elverktygets säkerhet upprätthålls.

## YTTERLIGARE SÄKERHETSANVISNINGAR FÖR ELEKTRISK SLIPMASKIN



### SÄKERHETSANVISNINGAR FÖR ALLA ARBETEN

- Använd andningsskydd vid sliparbeten.
- Samla upp allt damm efter avslutat arbete.
- Iakttag extra försiktighet vid slipning av blybaserade färger eller vissa träslag och metaller som kan producera hälsovådligt damm:
  - Använd andningsskydd, speciellt avsedd för skydd mot blydamm och ångor, och tillse att personer som uppehåller sig i eller kommer in i arbetsområdet också skyddas.
  - Låt inte barn eller havande kvinnor komma in i arbetsområdet.
  - Ät, drick eller rök inte inom arbetsområdet.
  - Bortskaffa dam och annat avfall på säkert sätt.
- Montera dammpåsen vid slipning av trä.
- Ta av dammpåsen innan slipning av arbetsstycken av metall eller arbetsstycken som innehåller metallföremål påbörjas.
- Använd skyddshandskar vid slipning av metall.

## REGLAGE OCH KOMPONENTER

### UPPACKNING

- Ta försiktigt ut samtliga delar ur kartongen.
- Beroende på slutbokstaven i verktygets katalognummer kan ytterligare delar finnas i kartongen.
- Tillbehör:
  - Slipband **1 sats**
  - Rak sliparm **1 st.**
  - Smal sliparm **1 st.**
  - Vinklad sliparm **1 st.**
  - Bruksanvisning **1 st.**

## MONTERING



Kontrollera före montering att verktyget är avstängt och att stickkontakten är dragen ur vägguttaget.

### MONTERING OCH DEMONTERING AV SLIPARMAR (FIGUR B)

Sliparmen skall monteras på elverktyget före första användningen. Verktyget levereras med följande tillsatser:

- en sliparm (bredd 13 mm) för allmän slipning.
- en smal sliparm (bredd 6 mm) för slipning i trånga områden.
- en vinklad arm för spårslipning, på större och svåråtkomliga ytor.

### MONTERING

- Kontrollera att spaken för bandspänning (5) står i visat läge (B).
- Lossa och ta bort bandcenteringsvredet (6).
- Ta bort fjädern (11) (om monterad).
- Kontrollera att fjädern sitter korrekt i hålet.
- Placera sliparmen (4) som visas på bilden.
- Skruva tillbaka bandcenteringsvredet (6), och dra åt tills armen är i linje med verktyget.

### DEMONTERING

- Ta bort slipbandet (om påsatt) enligt beskrivningen nedan.
- Lossa och ta bort bandcenteringsvredet (6).
- Ta bort armen.



Var noga med att fjädern (11) inte försvinner.

### BYTE AV SLIPBAND (FIGUR C)

- För bandspänningsspaken (5) till främre läget (A).
- Ta av slipbandet (12) från rullarna.
- Kontrollera att pilarna på det nya bandets baksida pekar i samma riktning som pilarna (15) på verktygets kåpa.
- Placera slipbandet (12) över främre och bakre rullarna (13 resp. 14) genom att trä in det i springan i kåpan.
- För bandspänningsspaken (5) till bakre läget (B).
- Justera bandets inriktning enligt nedan.

### JUSTERING AV BANDETS INRIKTNING (FIGUR D)

- Starta verktyget.
- Vrid bandcenteringsvredet (6) så att bandet löper rakt längs armens hela längd.

**MONTERING OCH DEMONTERING AV DAMMPÅSEN (FIGUR E).**

Ta av dammpåsen innan slipning av arbetsstycken av metall eller som innehåller metallföremål påbörjas.

**MONTERING**

- Öppna låsklämman som visas på bilden.
- Träd dammpåsen över stutsen tills den snäpper på plats och fäst med klämman.

**DEMONTERING**

- Öppna låsklämman och dra av dammpåsen (8) från verktyget.

**ANVÄNDNING**

Låt verktyget utföra arbetet.  
Överbelasta det inte.

**HASTIGHETSREGLAGE (FIGUR F)**

Du kan anpassa bandets hastighet till materialet i arbetsstycket. Använd låg hastighet med fina slipband, vid slipning av plast eller keramik och vid bortslipning av färg eller lack. Använd hög hastighet med grovt band och vid bortslipning av större volymer.

- Ställ in vredet (7) för önskad bandhastighet. Start och stopp av verktyget visas på figur G.
- Verktyget startas genom att trycka in strömställaren Till/Från (1).
- Släpp strömställaren för att stoppa verktyget.

**FÖR KONTINUERLIG DRIFT:**

- Tryck in strömställaren Till/Från (1).
- Tryck in spärrknappen (2).
- Släpp strömställaren Till/Från.
- Den kontinuerliga driften stoppas genom att trycka in och släppa strömställaren Till/Från (1)

**TÖMNING AV DAMMPÅSEN (FIGUR E)**

Dammpåsen skall tömmas var tionde minut vid slipning.

- Dra dammpåsen (8) bakåt och av verktyget.
- Håll påsen med mynningen nedåt och skaka påsen tom.
- Återmontera dammpåsen på verktyget.

Om så erfordras kan dammpåsen tas av ramen och tvättas. Låt torka helt innan återmontering på verktyget.

**VINKLAD ARM (FIGUR H)**

- Använd sektion A för spårslipning och slipning i arbetsstyckets mitt samt i svåråtkomliga områden.
- Använd sektion B för runda ytor.

**RAKA ARMAR (FIGUR I)**

- Använd den normala eller smala armen för allmän slipning och vid tillverkning av tappskarvar.

**SMAL ARM (FIGUR J)**

- Använd den smala armen vid slipning av finare detaljer, vid skärning och formning.

**RÅD FÖR BÄSTA RESULTAT**

- Håll verktyget med båda händerna.
- Tryck inte verktyget hårt mot arbetsstycket.
- Kontrollera slipbandets kondition regelbundet. Byt om så erfordras.
- Slipa alltid i träets fiberriktning.
- Använd extra fint slipband vid slipning av färg innan nästa målning.
- Börja med grovt slipband på ojämna ytor eller vid bortslipning av färg. Använd mellangrovt slipband på andra ytor. Byt efter hand till fint slipband för att erhålla en slätare yta.
- Kontakta återförsäljaren för ytterligare information om tillbehör och tillsatser.

**UNDERHÅLL**

**Dra stickkontakten ur vägguttaget innan rengöring eller underhåll påbörjas.**

**Underhåll skall endast utföras av tillverkaren eller auktoriserad serviceorganisation.**

En skadad nätsladd skall bytas till en speciellt iordningställd sladd som finns tillgänglig hos serviceorganisationen

**KOLBORSTAR**

Borstarna och kommutatorn i motorn skall kontrolleras flera gånger i månaden. God kontakt erfordras för att motorn skall kunna lämna full kraft. Om gnistbildningen runt kommutatorn ökar skall kolborstarna bytas.

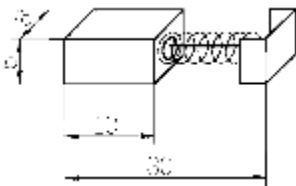
**RENGÖRING**

**Dra stickkontakten ur vägguttaget innan rengöring eller underhåll påbörjas.**

- Effektivaste metoden för rengöring är blåsning med tryckluft. Använd alltid skyddsglasögon vid rengöring med tryckluft.
- Ventilationsöppningar och reglage skall hållas fria från skräp och andra främmande föremål. Rensa inte öppningarna genom att föra in spetsiga verktyg i öppningarna.
- Använd inte kemikalier vid rengöring av elverktyg.

## MILJÖVÅRD

Följ lokala anvisningar om avfallsservice med förpackning.



Gamla apparater måste lämnas till separat insamling för el-avfall. Tilläggsuppgifter: [www.serty.fi](http://www.serty.fi)

## GARANTI

Produkten har 12 månaders garanti, från inköpsdagen.

Garantin gäller alla fabrikations- och materialfel.

Importör ansvarar för korrigerande av delar eller produkten om de konstateras vara felaktiga.

Kassakvitto, leveranslista, köpfaktura eller garantibevis skall uppvisas vid garantianspråk.

Returvaran skall vara komplett, försedd med redogörelse av funktionsfelet.

Garantin omfattar inte frakt- och transportskador, skador som har orsakats av normalt slitage, överbelastning eller osakkunnigt handhavande, eller indirekt skador. Garantin slutas om maskinen har öppnats, delar byts ut, reparerats eller förändrats.

Garantireparationer får endast utföras av importörens auktoriserad serviceverkstad.

Rätten till ändringar förbehålles.

Importör:

**Pohjolan Sinivallo Oy**  
**Onnentie 7, 63610 Tuuri, FINLAND**  
**Tel. +358 10 770 7000**



**WARNING SYMBOLS**

1



2



3



4

- 1 Always wear eye and ear protection!
- 2 Warning!
- 3 Before use read Instruction handbook!
- 4 Wear gloves when working with metal workpieces!

**TECHNICAL SPECIFICATION**

|                      |                      |
|----------------------|----------------------|
| Product code         | DAN0806 (S1C-ZP-125) |
| Rated voltage        | 230V~, 50Hz          |
| Rated power input    | 400W                 |
| Protection class     | II                   |
| No-load speed, $n_0$ | 1070-1650 m/min      |
| Sanding belt size    | 455×8mm, 455×13mm    |

**GENERAL POWER TOOL SAFETY WARNINGS**

**WARNING** Read all safety warnings and all instructions Failure to follow all warnings and instructions may result in electric shock, fire and/or serious injury.

**SAVE ALL WARNINGS AND INSTRUCTIONS FOR FUTURE REFERENCE**

The term “power tool” in the warnings refer to your mains operated (corded) power tool or battery operated (cordless) power tool.

**1) WORK AREA**

- a) **Keep work area clean and well lit.** Cluttered and dark areas invite accidents.
- b) **Do not operate power tools in explosive atmospheres, such as in the presence of flammable liquids, gases or dust.** Power tools create sparks which may ignite the dust or fumes.
- c) **Keep children and bystanders away while operating a power tool.** Distractions can cause you to lose control.

## 2) ELECTRICAL SAFETY

- a) **Power tool plugs must match the outlet. Never modify the plug in any way. Do not use any adapter plugs with earthed (grounded) power tools.** Unmodified plugs and matching outlets will reduce risk of electric shock.
- b) **Avoid body contact with earthed or grounded surfaces such as pipes, radiators, ranges and refrigerators. There is an increased risk of electric shock if your body is earthed or grounded.**
- c) **Do not expose power tools to rain or wet conditions.** Water entering a power tool will increase the risk of electric shock.
- d) **Do not abuse the cord. Never use the cord for carrying, pulling or unplugging the power tool. Keep cord away from heat, oil, sharp edges or moving parts.** Damaged or entangled cords increase the risk of electric shock.
- e) **When operating a power tool outdoors, use an extension cord suitable for outdoor use.** Use of a cord suitable for outdoor use reduces the risk of electric shock.
- f) **If operating a power tools in a damp location is unavoidable, use a residual current device (RCD) protected supply.** Use of an RCD reduces the risk of electric shock.

## 3) PERSONAL SAFETY

- a) **Stay alert, watch what you are doing and use common sense when operating a power tool. Do not use a power tool while you are tired or under the influence of drugs, alcohol or medication.** A moment of inattention while operating power tools may result in serious personal injury.
- b) **Use safety equipment. Always wear eye protection.** Protective equipment such as dust mask, non-skid safety shoes, hard hat, or hearing protection used for appropriate conditions will reduce personal injuries.
- c) **Prevent unintentional starting. Ensure the switch is in the off-position before connecting to power source and /or battery pack, picking up or carrying the tool.** Carrying power tools with your finger on the switch or energizing power tools that have the switch on invites accidents.
- d) **Remove any adjusting key or wrench before turning the power tool on.** A wrench or a key left attached to a rotating part of the power tool may result in personal injury.
- e) **Do not overreach. Keep proper footing and balance at all times.** This enables better control of the power tool in unexpected situations.
- f) **Dress properly. Do not wear loose clothing or jewellery. Keep your hair, clothing and gloves away from moving parts.** Loose clothes, jewellery or long hair can be caught in moving parts.
- g) **If devices are provided for the connection of dust extraction and collection facilities, ensure these are connected and properly used.** Use of these devices can reduce dust related hazards.

**4) POWER TOOL USE AND CARE**

- a) **Do not force the power tool. Use the correct power tool for your application.** The correct power tool will do the job better and safer at the rate for which it was designed.
- b) **Do not use the power tool if the switch does not turn it on and off.** Any power tool that cannot be controlled with the switch is dangerous and must be repaired.
- c) **Disconnect the plug from the power source before making any adjustments, changing accessories, or storing power tools.** Such preventive safety measures reduce the risk of starting the power tool accidentally.
- d) **Store idle power tools out of the reach of children and do not allow persons unfamiliar with the power tool or these instructions to operate the power tool.** Power tools are dangerous in the hands of untrained users.
- e) **Maintain power tools. Check for misalignment or binding of moving parts, breakage of parts and any other condition that may affect the power tools operation. If damaged, have the power tool repaired before use.** Many accidents are caused by poorly maintained power tools.
- f) **Keep cutting tools sharp and clean.** Properly maintained cutting tools with sharp cutting edges are less likely to bind and are easier to control;
- g) **Use the power tool, accessories and tool bits etc., in accordance with these instructions and in the manner intended for the particular type of power tool, taking into account the working conditions and the work to be performed.** Use of the power tool for operations different from intended could result in a hazardous situation.

**5) SERVICE**

- a) **Have your power tool serviced by a qualified repair person using only identical replacement parts.** This will ensure that the safety of the power tool is maintained.

**ADDITIONAL SAFETY INSTRUCTIONS FOR ELECTRIC FILE****SAFETY INSTRUCTIONS FOR ALL OPERATIONS**

- Preferably wear a dust mask whenever sanding.
- Thoroughly remove all dust after sanding.
- Take special care when sanding paint which is possibly lead based or when sanding some woods and metal which may produce toxic dust:
  - Wear a dust mask specifically designed for protection against lead paint dust and fumes and ensure that persons within or entering the work area are also protected.
  - Do not let children or pregnant women enter the work area.
  - Do not eat, drink or smoke in the work area.
  - Dispose of dust particles and any other debris safely.
- Before using the tool on wooden work pieces, preferably fit the dustbag.
- Before using the tool on metal work pieces or work pieces containing metal, make sure to remove the dustbag.
- Wear gloves when working with metal work pieces.

## OPERATION CONTROLS & INSTRUCTIONS

### UPPACK

- Carefully unpack all parts.
- Please note that additional items may be found in the carton, depending on the letter suffix following the catalogue number of your tool.
- accessories:
  - Set of sanding belts 1 Set
  - Straight arm 1 Set
  - Narrow arm 1 Set
  - Cranked arm 1 Set
  - Instruction manual 1 Set

### ASSEMBLY



**Before assembly, make sure that the tool is switched off and unplugged.**

### FITTING AND REMOVING SANDING ARMS (FIG. B)

Before first use, you must fit the sanding arm to the tool. A straight arm sanding width 13 mm) is supplied with the following:

- a narrow arm (sanding width 6 mm) for intricate work.
- a cranked arm for grooving and sanding in the center of work pieces and for reaching confined areas.

### FITTING

- Make sure that the belt tensioning lever (5) is in the position shown (B).
- Loosen and remove the belt tracking knob (6).
- Remove the tape retaining the spring (11) (if present).
- Check that the spring is located in its mounting hole.
- Position the arm (4) as shown.
- Fit the belt tracking knob (6) and tighten it until the arm is aligned with the tool.

### REMOVING

- Remove the sanding belt (if present) as described below.
- Loosen and remove the belt tracking knob (6).
- Remove the arm.



**Be careful not to lose the spring (11).**

**FITTING AND REMOVING SANDING BELTS (FIG.C)****FITTING**

- Move the belt tensioning lever (5) to the front position (A).
- Make sure that the arrows on the inside of the sanding belt face the same direction as the arrows (15) on the housing.
- Place the sanding belt (12) over the front pulley (13) and the rear pulley (14), sliding it through the slot in the housing.
- Move the belt tensioning lever (5) to the rear position (B).
- Adjust the belt tracking as described below.

**REMOVING**

- Move the belt tensioning lever (5) to the front position (A).
- Slide the sanding belt (12) off the pulleys.

**ADJUSTING THE SANDING BELT TRACKING (FIG. D)**

- Switch the tool on.
- Turn the belt tracking knob (6) as required until the sanding belt runs straight along the length of the arm.

**FITTING AND REMOVING THE DUSTBAG (FIG. E)**

**Make sure to remove the dustbag before using the tool on metal work pieces.**

**FITTING**

- Align the dustbag (8) with the tool and loose clamp as shown.
- Slide the dustbag onto the tool until it clicks into place and release the clamp.

**REMOVING**

- Loose the clamp and pull the dustbag (8) off the tool.

## USE



Let the tool work at its own pace.  
Do not overload.

### VARIABLE SPEED CONTROL (FIG. F)

The variable speed control allows you to adapt the speed of the tool to the work piece material. Use a low speed setting when using a fine grit, when working with plastics or ceramics and when removing painted or varnished surfaces. Use a high speed setting when using a coarse grit and when removing a lot of material.

- Set the control knob (7) to the desired setting. Switching on and off (fig. G)
- To switch the tool on, press the on/off switch (1)
- To switch the tool off, release the on/off switch.

### FOR CONTINUOUS OPERATION:

- Press the on/off switch (1).
- Press the lock-on button (2).
- Release the on/off switch.
- To switch the tool off when in continuous operation, press and release on/off switch (1).

### EMPTYING THE DUSTBAG (FIG. E)

The dustbag should be emptied every 10 minutes of use.

- Pull the dustbag (8) to the rear and off the tool
- Hold the spout down and shake the dustbag to empty the contents.
- Refit the dustbag onto the tool.

If necessary, the dustbag can be removed from its frame and washed. Let it dry before refitting it.

### CRACKED ARM (FIG. H)

- Use section A for grooving or sanding in the center of work pieces and in confined areas.
- Use section B for curved surfaces.

### STRAIGHT ARM (FIG. I)

- Use the normal or narrow arm for general use for slotting and for making joints.

### NARROW ARM (FIG. J)

- Use the narrow arm for finer detail, for cutting and for carving.

## HINTS FOR OPTIMUM USE

- Always hold the tool with both hands.
- Do not exert too much pressure on the tool.
- Regularly check the condition of the sanding belt. Replace when necessary.
- Always sand with the grain of the wood.
- When sanding new layers of paint before applying another layer, use extra fine grit.
- On very uneven surfaces, or when removing layers of paint, start with a coarse grit. On other surfaces, start with a medium grit. In both cases, gradually change to a fine grit for a smooth finish.
- Consult your retailer for more information on available accessories.

## MAINTANANCE



**Before cleaning or performing any maintenance, power supply shall be disconnected from tool. All maintenance should only be carried out by the manufacturer or authorized service organization.**

If the supply cord is damaged, it must be replaced by a specially prepared cord available through the service organization.

## CARBON BRUSHES

The brush and commutator of the tool shall be examined for several months. Their good contact makes the tool energetically. When the spark around the commutator become greater the carbon brushes should be changed.

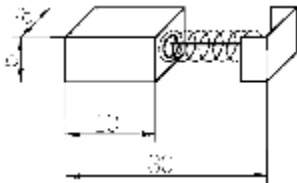

## CLEANING



**Before cleaning or performing any maintenance, power supply shall be disconnected from tool.**

- Compressed dry air blow may be the most effective cleaning method. Always wear safety goggles when cleaning tools with compressed air.
- Ventilation openings and switch levers must be kept clean. Do not attempt to clean by inserting pointed objects through openings.
- No chemical agent is allowed to be used in cleaning the power tool.

## ENVIRONMENTAL PROTECTION

When disposing of the product's packaging, observe the local instructions given for garbage disposal and recycling, depending on the material.



The device cannot be disposed of with the ordinary waste, it should be delivered to a separate waste collection point. More information at [www.serty.fi](http://www.serty.fi)

## WARRANTY

The product has a 12-month warranty, counted from its purchase date.

The importer is responsible for the replacement of any faulty device or its parts, due to any error originated from their material and manufacturing, if during inspection, they are found faulty.

When demanding the warranty, the buyer should present the payment receipt, purchase invoice, warranty certificate or dispatching list.

The product should be wholly returned, with an account of its malfunctions.

The warranty will be void if the machine has been opened, repaired, had its parts replaced or its structure modified. The warranty is not valid for professional or leasing use.

The warranty will not cover accidents caused by normal wear, incorrect use or abuse. The warranty will not cover shipment, damage caused by shipment or any indirect expenses.

The warranty repair only can be performed by the service appointed by the importer.

Modification Rights reserved.

Importer:

**Pohjolan Sinivalko Oy**  
**Onnentie 7, 63610 Tuuri, FINLAND**  
**Tel. +358 10 770 7000**



## KÄYTTÖLAITTEET & KUVAUKSET / REGLAGE & KOMPONENTER

### OPERATION CONTROLS & INSTRUCTIONS

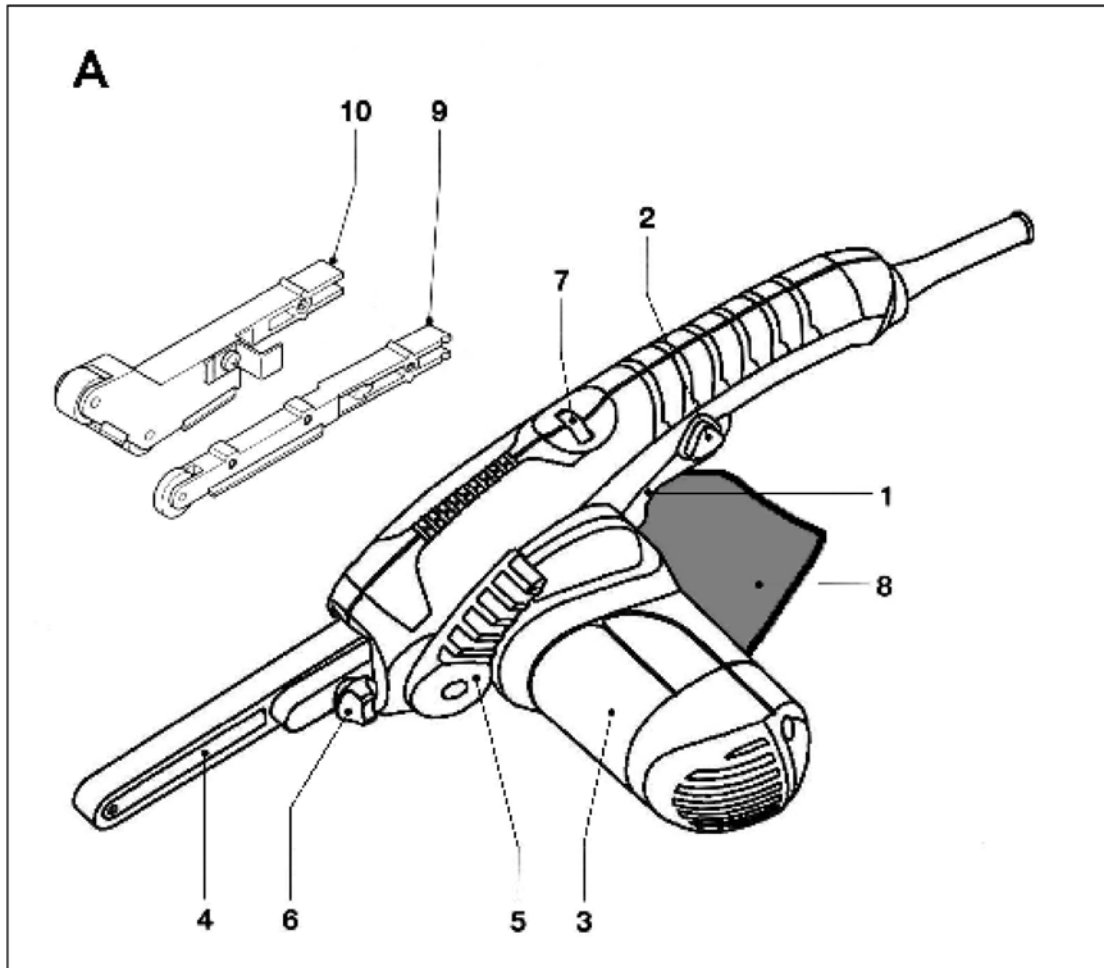

- |                           |                                  |                                |
|---------------------------|----------------------------------|--------------------------------|
| 1. ON- OFF- kytkin        | 1. Strömställare Till/Från       | 1. On/off switch               |
| 2. Lukituspainike         | 2. Spärrknapp för strömställaren | 2. Lock-on button              |
| 3. Toissijainen kahva     | 3. Stödhandtag                   | 3. Secondary handle            |
| 4. Suora hihnavarsi       | 4. Rak sliparm                   | 4. Straight arm                |
| 5. Hihnan kiristysvipu    | 5. Spak för bandspänning         | 5. Belt tensioning lever       |
| 6. Hihnan keskiöintinuppi | 6. Bandcentreringsvred           | 6. Belt tracking knob          |
| 7. Nopeudensäätönuppi     | 7. Vred för bandhastighetsförval | 7. Variable speed control knob |
| 8. Pölypussi              | 8. Damppåse                      | 8. Dustbag                     |
| 9. Kapea varsi            | 9. Smal sliparm                  | 9. Narrow arm                  |
| 10. Taivutettu varsi      | 10. Vinklad sliparm              | 10. Cranked arm                |

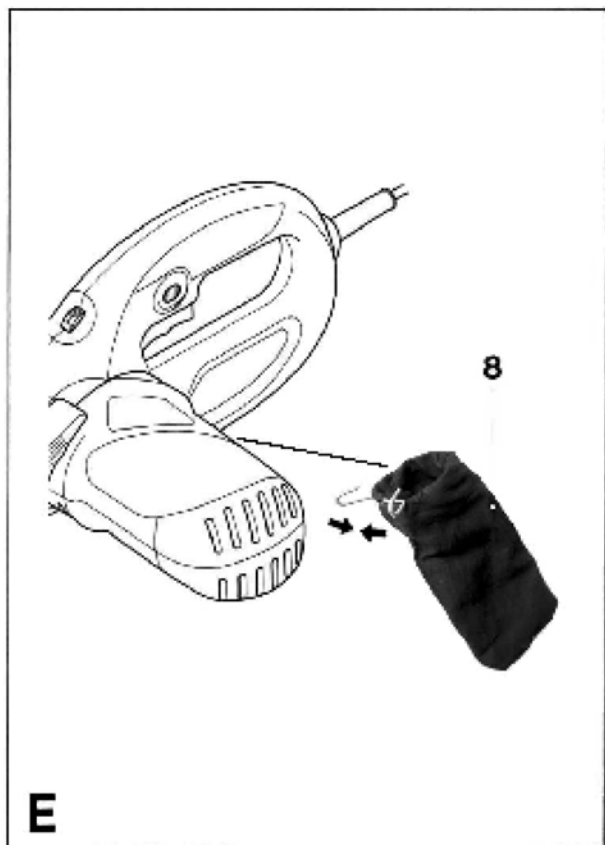
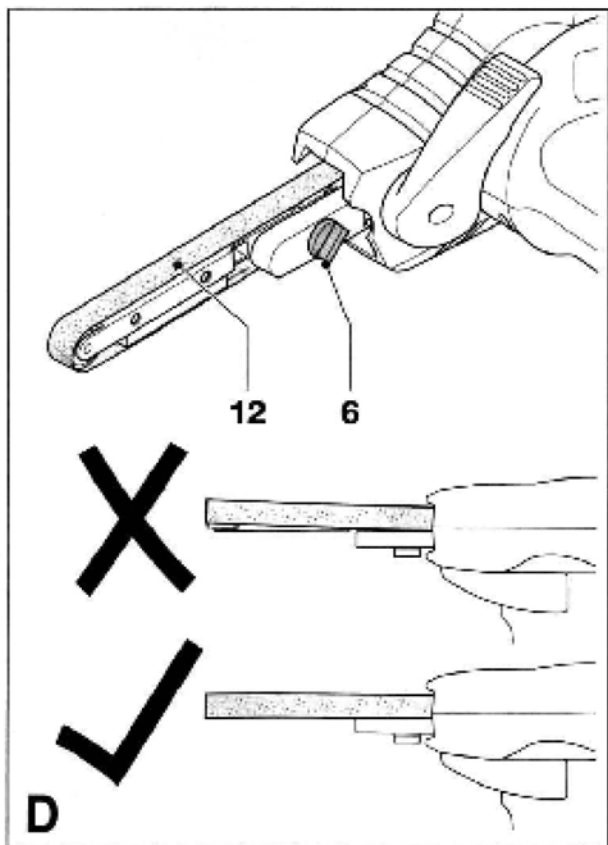
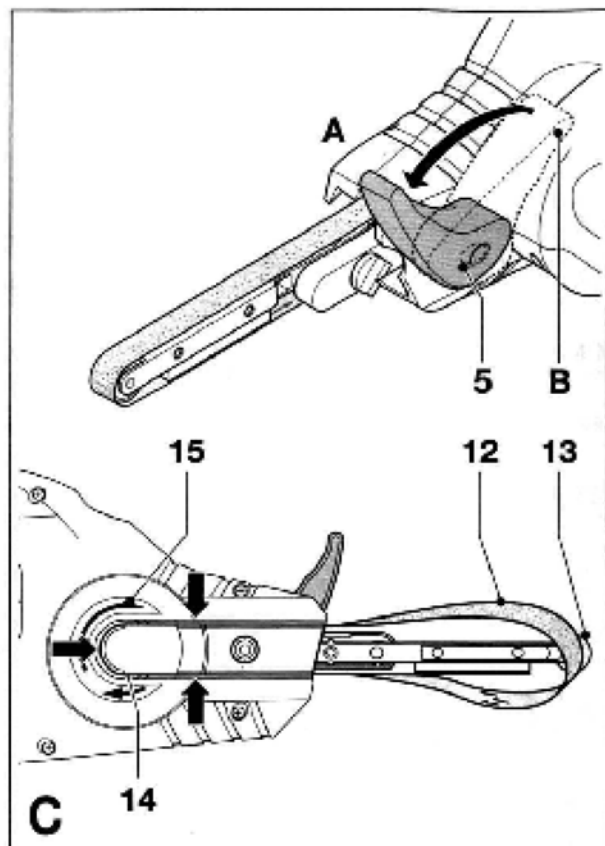
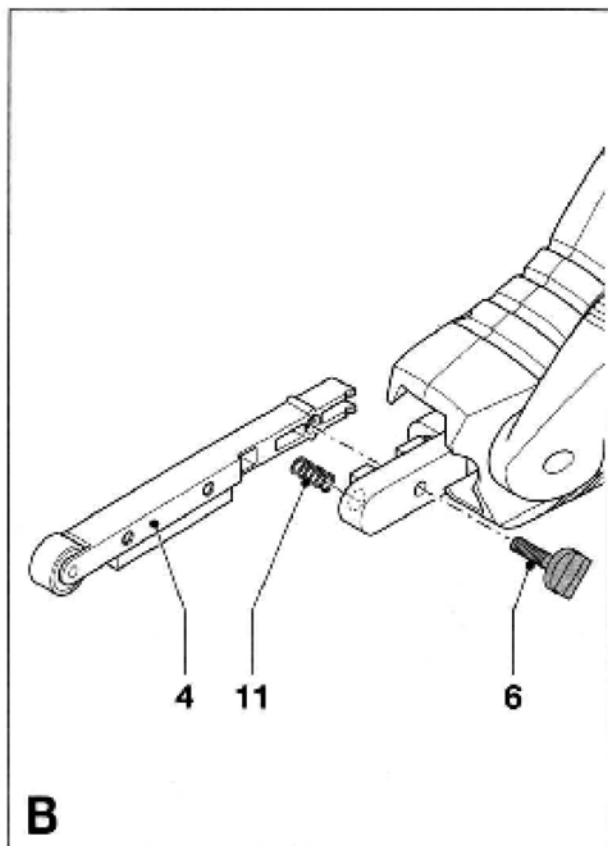

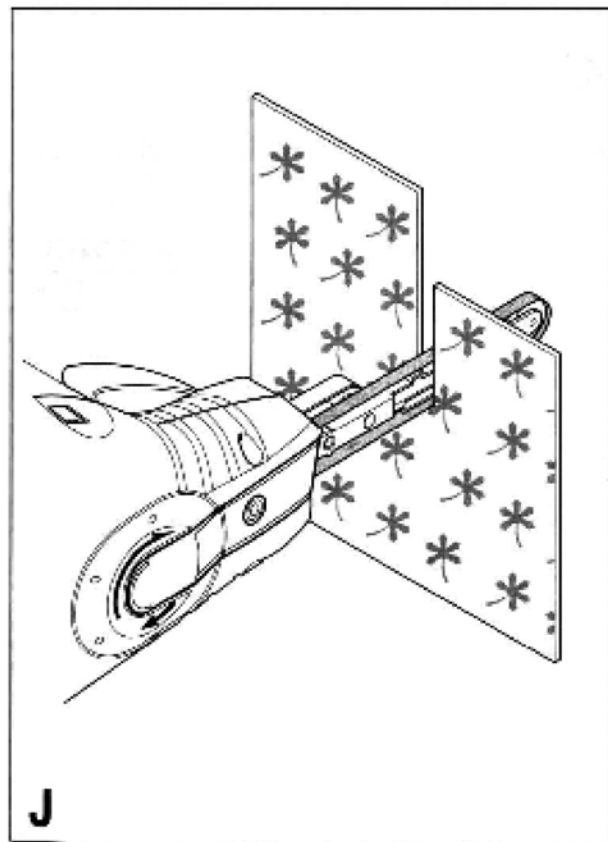
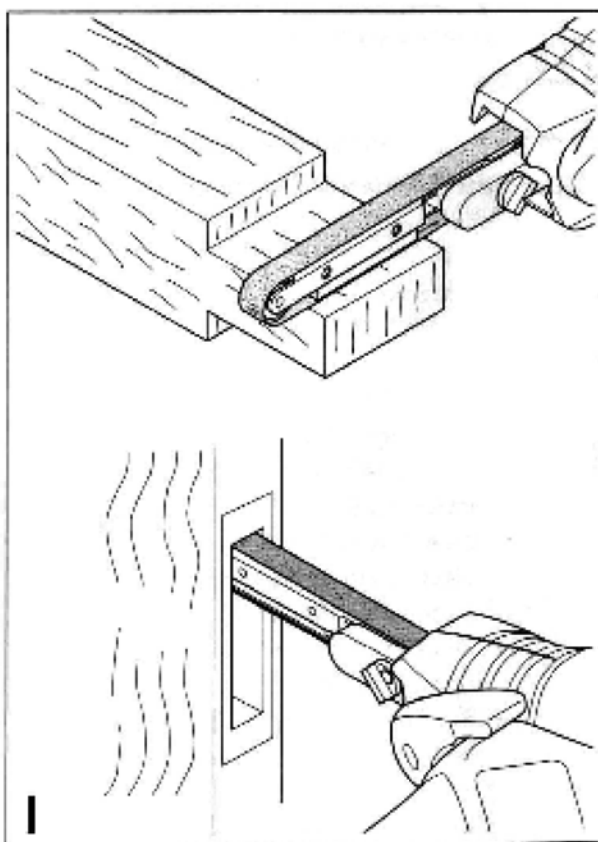
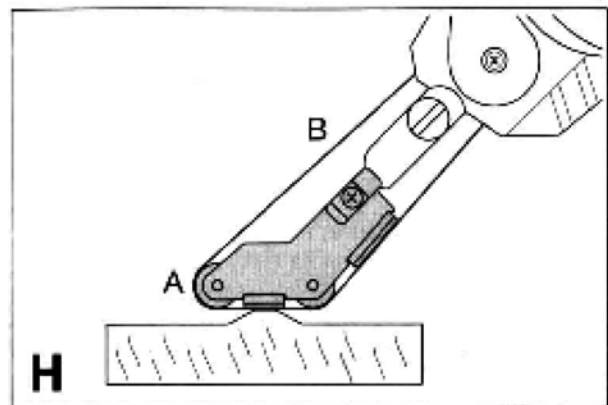
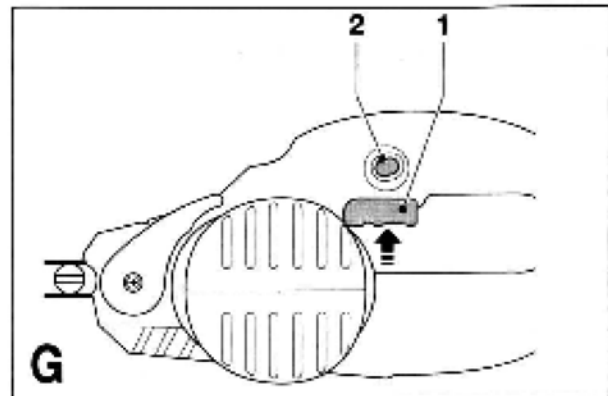
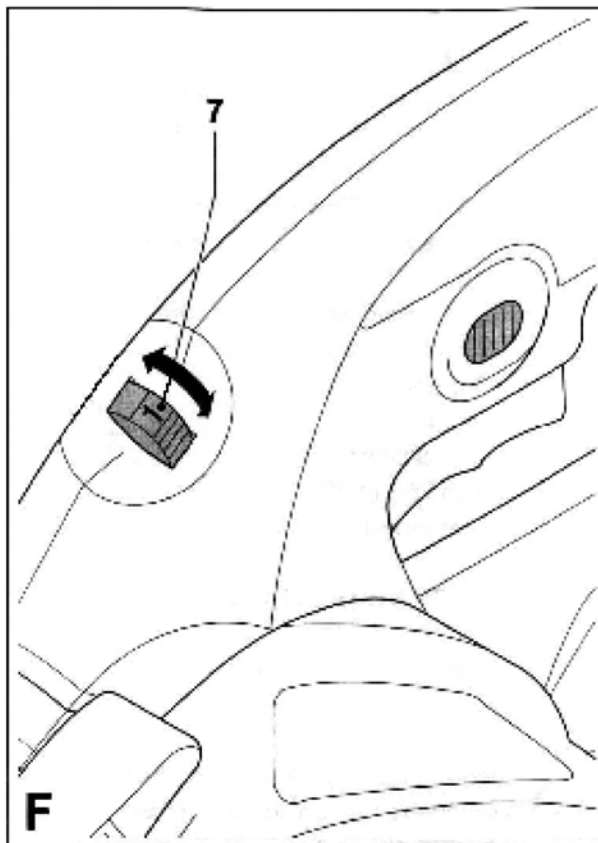

EU - VAATIMUSTENMUKAISUUSVAKUUTUS  
EU - FÖRSÄKRAN OM ÖVERENSSTÄMMELSE  
EU - DECLARATION OF CONFORMITY

Valmistajan nimi ja osoite: / Namn på och adress till tillverkaren: / Name and address of the manufacturer:

ZHEJIANG HUAFENG ELECTRIC TOOLS CO., LTD

XIAOSHUN TOWN, JINHUA ZHEJIANG 321035 P. R. CHINA



Tämä vaatimustenmukaisuusvakuutus on annettu valmistajan yksinomaisella vastuulla. / Denna försäkran om överensstämmelse utfärdas på tillverkarens eget ansvar. / This declaration of conformity is issued under the sole responsibility of the manufacturer.

Vakuutuksen kohde: / Föremål för försäkran: / Object of the declaration: MINI BELT SANDER. 400W

**Tyyppikoodi / Typkod / Type Code: DAN0806 (S1C-ZP-125 )**

Edellä kuvattu vakuutuksen kohde on asiaa koskevan unionin yhdenmukaistamislainsäädännön vaatimusten mukainen: / Föremålet för försäkran ovan överensstämmer med den relevanta harmoniserade unionslagstiftningen: / The object of the declaration described above is in conformity with the relevant Union harmonisation legislation:

**2014/30/EU; 2006/42/EC; 2011/65/EU**

Viihtaus niihin asiaankuuluviin yhdenmukaistettuihin standardeihin, joita on käytetty: / Hänvisningar till de relevanta harmoniserade standarder som använts: / References to the relevant harmonised standards used:

**EN55014-1:2006+A1+A2; EN55015-2:1997+A1+A2; EN61000-3-2:2014; EN61000-3-3:2013;**

**EN60745-1:2009+A11; EN60745-2-4:2009+A11**

Lisätietoja: / Ytterligare information: / Additional information:

General manager:



Place and date: CHINA. 2017-11-30