



METSURI

Bruksanvisning



SLIPVERKTYG FÖR MOTORSÅGSKEDJA

DAN 0133

**Lue ja perehdy tähän ohjeeseen ennen koneen käyttöönottoa!
Läs noga igenom denna bruksanvisning innan du använder maskinen**

Kära kund

För adekvat användning av maskinen, läs igenom alla avsnitt i denna bruksanvisning och följ anvisningarna i den ordning som anges

Spara denna bruksanvisning för framtida bruk.

Den här bruksanvisningen innehåller detaljerad information för maskinens användning.

Den här bruksanvisningen bör medfölja maskinen, om den överlåtes åt en tredje part!

Läs igenom säkerhetsanvisningarna noggrant!

Dessa anvisningar underlättar vid användningen av maskinen och hjälper till att undvika misstag och därmed eventuella olycksfall och skador.

Innehållsförteckning

Säkerhetsanvisningar	Sida 2
Översikt	Sida 3
Bruksanvisning	Sida 5
Montering	Sida 4
Användning	Sida 6-7
Byte av slipskiva *	Sida 7
Service och rengöring	Sida 7
Tekniska data	Sida 7
Sprängskiss	Sida 8
Förteckning över delar	Sida 8-9
Garanti	Sida 10

Säkerhetsanvisningar



Observera säkerhetsanvisningar i bruksanvisningen och följande säkerhetsanvisningar för att undvika fel, olyckor eller fysiska skador:

- Kontrollera att spänningen motsvarar värdet som anges på typbrickan
- Personer vars fysiska eller psykiska förmåga och/eller deras kunskaper är otillräckliga för användning av maskinen får inte använda maskinen om inte en kunnig eller ansvarig person handleder dem i maskinens användning.
- Maskinen är konstruerad för slipning av vanliga motorsågskedjorna. Modifiera inte maskinen för andra ändamål.
- Slipa inte skadade motorsågskedjor.
- Använd inte maskinen utan skyddskåpa och kontrollera att maskinens alla delar är ordentligt fastmonterade innan du startar den.
- Använd alltid skyddsglasögon när du slipar en kedja. Använd lämplig beklädnad. Ta av dig smycken och bind upp långt hår.
- Använd inte maskinen om den inte fungerar felfritt eller om den blivit tappad. Demontera inte maskinen och försök inte reparera den själv. Kontakta din återförsäljare.
- Skydda dina ögon. Använd hörselskydd.
- Använd aldrig slipskivor vars maximala varvtal är lägre än maskinens varvtal.
- Använd aldrig skadade slipskivor.

Översikt

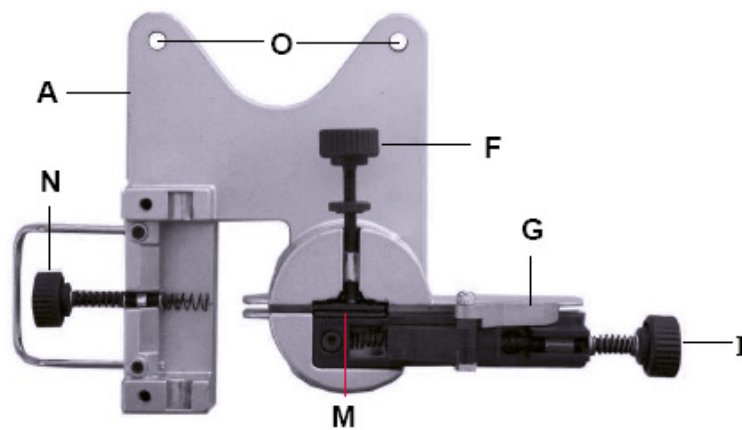
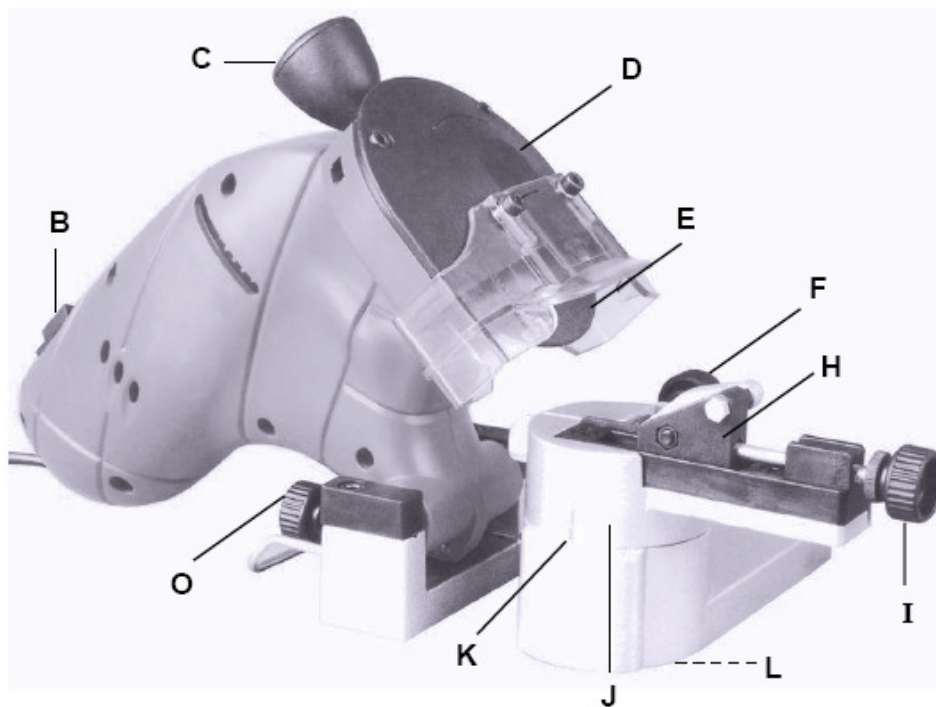

A	Bottenplatta
B	ON/OFF-spak
C	Handtag
D	Skyddskåpa
E	Slipskiva
F	Kedjans spännskruv
G	Justeringskil
H	Kedjeållare
I	Justeringskruv
J	Kedjeställning
K	Vinkelriktare
L	Vinkeljusteringsskruv
M	Styrplatta
N	Djupavgränsare
O	Monteringshål

Montering

Innan användning första gången

Packa upp Slipverktyget för motorsågskedja ur förpackningen och kontrollera att alla delar finns med och att de inte skadats under transporten. Kassera förpackningsmaterialet eller förvara dem utom räckhåll för barn.

Montering

Slipverktyget för motorsågskedja levereras endast delvis monterat. Montera verktyget på följande sätt:

1. Placera bottenplattan (A) på ett stadigt, jämnt underlag, t.ex. en arbetsbänk. Kontrollera att bottenplattan (A) når tillräckligt nära motorsågskedjan så att den kan hänga ner fritt och att du enkelt kommer åt vinkeljusteringsskruven (L) nederst. Montera bottenplattan (A) via monteringshålen (O).

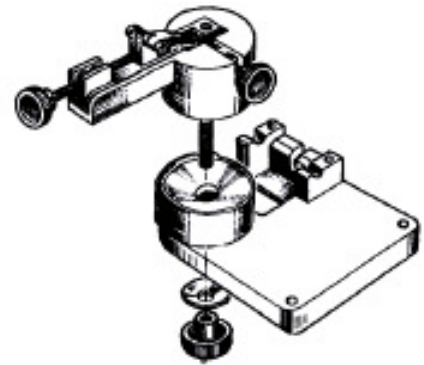

2. Montera kedjeställningen (J) på bottenplattan (A) och montera den med delarna enligt bilden nedan.

3. Montera motorblocket i bottenplattan enligt bilden (sidan 3)

4. Slipverktyget för motorsågskedja är klar att användas.

OBS! Innan du startar verktyget, kontrollera att slipskivan är ordentligt fastmonterat. Använd aldrig maskinen utan skyddsutrustning.

Bruksanvisning

Observera följande bruksanvisningar när du slipar motorsågskedja:

Innan du slipar motorsågskedja: kontrollera att den inte har:

- vridna eller slitna kedjelänkar
- brutna tänder
- lösa nitar eller brutna ändar

Om du upptäcker skador, byt hela kedjan.

- En vass motorsågskedja äter sig in automatiskt i träet som ska sågas. När motorsågskedjan börjar slitas ut och påvisa förslitningstecken, bildas ökade mängder sågspån under sågningen. Du bör slipa kedjan när du upptäcker att du behöver använda mer kraft för att såga i trä, sågen äter sig inte in längre.

INTE OK

OK



- Du bör slipa alla tänder så lika som möjligt. Det säkerställer att motorsågen fungerar jämnt med minimala vibrationer.
- Slöa tänder eller delar som skadats av sten kan medföra snett sågningsresultat och kan även öka förslitningen av tändernas främre yta.
- Kontrollera att alla tänder är i samma höjd. (slipa inte ned tänderna mer än tillverkaren rekommenderar)

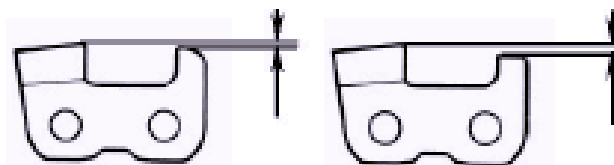

- Kontrollera att alla sågtänder är slipade till samma sågvinkel. Kontrollera ibland att sågens sågvinkel är korrekt inställd, eftersom den här inställningen kan förändras på grund av vibrationer.
- Kontrollera att alla sågtänder är slipade så jämnt som möjligt. Slipa endast tänderna, aldrig kedjans länkar.



Ojämnt slipade tänder, inte ok

- Om tänderna slipas olika långa kan det medföra att kedjan drar vid sågning och leda till okontrollerade och sneda sågningar.
- Slipa inte ned sågtänderna för mycket. (risk för brott)

Användning

Vinkeln på vanliga motorsågkedjetänder är 25° eller 30°. Tändernas vinkel finns vanligen angiven på den nya motorsågkedjans förpackning. Om du är osäker på motorsågkedjans vinkel, räcker det vanligen med en visuell granskning. Placera slipskivans vinkel (E) såsom framgår av bilden

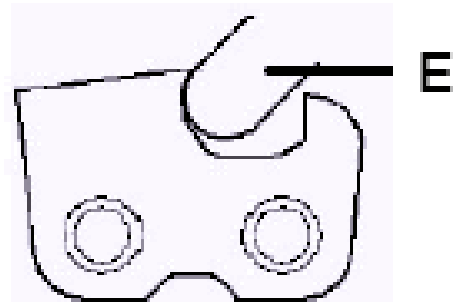
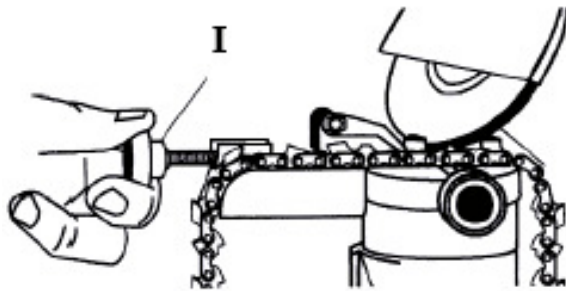

2. Placera motorsågskedjan i kedjeställningen (J)

Lyft upp justeringskilen (G) och lossa monteringskruven (F). Spänn motorsågkedjan med monteringskruven.

3. Placera tanden som ska slipas i korrekt position i förhållande till slipskivan. Justera positionen först på ett ungefär. Sätt ned justeringskilen (G) och flytta tanden framåt med justeringskruven (I), tills slipskivan placeras korrekt,

4. Kontrollera att motorsågkedjan sitter mellan de båda styrplattorna (M). Båda styrplattorna bör sitta så när varandra som möjligt, så att motorsågkedjan inte kan vicka åt sidorna.

5. Justera maximal slipdjup med hjälp av djupavgränsaren (N).

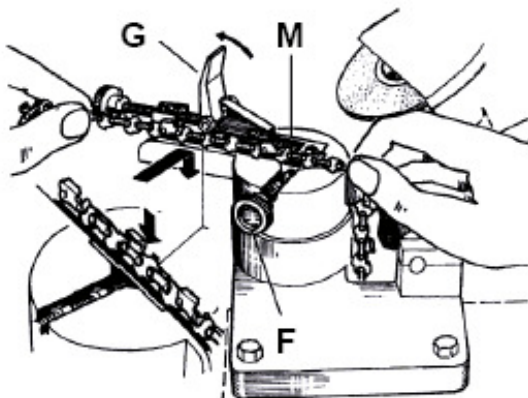
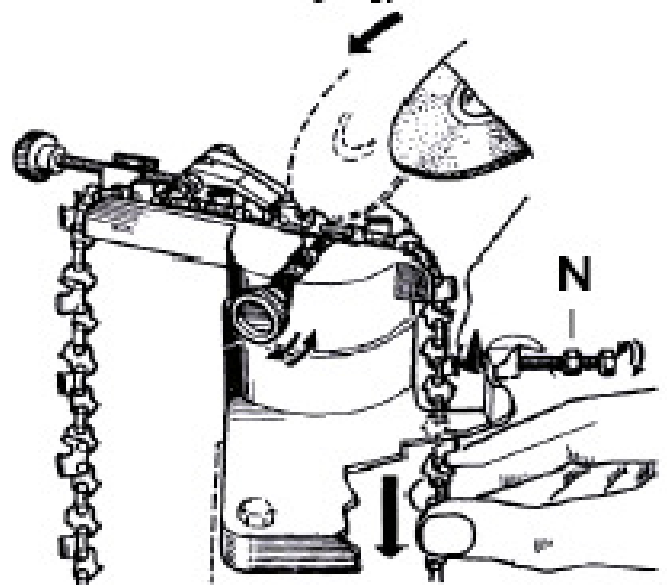
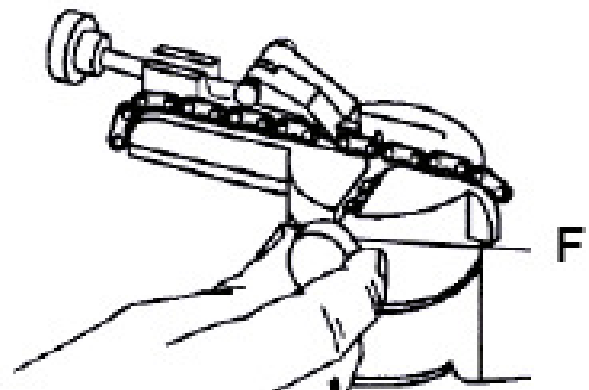

6. Inled slipningen med den mest slitna tanden och slipa alla andra tänder till samma djup.

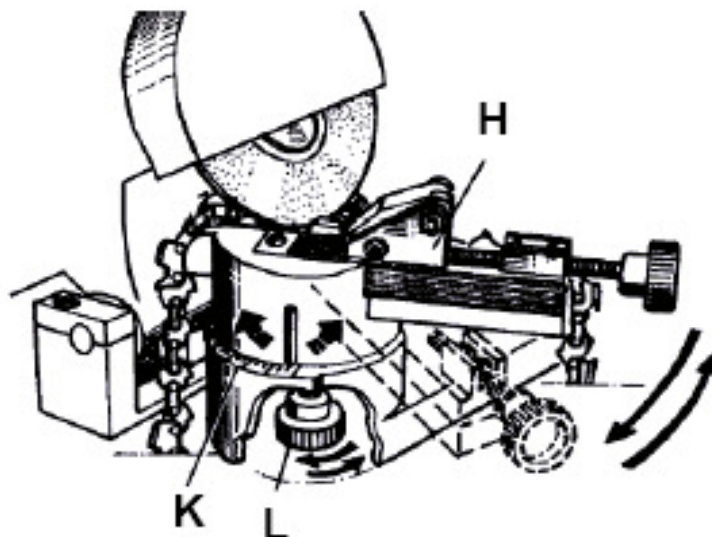

Motorsågkedjans tandrader ligger alltid med motsatta vinklar.

Slipa alltid alla tänder i ena riktningen, (varannan tand), innan du byter slipningsvinkeln till den motsatta riktningen.

Kontrollera att alla sågtänder är slipade så jämnt som möjligt. Slipa endast tänderna, aldrig kedjans länkar.

7. Vrid på kedjeställningens inställning (J) endast när slipskivan inte roterar. Slå alltid av strömmen och låt slipskivan stanna helt innan du flyttar motorsågkedjan framåt till näst tand som ska slipas.

8. Kontrollera innan du ansluter verktyget till elnätet att motorn till slipverktyget för motorsågkedja har stängts av, för att undvika oavsiktlig start.

9. Slå på verktyget genom att trycka ON/OFF-spaken (B) i läge I. Tryck försiktigt ned handtaget (C) för att slipa. Använd alltid skyddsglasögon vid slipning.

10. Dra inte åt vinkeljusteringsskruven (L) nederst för hårt, så att kedjeställningen kan röra sig fritt men ändå ligger kvar i önskad vinkel under slipningen. I lägena 15 och 30 grader låses motorsågkedjans vinkelriktare (K) ljudligt.

Byte av slipskiva

1. Kontrollera innan du utför någon form av arbete på motorsågslipen att kontakten är utdragen ur eluttaget.
2. Ta bort skyddskåpan (D). Skruva loss säkerhetsskruvarna med medföljande nyckel. Använd skiftnyckel för montering av sprintaxeln (27) och lossa muttern med bussningsnyckel. Utbytesslipskivans varvtal måste motsvara det nominella varvtalet eller överskrida det.
3. Montera slipskivan. Använd endast slipskivor med diametern 100 mm.
4. Dra åt muttern och montera verktygets skyddskåpa (D).

Service och rengöring

- Rengör verktyget då och då med en torr pensel eller borste för att avlägsna sliprester.
- Rengör inte verktyget med frätande rengöringsmedel eller kemikalier.
- Verktyget är underhållsfritt och kräver ingen smörjning.

Tekniska data

Nominell spänning	230 V
Frekvens	50 Hz
Nominell effekt	220 W
Varvtal utan belastning	7500 min ⁻¹
Slipskivans diameter	Ø 100 mm
Totalvikt	2,25 kg
Skyddsklass	II
Kapslingsklass	IP 20
Ljudnivå	85,3 dB(A)
Ljudeffektnivå	98,3 dB(A)
Vibrationsnivå till handled	4,45 m/s ²

Sprängskiss

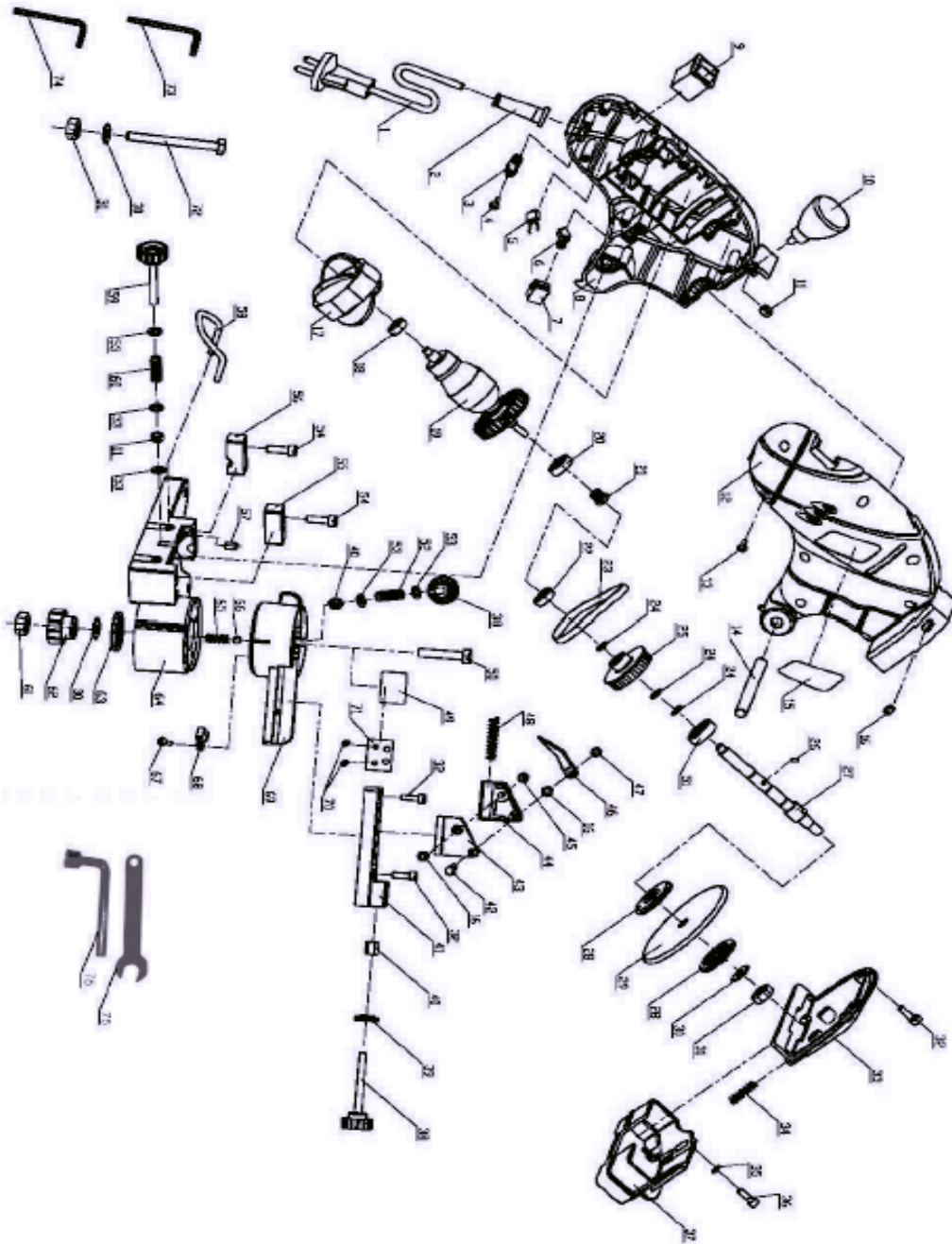

GARANTI

Produktens garantitid är 12 månader från inköpsdatumet.

Importören ansvarar för ersättning av icke fungerande utrustning eller delar, vad gäller material- och tillverkningsfel, om de vid en undersökning konstateras felaktiga. I samband med garantikrav ska köparen visa kassakvitto, faktura, garantibevis eller leveranssedel.

Produkten återlämnas i sin helhet tillsammans med en beskrivning av felet.

Garantin täcker inte:

- Transport- och leveransskador.
- Skador som uppkommit på grund av normal förslitning, felaktig användning eller felaktig hantering.
- Garantin gäller inte om maskinen har öppnats, delar bytts ut, den har reparerats eller modifierats.
- Några indirekta kostnader.

Garantireparationer får endast utföras av serviceverkstad som auktoriserats av importören.

Vi förbehåller oss rätten till ändringar.

Den här bruksanvisningen är en översättning av originalet.

Importör: VKO FIN-63610

FÖRSÄKRAN OM ÖVERENSSTÄMMELSE MED EU-KRAV

EU-importör:

Veljekset Keskinen Oy
Onnentie 7
63610 TUURI

vi försäkrar att

Produkt: Kedjeslipmaskin
Typkod: DAN 0133 (J1M-KZ4-100H)

uppfyller kraven enligt följande direktiv och överensstämmer med följande EU-standarder:

EN55014-1:2006 EN55014-2:1997/+A1:2001
EN61000-3-2:2006, EN61000-3-3:1995/+A1:2001/+A2:2005
EN61029-1:2000+A11:2003+A12:2003, EN61029-1:2009

Lågspänningsdirektivet
Maskindirektivet
RoHS

2006/95/EC
2006/42/EC
2002/95/EC

17.03.2010

